



## АДМИНИСТРАЦИЯ КОЛПАШЕВСКОГО ГОРОДСКОГО ПОСЕЛЕНИЯ

### ПОСТАНОВЛЕНИЕ

18.09.2015

№ 927

«Об утверждении схемы теплоснабжения муниципального образования «Колпашёвское городское поселение» на период с 2014 года до 2029 года»

В соответствии с Федеральным законом от 06.10.2003 №131-ФЗ «Об общих принципах организации местного самоуправления в Российской Федерации», Федеральным законом от 27.07.2010 № 190-ФЗ «О теплоснабжении», Постановлением Правительства Российской Федерации от 22.02.2012 № 154 «О требованиях к схемам теплоснабжения, их разработки и утверждения», учитывая результаты публичных слушаний, состоявшихся 08.09.2015г.

#### ПОСТАНОВЛЯЮ:

1. Утвердить прилагаемую схему теплоснабжения муниципального образования «Колпашёвское городское поселение» на период с 2014 года до 2029 года, согласно приложению к настоящему постановлению.

2. Опубликовать настоящее постановление в газете «Советский Север» без приложения и разместить настоящее постановление на официальном Интернет-сайте органов местного самоуправления Колпашёвского городского поселения.

3. Контроль выполнения настоящего постановления возложить на начальника отдела управления муниципальным хозяйством Устюгова Е.В.

Глава Колпашёвского  
городского поселения

А.А. Черников

Е.В.Устюгов  
5 63 33

*Консалтинговая компания «Корпус»*



www.corpus-consulting.ru

Тел. +7 (383) 351-66-00

**Схема теплоснабжения муниципального  
образования Колпашевское городское  
поселение на период с 2014 года до 2029  
года.**

**Том 2. Обосновывающие материалы**

**Муниципальный контракт  
от 10.09.2014 года**

**Исполнитель: ООО «КОРПУС»**

Директор ООО «Корпус»

Ю.П. Воронов

Исполнительный директор ООО «Корпус»

Л.А. Куприянов

Ведущий специалист проекта

Н.Д. Шевцова

Ведущий специалист проекта

А.С. Гулло

г. Новосибирск, 2014 г.

## СОДЕРЖАНИЕ

№ п/п	Наименование раздела	Стр.
1	<b>Существующее положение в сфере производства, передачи и потребления тепловой энергии для целей теплоснабжения</b>	7
1.1	Функциональная структура теплоснабжения	7
1.2	Источники тепловой энергии	34
1.3	Тепловые сети, сооружения на них и тепловые пункты	56
1.4	Зоны действия источников тепловой энергии	163
1.5	Тепловые нагрузки потребителей тепловой энергии, групп потребителей тепловой энергии в зонах действия источников тепловой энергии	189
1.6	Балансы тепловой мощности и тепловой нагрузки в зонах действия источников тепловой энергии	196
1.7	Балансы теплоносителя	224
1.8	Топливные балансы источников тепловой энергии и система обеспечения топливом	227
1.9	Надежность теплоснабжения	229
1.10	Технико-экономические показатели теплоснабжающих и теплосетевых организаций	231
1.11	Цены (тарифы) в сфере теплоснабжения	232
1.12	Описание существующих технических и технологических проблем в системах теплоснабжения поселения, городского округа	235
2	<b>Перспективное потребление тепловой энергии на цели теплоснабжения</b>	237
2.1	Данные базового уровня потребления тепла на цели теплоснабжения	237
2.2	Прогнозы приростов на каждом этапе площади строительных фондов, сгруппированные по расчетным элементам территориального деления и по зонам действия источников тепловой энергии с разделением объектов строительства на многоквартирные дома, жилые дома, общественные здания и производственные здания промышленных предприятий	238
2.3	Прогнозы перспективных удельных расходов тепловой энергии на отопление, вентиляцию и горячее водоснабжение, согласованных с требованиями к энергетической эффективности объектов теплоснабжения, устанавливаемых в соответствии с законодательством Российской Федерации	240
2.4	Прогнозы приростов объемов потребления тепловой энергии (мощности) и теплоносителя с разделением по видам теплоснабжения в каждом расчетном элементе территориального деления и в зоне действия каждого из существующих или предлагаемых для строительства источников тепловой энергии на каждом этапе	246
2.5	Прогнозы приростов объемов потребления тепловой энергии (мощности) и теплоносителя с разделением по видам теплоснабжения в расчетных элементах территориального деления и в зонах действия индивидуального теплоснабжения на каждом этапе	246
2.6	Прогнозы приростов объемов потребления тепловой энергии (мощности) и теплоносителя объектами, расположенными в производственных зонах, с учетом возможных изменений производственных зон и их перепрофилирования и приростов объемов потребления тепловой энергии (мощности) производственными объектами с разделением по видам теплоснабжения и по видам теплоносителя (горячая вода и пар) в зоне действия каждого из существующих или предлагаемых для строительства источников тепловой энергии на каждом этапе	246

2.7	Прогноз перспективного потребления тепловой энергии отдельными категориями потребителей, в том числе социально значимых, для которых устанавливаются льготные тарифы на тепловую энергию (мощность), теплоноситель	246
2.8	Прогноз перспективного потребления тепловой энергии потребителями, с которыми заключены или могут быть заключены в перспективе свободные долгосрочные договоры теплоснабжения	247
2.9	Прогноз перспективного потребления тепловой энергии потребителями, с которыми заключены или могут быть заключены долгосрочные договоры теплоснабжения по регулируемой цене	247
3	<b>Электронная модель системы теплоснабжения поселения</b>	248
4	<b>Перспективные балансы тепловой мощности источников тепловой энергии и тепловой нагрузки</b>	274
4.1	Балансы тепловой энергии (мощности) и перспективной тепловой нагрузки в каждой из выделенных зон действия источников тепловой энергии с определением резервов (дефицитов) существующей располагаемой тепловой мощности источников тепловой энергии	274
4.2	Балансы тепловой мощности источника тепловой энергии и присоединенной тепловой нагрузки в каждой зоне действия источника тепловой энергии по каждому из магистральных выводов (если таких выводов несколько) тепловой мощности источника тепловой энергии	275
4.3	Гидравлический расчет передачи теплоносителя для каждого магистрального вывода с целью определения возможности (невозможности) обеспечения тепловой энергией существующих и перспективных потребителей, присоединенных к тепловой сети от каждого магистрального вывода	278
4.4	Выводы о резервах (дефицитах) существующей системы теплоснабжения при обеспечении перспективной тепловой нагрузки потребителей	298
5	<b>Перспективные балансы производительности водоподготовительных установок и максимального потребления теплоносителя теплотребляющими установками потребителей, в том числе в аварийных режимах</b>	299
6	<b>Предложения по строительству, реконструкции и техническому перевооружению источников тепловой энергии</b>	300
6.1	Обоснование предлагаемых для строительства источников тепловой энергии с комбинированной выработкой тепловой и электрической энергии для обеспечения перспективных тепловых нагрузок	300
6.2	Обоснование предлагаемых для реконструкции действующих источников тепловой энергии с комбинированной выработкой тепловой и электрической энергии для обеспечения перспективных приростов тепловых нагрузок	301
6.3	Обоснование предлагаемых для реконструкции котельных для выработки электроэнергии в комбинированном цикле на базе существующих и перспективных тепловых нагрузок	301
6.4	Обоснование предлагаемых для реконструкции котельных с увеличением зоны их действия путем включения в нее зон действия существующих источников тепловой энергии	301
6.5	Обоснование предлагаемых для перевода в пиковый режим работы котельных по отношению к источникам тепловой энергии с комбинированной выработкой тепловой и электрической энергии	301
6.6	Обоснование предложений по расширению зон действия действующих источников тепловой энергии с комбинированной выработкой тепловой и	302

	электрической энергии	
6.7	Обоснование предлагаемых для вывода в резерв и (или) вывода из эксплуатации котельных при передаче тепловых нагрузок на другие источники тепловой энергии	302
6.8	Обоснование организации индивидуального теплоснабжения в зонах застройки поселения малоэтажными жилыми зданиями	302
6.9	Обоснование организации теплоснабжения в производственных зонах на территории поселения, городского округа	302
6.10	Обоснование перспективных балансов тепловой мощности источников тепловой энергии и теплоносителя и присоединенной тепловой нагрузки в каждой из систем теплоснабжения поселения, городского округа и ежегодное распределение объемов тепловой нагрузки между источниками тепловой энергии	303
6.11	Расчет радиусов эффективного теплоснабжения (зоны действия источников тепловой энергии) в каждой из систем теплоснабжения, позволяющий определить условия, при которых подключение теплопотребляющих установок к системе теплоснабжения нецелесообразно вследствие увеличения совокупных расходов в указанной системе	303
7	<b>Предложения по строительству и реконструкции тепловых сетей и сооружений на них</b>	311
7.1	Реконструкция и строительство тепловых сетей, обеспечивающих перераспределение тепловой нагрузки из зон с дефицитом тепловой мощности в зоны с избытком тепловой мощности (использование существующих резервов)	311
7.2	Строительство тепловых сетей для обеспечения перспективных приростов тепловой нагрузки под жилищную, комплексную или производственную застройку во вновь осваиваемых районах поселения	311
7.3	Строительство тепловых сетей, обеспечивающих условия, при наличии которых существует возможность поставок тепловой энергии потребителям от различных источников тепловой энергии при сохранении надежности теплоснабжения	311
7.4	Строительство или реконструкция тепловых сетей для повышения эффективности функционирования системы теплоснабжения, в том числе за счет перевода котельных в пиковый режим работы или ликвидации котельных	312
7.5	Строительство тепловых сетей для обеспечения нормативной надежности теплоснабжения	319
7.6	Реконструкция тепловых сетей с увеличением диаметра трубопроводов для обеспечения перспективных приростов тепловой нагрузки	319
7.7	Реконструкция тепловых сетей, подлежащих замене в связи с исчерпанием эксплуатационного ресурса	320
7.8	Строительство и реконструкция насосных станций	335
8	<b>Перспективные топливные балансы</b>	336
8.1	Расчеты по каждому источнику тепловой энергии перспективных максимальных часовых и годовых расходов основного вида топлива для зимнего, летнего и переходного периодов, необходимого для обеспечения нормативного функционирования источников тепловой энергии на территории поселения, городского округа	336
8.2	Расчеты по каждому источнику тепловой энергии нормативных запасов аварийных видов топлива.	336
9	<b>Оценка надежности теплоснабжения</b>	337

10	<b>Обоснование инвестиций в строительство, реконструкцию и техническое перевооружение</b>	374
10.1	Оценка финансовых потребностей для осуществления строительства, реконструкции и технического перевооружения источников тепловой энергии и тепловых сетей	374
10.2	Расчет эффективности инвестиций	376
10.3	Расчеты ценовых последствий для потребителей при реализации программ строительства, реконструкции и технического перевооружения систем теплоснабжения	379
11	<b>Обоснование предложения по определению единой теплоснабжающей организации</b>	380
12	<b>Список приложений</b>	380

# **1. Существующее положение в сфере производства, передачи и потребления тепловой энергии для целей теплоснабжения.**

## **1.1 Функциональная структура теплоснабжения.**

Теплоснабжение на территории муниципального образования «Колпашевское городское поселение» осуществляется централизованно и децентрализованно. Централизованное теплоснабжение реализовано в городе Колпашево и селе Тогур. Децентрализованное теплоснабжение выполняется в четырёх населенных пунктах поселения от индивидуальных теплогенераторов на твёрдом и газовом топливе.

### ***Зоны действия производственных котельных.***

Система теплоснабжения города Колпашево включает в качестве источников централизованного теплоснабжения 20 котельных, среди которых 16 газовых и 4 угольных, а также индивидуальные источники тепла частного жилого сектора. В селе Тогур функционируют 4 газовых котельных и индивидуальные источники теплоснабжения.

В основном жилой фонд обеспечивают теплом муниципальное унитарное предприятие (МУП) «Пламя», расположенное по адресу: г Колпашево, ул. Победы, д. 5, и Общество с ограниченной ответственностью «Колпашевская тепловая компания» (ООО «КТК»), расположенная по адресу: г. Колпашево, ул. Советский Север, д.18а.

Предприятия обеспечивают потребителей тепловой энергией в виде горячей воды на нужды отопления; осуществляет непосредственно услугу по передаче тепловой энергии от источника централизованного теплоснабжения потребителям, расположенным на территории поселения.

На территории Колпашевского городского поселения функционирует 3 угольных и 5 газовых котельных, принадлежащих МУП «Пламя» и 14 газовых котельных принадлежащих ООО «КТК». Так же есть котельные «Металлист», «Судоверфь» и «ДРСУ» отапливающие свои производственные зоны и близлежащие территории.

В распоряжении МУП «Пламя» находится 8 котельных.

### **- «Звезда» (Котельная воинской части).**

Котельная расположена по адресу улица Победы,97/2.

Зона действия котельной «Звезда» представлена на рисунке 1.



Рисунок 1. Зона котельной «Звезда».

**- Котельная Лазо.**

Котельная расположена по адресу переулок Крылова.9/2.  
Зона действия котельной Лазо представлена на рисунке 2.



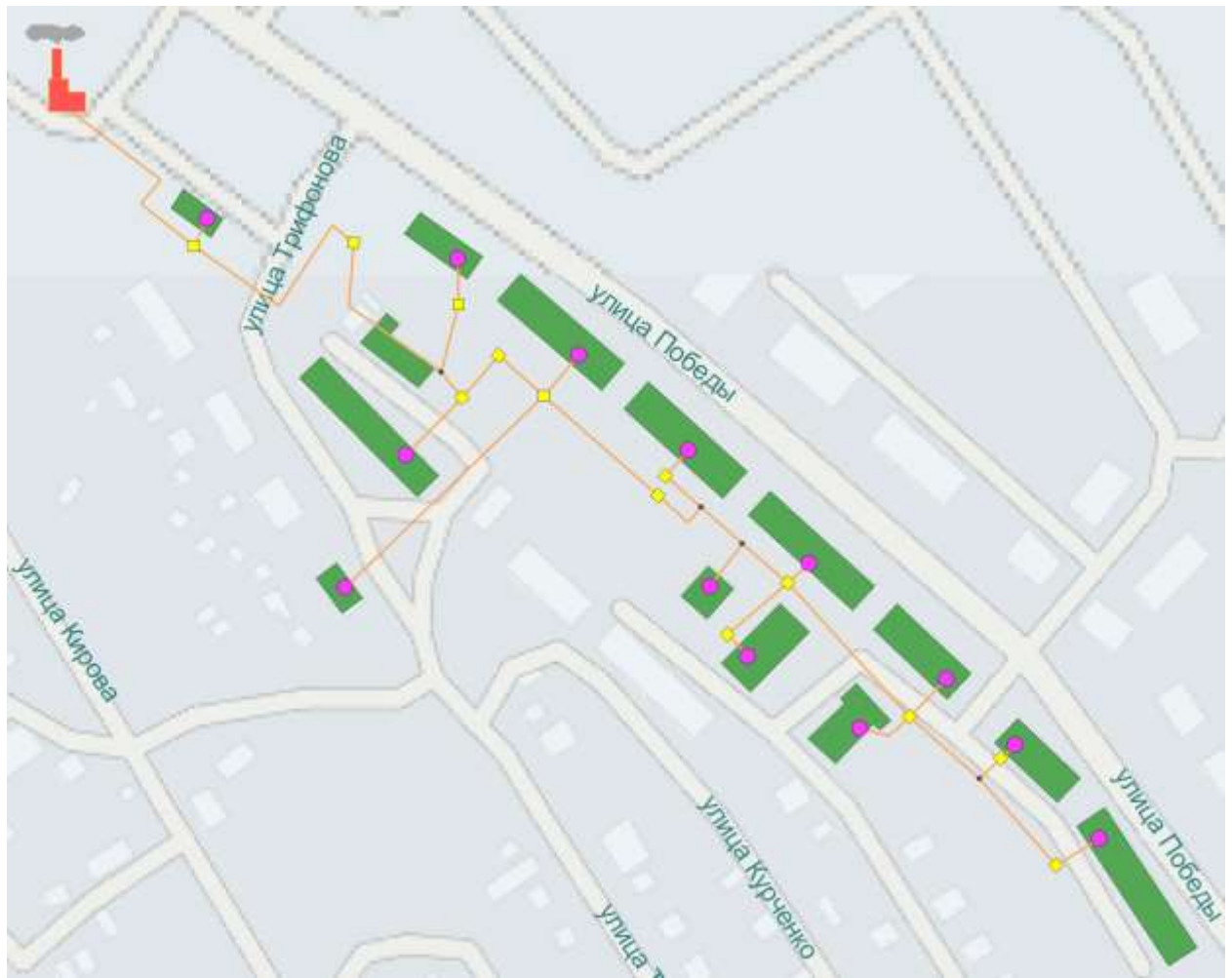

Рисунок 2. Зона действия котельной Лазо.

- Котельная НГСС.

Котельная расположена по адресу улица Науки, 9.  
Зона действия котельной НГСС представлена на рисунке 3.



Рисунок 3. Зона действия котельной НГСС.

**- Котельная «Телецентр».**

Котельная расположена по адресу улица Селекционная, 167/1.  
Зона действия котельной «Телецентр» представлена на рисунке 4.

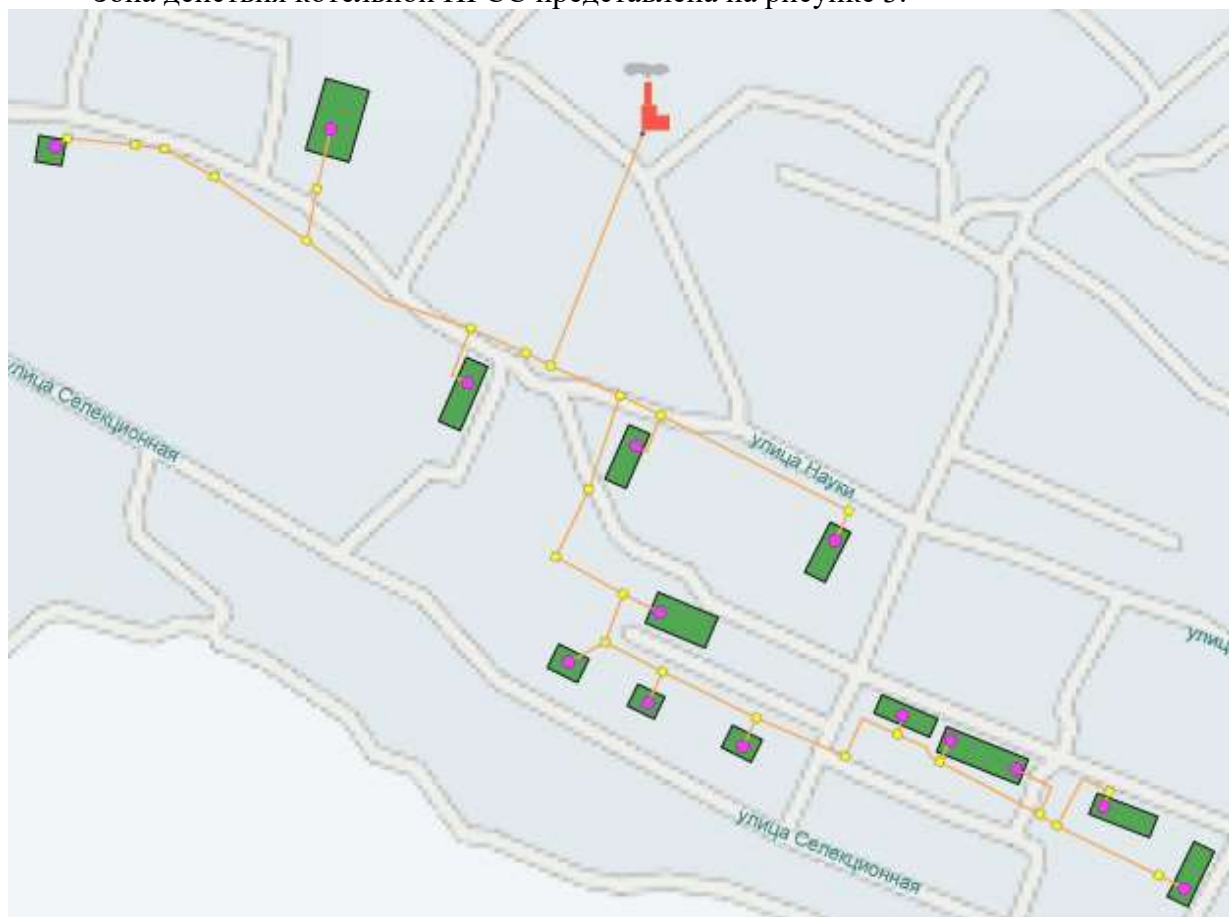

Рисунок 4. Зона действия котельной «Телецентр».

**- Котельная «Техучасток».**

Котельная расположена по адресу улица Горького, 6.

Зона действия котельной «Техучасток» представлена на рисунке 5.

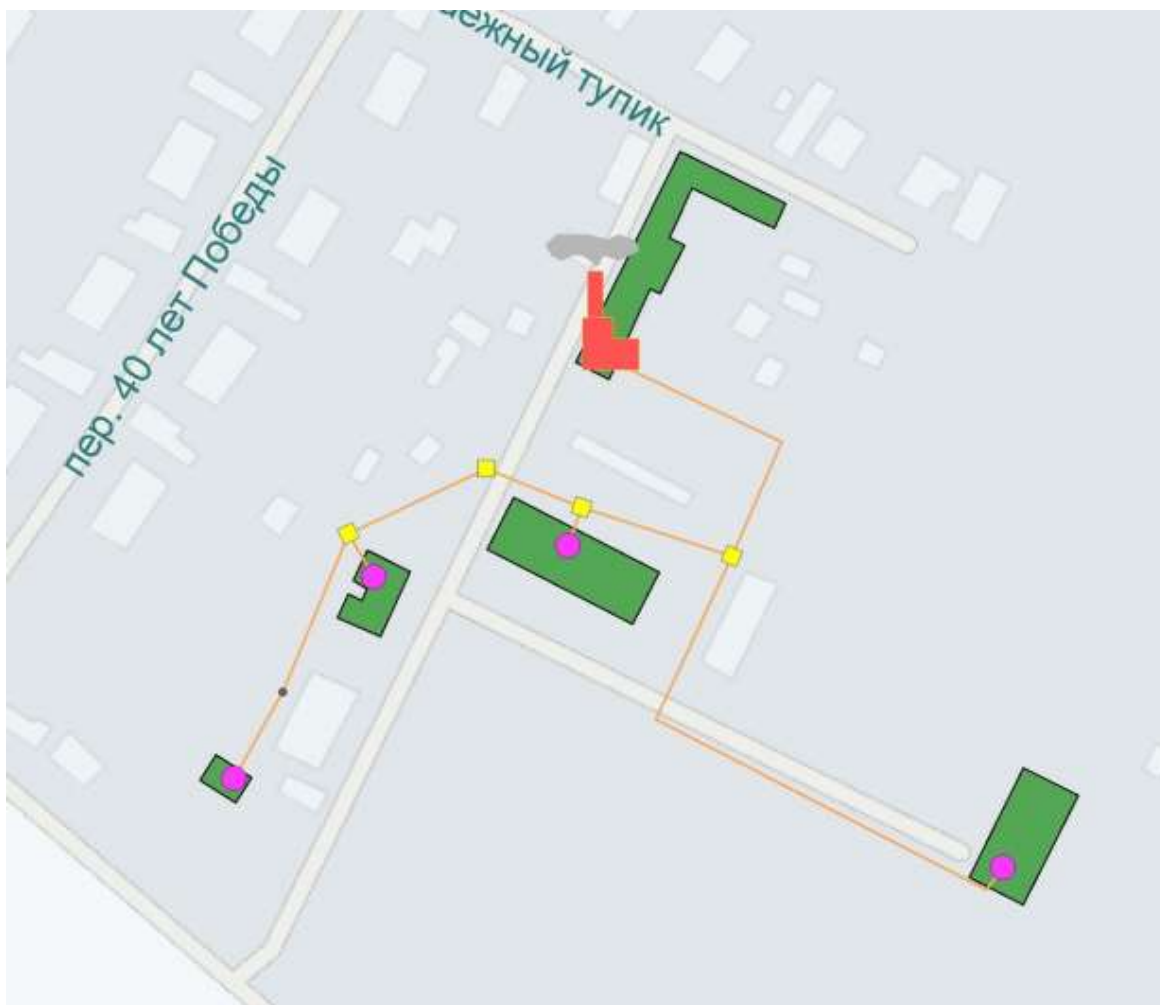

Рисунок 5. Зона действия котельной «Техучасток».

**- Котельная «Урожай».**

Котельная расположена по адресу улица Сосновая, 11/2.

Зона действия котельной «Урожай» представлена на рисунке 6.

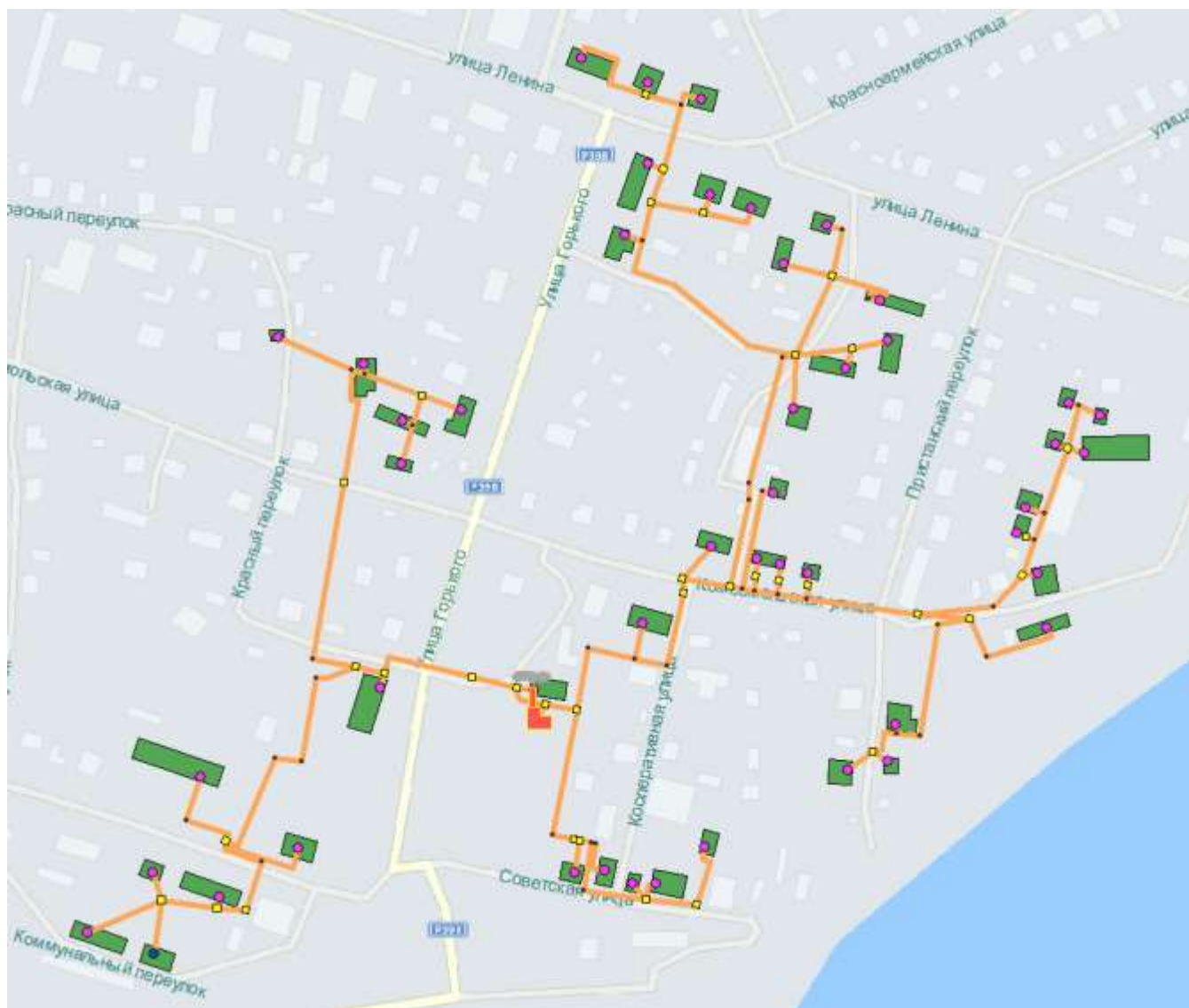

Рисунок 6. Зона действия котельной «Урожай».

**- Котельная «Феникс».**

Котельная расположена по адресу улица Гоголя, 172/3.

Зона действия котельной «Феникс» представлена на рисунке 7.



Рисунок 7. Зона действия котельной «Феникс».

**- Котельная «Школа» («Новый»).**

Котельная расположена по адресу улица Гоголя, 91/3.

Зона действия котельной «Школа» представлена на рисунке 8.



Рисунок 8. Зона действия котельной «Школа».

В распоряжении ООО «КТК» находится 14 котельных.

**- Котельная «Геолог»**

Находится по адресу мкр. Геолог, 11/3.

Зона действия котельной представлена на рисунке 9.



Рисунок 9. Зона действия котельной «Геолог».

**- Котельная «КОНГРЭ»**

Находится по адресу ул. Нефтеразведчиков, 8/1.

Зона действия котельной представлена на рисунке 10.





Рисунок 10. Зона действия котельной «КОНГРЭ».

**- Котельная «Речников»**

Находится по адресу ул. Портовая, 24/9.

Зона действия котельной представлена на рисунке 11.

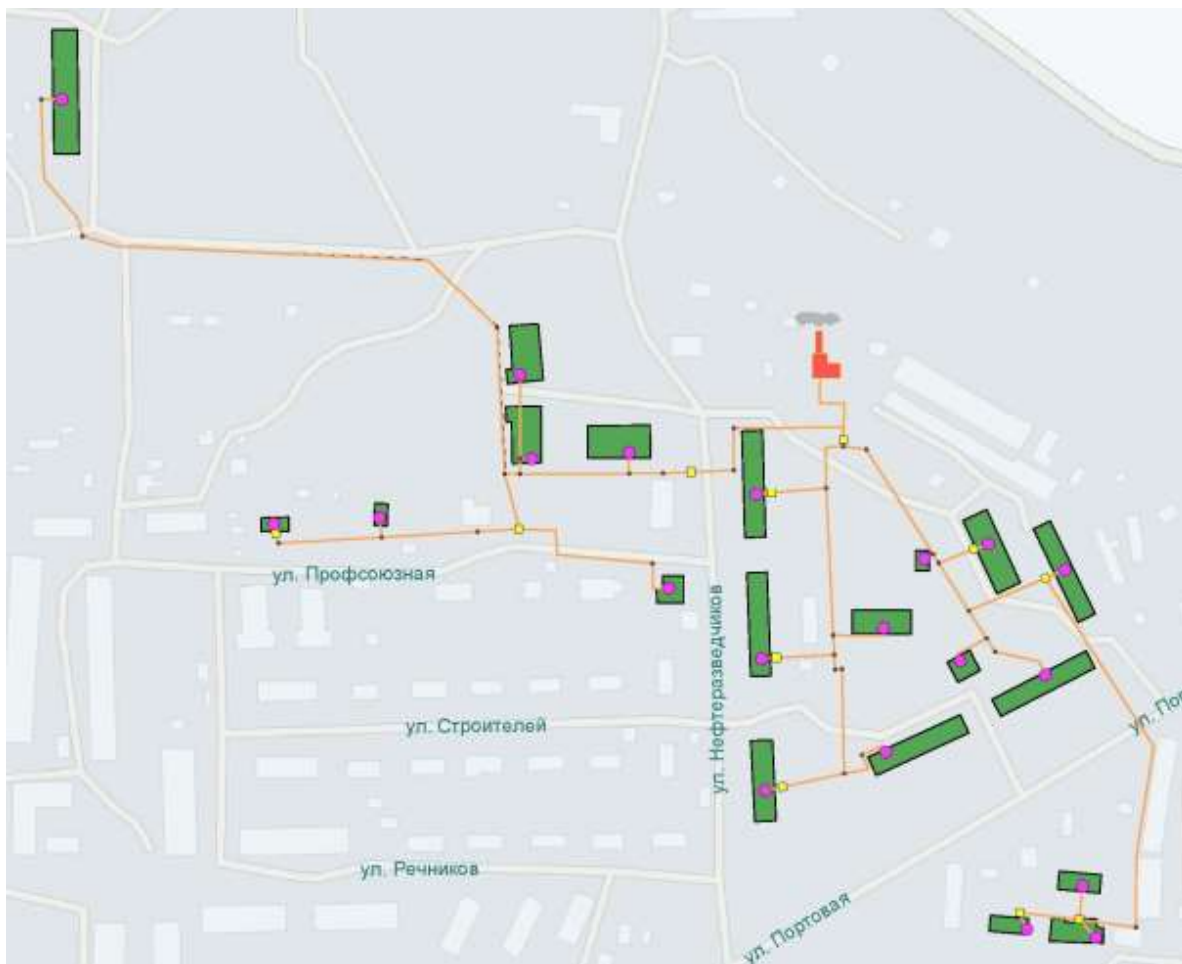

Рисунок 11. Зона действия котельной «Речников».

**- Котельная «Педучилище»**

Находится по адресу ул. Комсомольская, 5/1.  
Зона действия котельной представлена на рисунке 12.

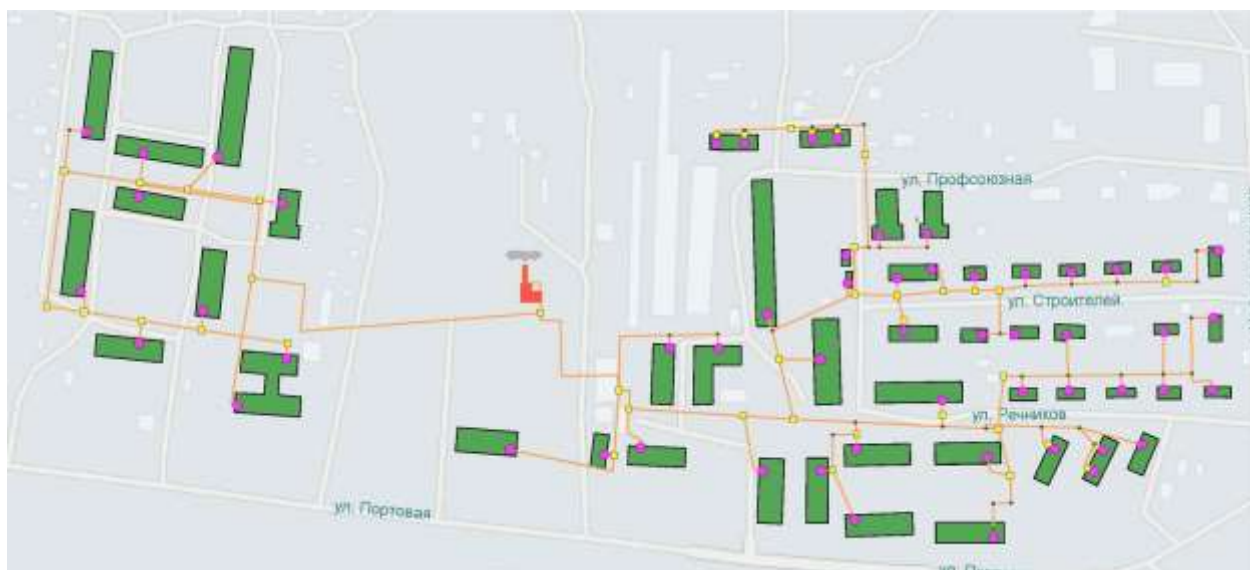

Рисунок 12. Зона действия котельной «Педучилище».

**- Котельная «ДПО».**

Находится по адресу ул. Обская, 26.  
Зона действия котельной представлена на рисунке 13.



Рисунок 13. Зона действия котельной «ДПО».

**- Котельная «ЦРБ».**

Находится по адресу ул. Советский Север, 47.

Зона действия котельной представлена на рисунке 14.



Рисунок 14. Зона действия котельной «ЦРБ».

- Котельная «РТП».

Находится по адресу ул. Кирпичная, 72/3.  
Зона действия котельной представлена на рисунке 15.



Рисунок 15. Зона действия котельной «РТП».

**- Котельная «РММ».**

Находится по адресу ул. Кедровая, 8.  
Зона действия котельной представлена на рисунке 16.



Рисунок 16. Зона действия котельной «РММ».

**- Котельная «ТГТ».**

Находится по адресу пер. Чапаева, 25/3.

Зона действия котельной представлена на рисунке 17.

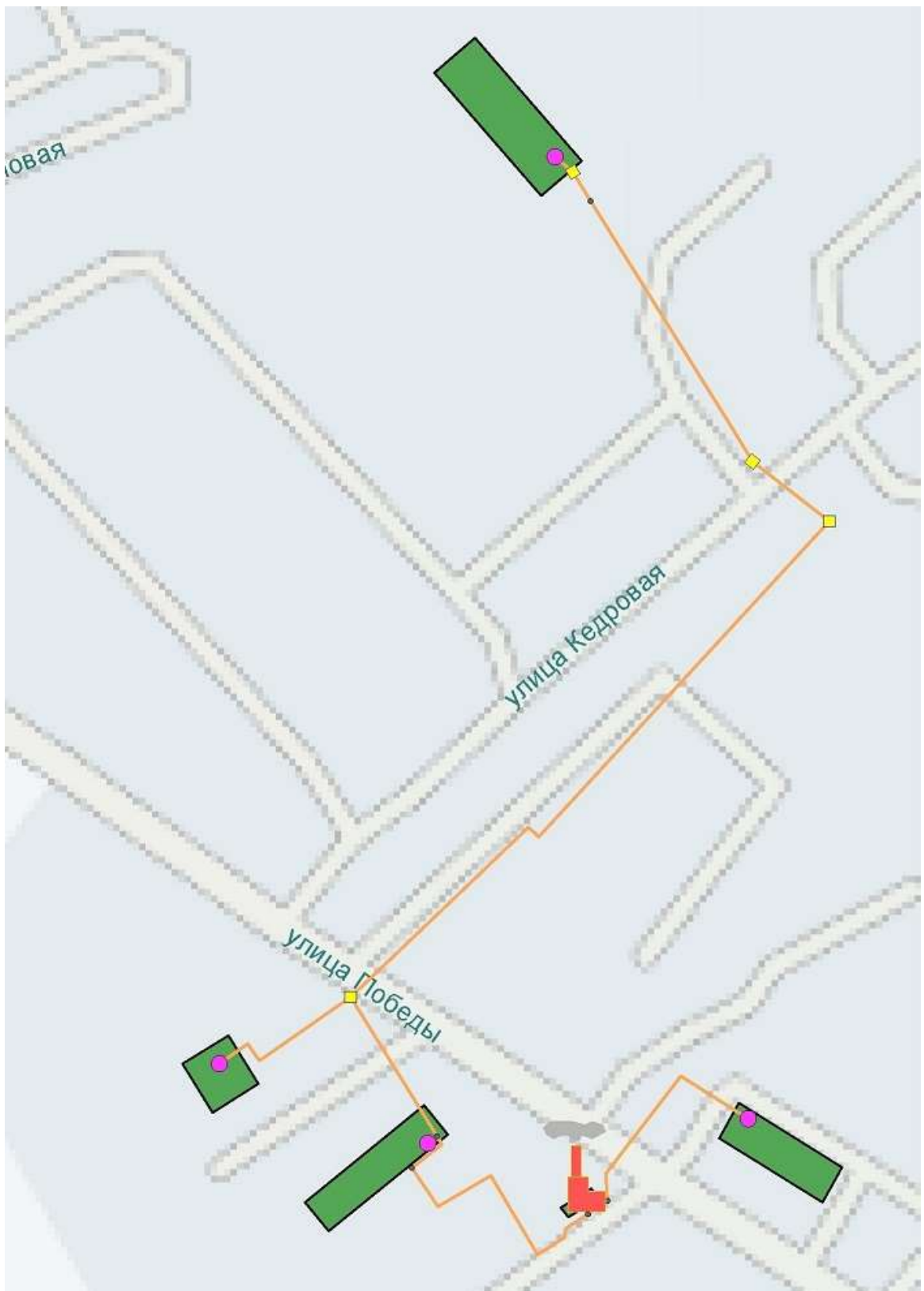



Рисунок 18. Зона действия котельной «Победы».

**- Котельная «Детский дом».**

Находится по адресу с. Тогур, улица Советская, 82/1.

Зона действия котельной представлена на рисунке 19.

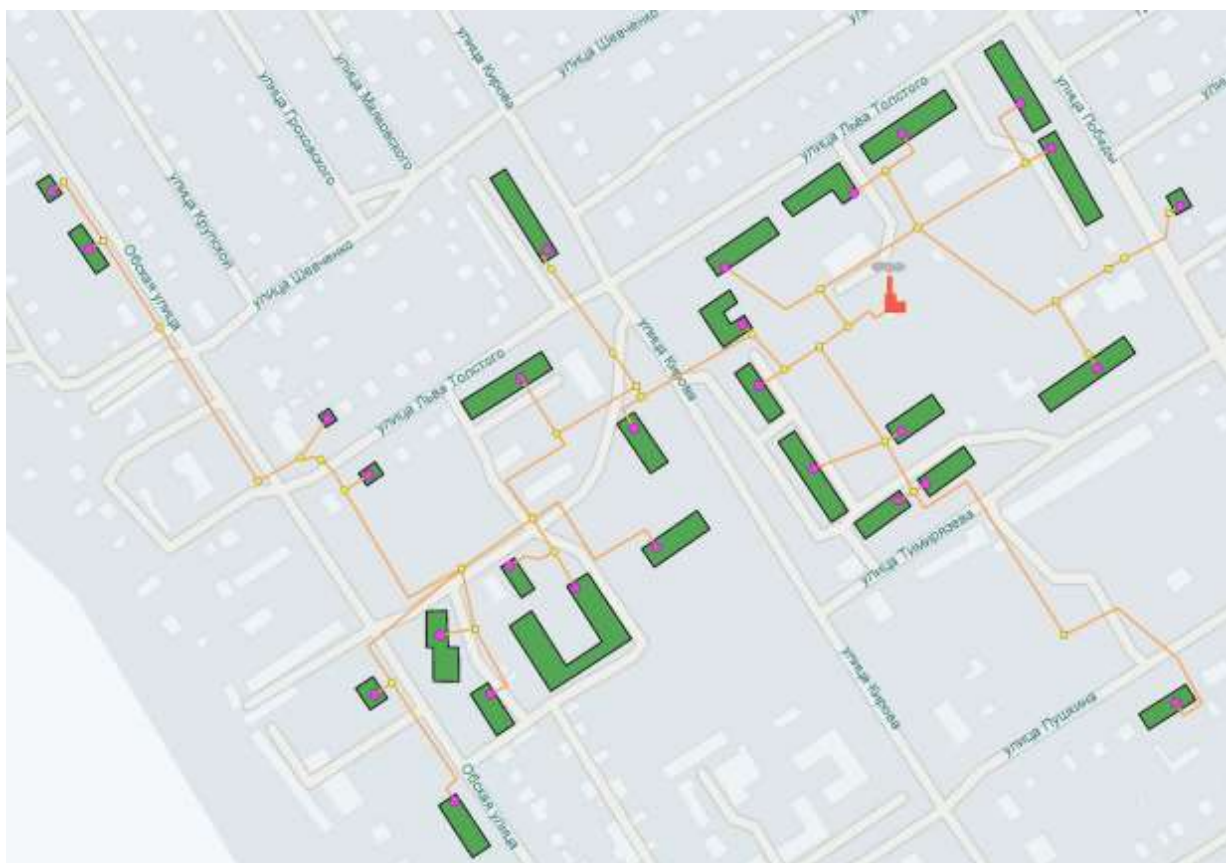



Рисунок 19. Зона действия котельной «Детский дом».

**- Котельная «Школьная».**

Находится по адресу с. Тогур, Тургенева, 21/1.

Зона действия котельной представлена на рисунке 20.



Рисунок 20. Зона действия котельной «Школьная».

**- Котельная «Совхозная».**

Находится по адресу с. Тогур, Мичурина, 10.

Зона действия котельной представлена на рисунке 21.



Рисунок 21. Зона действия котельной «Совхозная».

**- Котельная «Заводская».**

Находится по адресу с. Тогур, пер. Заводской, 8/1.

Зона действия котельной представлена на рисунке 22.



Рисунок 22. Зона действия котельной «Заводская».

- Котельная «Судоверфь».

Находится по адресу улица Свердлова, 3/1.  
Зона действия котельной представлена на рисунке 23.



Рисунок 23. Зона действия котельной Судоверфь.

**- Котельная «Металлист».**

Котельная расположена по адресу ул. Обская 67а.

Зона действия котельной «Металлист» представлена на рисунке 24.



Рисунок 24. Зона действия котельной «Металлист».

**- Котельная «ДРСУ».**

Котельная расположена по адресу ул. Гоголя 99.

Зона действия котельной «ДРСУ» представлена на рисунке 25.

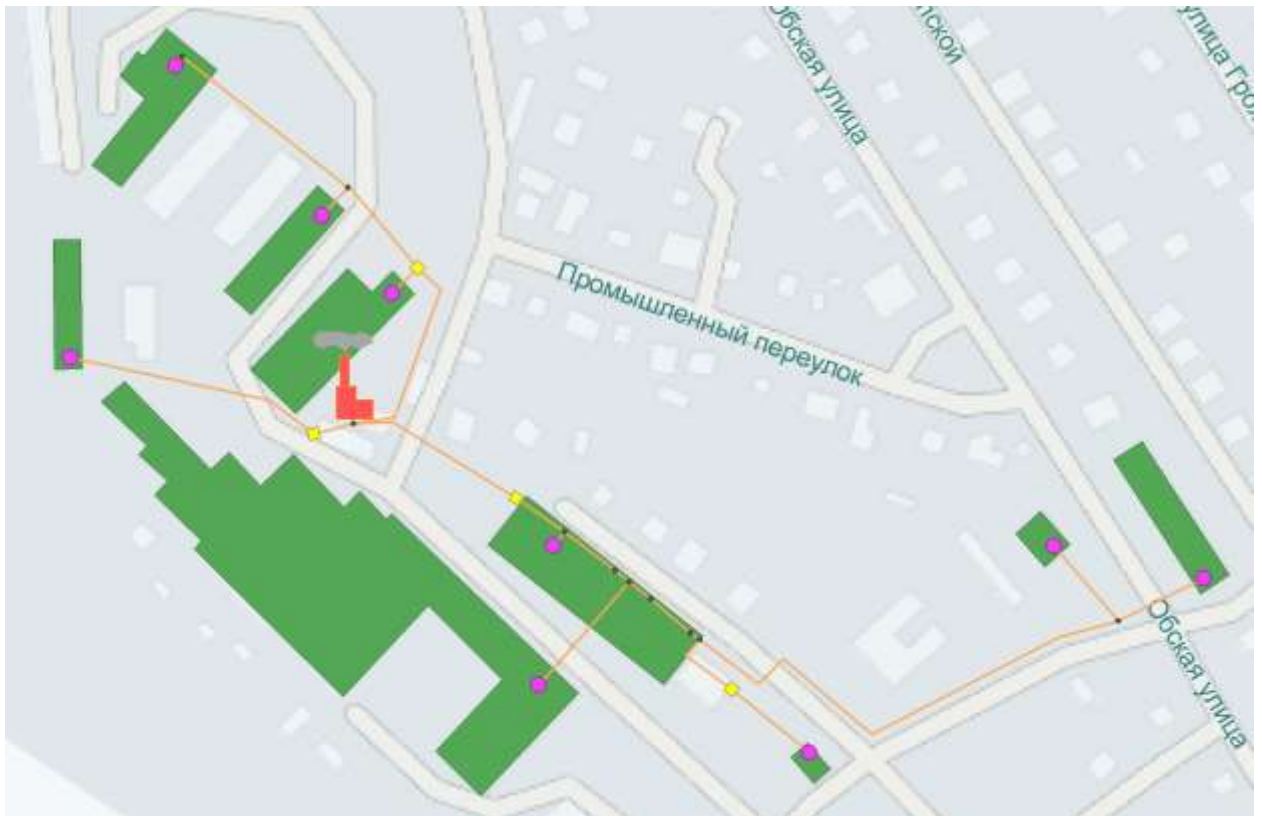

Рисунок 25. Зона действия котельной «ДРСУ».

## 1.2 Источники тепловой энергии.

### 1.2.1 Структура основного оборудования.

Характеристика оборудования котельных ООО «Колпашевская тепловая компания» представлена в таблице ниже.

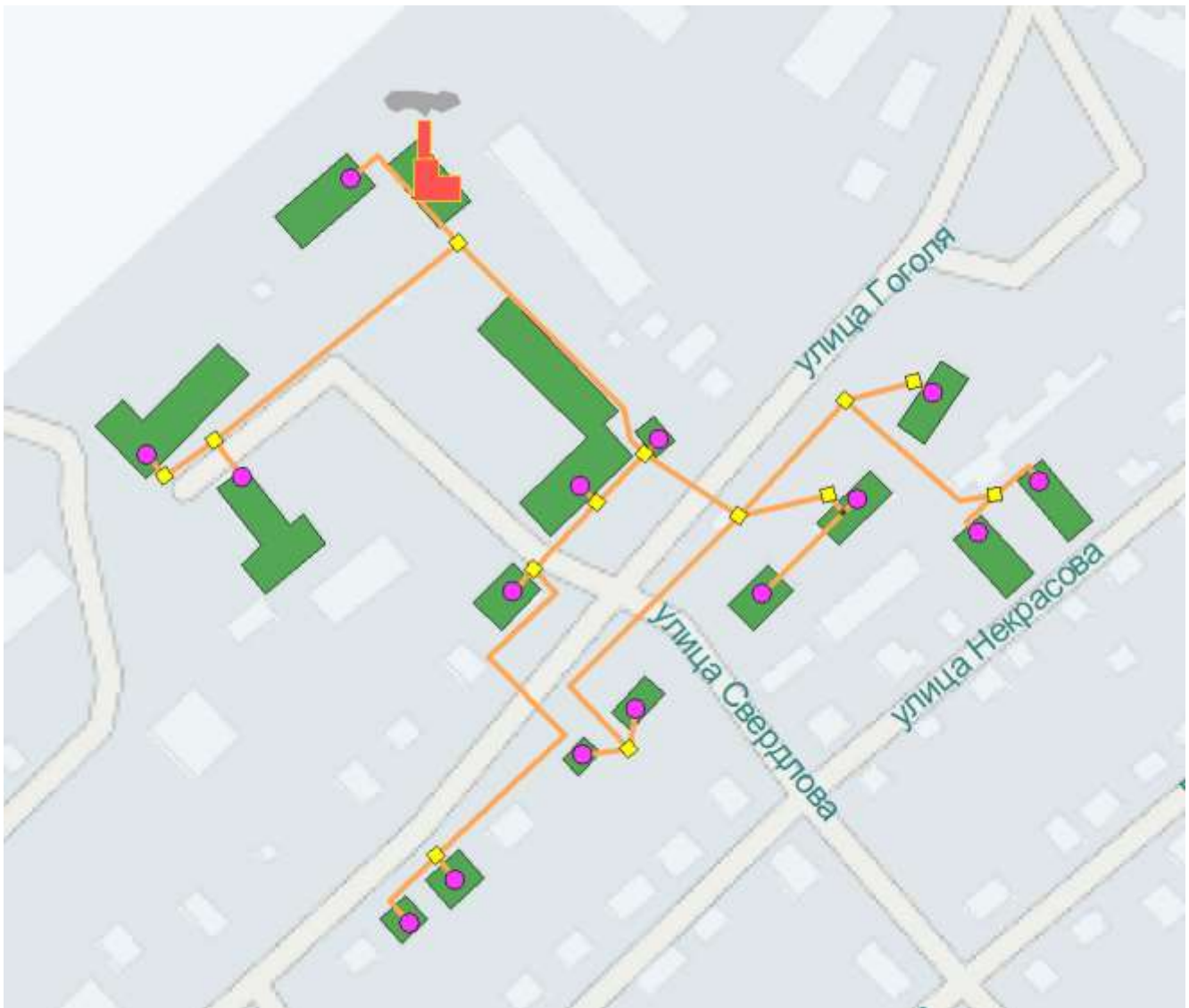
Таблица 1.

## Характеристики установленного оборудования на котельных «КТК».

Модульная газовая котельная	Адрес	Марка котлов	Шт.	Единичная мощность котлов, Гкал/ч	ХВО				
					Наименование установки	Исполнительный механизм	Номинал. производ., м.куб./ч	Объем загрузки, л	кол-во
"Геолог"	Г. Коплашево, мкр. Геолог, 11/3	KBСА-4	1	3,44	Автоматический фильтр RFI - 3640 T	Управляющий клапанFleck 3150	8	364	3
		KBСА-5	2	4,3	АСДР "Комплексон-6"	Блок автоматики	5		1
"ЦРБ"	Г. Колпашево, ул. Советский Север, 47	KBСА-3	2	2,58	Автоматический фильтр RFI - 3640 T	Управляющий клапанFleck 3150	5,7	252	2
		KBСА-2	1	1,72	АСДР "Комплексон-6"	Блок автоматики	5		1
"ДПО"	Г. Коплашево, ул. Обская,26	KBСА-2	2	1,72	Автоматический фильтр RFI - 2440 T	Управляющий клапанFleck 3150	3	112	3
					АСДР "Комплексон-6"	Блок автоматики	5		1
"Педучилище"	Г. Колпашево, ул. Комсомольская, 5/1	KBСА-2	2	1,72	Автоматический фильтрRFI - 1710 T	Управляющий клапанFleck 2750	1,5	112	2
					АСДР "Комплексон-6"	Блок автоматики	20		1
"Победы"	Г. Колпашево, ул. Победы, 21/6	KBСА-3	2	2,58	Автоматический фильтр RFI - 3640 T	Управляющий клапанFleck 3150	8	364	2
		KBСА-2	1	1,72	АСДР "Комплексон-6"	Блок автоматики	5		1
"РММ"	Г. Колпашево, ул. Победы, 117/2	KBСА-0,4	1	0,344	Автоматический фильтр RFI - 1210 T	Управляющий клапанFleck 2750	0,9	56	2
		KBСА-0,2	1	0,172	АСДР "Комплексон-6"	Блок автоматики	0,5		1
"РТП"	Г. Колпашево, ул. Кирпичная, 84/1	KBСА-1	2	0,86	Автоматический фильтр RFI - 1410 T	Управляющий клапанFleck 2750	1,4	84	2
					АСДР "Комплексон-6"	Блок автоматики	1,5		1



<b>"ТГТ"</b>	Г. Колпашево, пер. Чапаева, 25/3	КВСА-2	1	1,72	Автоматический фильтр RFI - 2440 Т	Управляющий клапан Fleck 3150	3,4	168	
		КВСА-3	2	2,58	АСДР "Комплексон-6"	Блок автоматики	5		1
<b>"КОНГРЭ"</b>	Г. Колпашево, ул. Нефтеразведчиков, 8/1	КВСА-1,5	2	1,29	Автоматический фильтр RFI - 1410 Т	Управляющий клапан Fleck 2750	1,4	56	2
					АСДР "Комплексон-6"	Блок автоматики	1,5		1
<b>"Речников"</b>	Г. Колпашево, ул. Портовая, 24/9	КВСА-3	2	2,58	Автоматический фильтр RFI - 3640 Т	Управляющий клапан Fleck 3150	5,7	252	2
		КВСА-2	1	1,72	АСДР "Комплексон-6"	Блок автоматики	10		1
<b>"Детский дом"</b>	С. Тогур, ул. Советская, 82/1	КВСА-3	2	2,58	Автоматический фильтр RFI - 2020 Т	Управляющий клапан Fleck 2850	2,5	112	2
					АСДР "Комплексон-6"	Блок автоматики	5		1
<b>"Заводская"</b>	С. Тогур, пер. Заводская, 8/1	КВСА-3	2	2,58	Автоматический фильтр RFI - 3640 Т	Управляющий клапан Fleck 3150	8	364	2
		КВСА-2	1	1,72	АСДР "Комплексон-6"	Блок автоматики	20		1
<b>"Школьная"</b>	С. Тогур, ул. Тургенева, 21/1	КВСА-2	2	1,72	Автоматический фильтр RFI - 2440 Т	Управляющий клапан Fleck 3150	3,4	168	2
					АСДР "Комплексон-6"	Блок автоматики	5		1
<b>"Совхозная"</b>	С. Тогур, ул. Мичурина, 10	КВСА-2	2	1,72	Автоматический фильтр RFI - 1710 Т	Управляющий клапан Fleck 2750	2,5	112	2
					АСДР "Комплексон-6"	Блок автоматики	5		1

В следующей таблице приведена характеристика оборудования котельных МУП «Пламя».

Таблица 2.

## Характеристики установленного оборудования на котельных МУП «Пламя».

Котельная	Технические параметры котлов					Технические параметры вспомогательного оборудования				
	Марка котлов	Режим работы котлов	КПД котлов	Единиц. мощность котлов	Кол-во котлов	Марка насосов	Назначение	Производительность	Напор	Кол-во в работе (резерв)
		паровой, водогрейный, на ГВС		Гкал/час						
«Звезда»	GP-2500	водогр	92	2,15	1	NB -80-160/167 A	котловой	200,7	16/120 bar	2
						NB -80-200/188 A	сетевой ОК	181,4	16/120 bar	2
						CPN-15-06A	ГВС сетевой	17	25/120 bar	2
						CPN 10-08A	подпитка системы отопления	10	25/120 bar	2
	GP-2500	водогр	92	2,15	1	CPN 1-7A	подпитка котлового контура	1,8	25/120 bar	2
						FF-40-G-3/8-V	насос подачи жид.т на горелку № 2			1
						ВУК	установка подачи жид.т	1		2
«Лазо»	КВСА-3	Водогрейный	92,31	2,58	2	ТР 100-110/4	котловой	104	8,01	2
						К-200-150-315	сетевой	300	33	2
						ТР 2-320/2	подпиточный	10	30	2
						К 45/30	сетевой ГВС	50	32	2
«НГСС»	КСВ-1,28	Водогрейный	80,2	0,95	1	К 160/30	сетевой	160	32	1(1)
	Гефест0,8-95Тр	Водогрейный	80,2	0,69	1	К 20/30	подпиточный	20	30	1(1)
	КВВ-1	Водогрейный	82,42	0,86	2	СР 80/20	котловой	80	21	1
«Телецентр»	КВЖ-0,2	Водогрейный	79,26	0,172	2	К 45/30	сетевой	45	30	1(1)

«Техучасток»	GP-750	Водогрейный	92	0,645	2	NB65-160/177	сетевой	60	9	2
						NB40-125/139	сетевой	55	18	2
						CRN3-1	подпиточный	2	60	2
						CRV1-5	подпиточный	1	30	1
						FF-40-G-3/8-V	топливный			
«Урожай»	КВЖ - 0,5т	Водогрейный	80,06	0,43	1	К 90/35	сетевой	90	35	1(1)
	КВЖ - 0,5т	Водогрейный	80,06	0,43	1					
	GR-500	Водогрейный	91	1,29	1	nb40-160/158 a-f-a-baqe	сетевой	39,4	31,3	2
						tpd-65-230/2-20a-f-a-baqe	котловой	45	22	2
						MG71B-230/400-2B-F	подпитка котлового контура			2
	GR-500	Водогрейный	91	1,29	1	MG71B-220/240-2B-C	подпитка системы отопления			2
						MM63B4	насос подачи жидкости на горелку №2			
ВУК						установка подачи жидкости т	0,45		2	
«Феникс»	КВЖ - 0,3	водогрейный	79,66	0,258	1	К 45/30	сетевой	45	30	1(1)
	КВЖ - 0,3	водогрейный	79,66	0,258	1	К 8/18	подпиточный	8	18	1
«Школа»	GR-1500	водогрейный	92	1,29	1	NB -65-160/157 A	котловой	114,1	16/120 bar	2
						NB -65-160/177 A	сетевой ОК	131,9	16/120 bar	2
						CPN 1-7A	подпитка котлового контура	1,8	25/120 bar	2
	GR-1500	водогрейный	92	1,29	1	CPN 10-08A	подпитка системы отопления	10	25/120 bar	2
						FF-40-G-3/8-V	насос подачи жид.т на горелку № 2			1
						ВУК	установка подачи жид т	0,45		2

Основное оборудования котельной Судоверфь представлено в таблице 3:

Таблица 3.

Основное установленное оборудование на котельной Судоверфь.

Технические параметры котлов											
Марка котлов	Режим работы котлов		КПД котлов	Единиц. мощность котлов	Кол-во котлов	Общая мощность котельной	Год			Завод-изготовитель (фирма)	Вид топлива
	паровой, водогрейный, на ГВС		%	Гкал/час.	шт.	Гкал/час.	изготовления	монтажа	послед. кап. ремонта		
КСВ-0,8	водогрейный		66,24	0,65	2	1,30		2003		самоварные	уголь
КВЖ - 0,3	водогрейный		66,24	0,258	1	0,26		2007		ООО ПФ "Октан"	
ИТОГО					3	1,56					
Технические параметры вспомогательного оборудования											
Насосы						Горелки, топочное устройство, тягодутьевые машины					
Марка насосов	Назначение	Производительность	Напор	Мощность двигателя	Кол-во в работе (резерв)	Марка	Назначение	Производительность	Напор	Мощность двигателя	Кол-во в работе (резерв)
	сетевой, питательный, подпиточный, солевой и т.д.	м <sup>3</sup> /ч.	м.вод.ст.	кВт	шт.		Горелка, вентилятор, дымомос и т.д.	м <sup>3</sup> /ч (т/ч)	м.вод.ст.	кВт	шт.
На выработку тепловой энергии (оборудование, установленное в пределах территории котельной)											
К 45/55	сетевой	45	55	15	1(2)	ДН-6,3	дымосос	6600	94	5,5	1
К 40/30	подпиточный	45	30	7,5	(1)	ВЦ-3,5	вентилятор	4000	51	2,2	2

По котельным «Металлист» и «ДРСУ» данные отсутствуют.

Котел типа «КВСА Октан» с горелкой , работающий на природном газе, ГОСТ 5542-87, либо на мазуте марки 40-100 ГОСТ 1501-87, предназначен для отопления закрытых систем теплоснабжения с максимальной температурой нагрева воды до 115°С и абсолютным давлением воды не выше 0,6 Мпа.

Основные технические данные и характеристики котлов водогрейных стальных автоматизированных типа «КВСА Октан» представлены в следующей таблице:

Таблица 4.

№ п/п	Наименование показателя	Ед. изм.	КВСА0,2	КВСА0,4	КВСА1	КВСА1,5	КВСА2	КВСА3	КВСА4	КВСА5
1	Теплопроизводительность номинальная	ГКал/чМВт т	0,172 0,2	0,344 0,4	0,86 1,0	1,29 1,5	1,72 2,0	2,58 3,0	3,44 4,0	5,0 4,29
2	Вид топлива	газ, котельно-печное топливо			газ, мазут					газ, котельно-печное топливо, мазут, нефть
3	Коэффициент полезного действия: Газ Жидкое топливо	%	92 91	92 91	92 91	92 91	92 91	92 91	92 91	92 91
4	Максимальная температура воды на выходе	°С	115	115	115	115	115	115	115	115
5	Минимальная температура воды на входе	°С	60	60	60	60	60	60	60	60
6	Водяной объем котла	м³	0,99	1,26	3,67	4,7	5,5	8,5	12	-
7	Гидравлическое сопротивление котла, не более	кгс/см²	0,34	0,34	0,34	0,34	0,34	0,34	0,34	0,34
8	Сопротивление котла по газовому тракту	Па	100	150	150	150	150	150	150	150
9	Избыточное давление воды, не более	кг/см²	6	6	6	6	6	6	6	6
10	Расход воды номинальный	м³/ч	6,88	13,76	34,4	51,6	68,8	103,2	137,6	-
11	Расход воды минимальный	м³/ч	4,3	8,6	21,5	32,25	43,0	64,5	86,0	-

12	Поверхность нагрева котла: радиационная	м <sup>2</sup>	1,91	2,77	7,01	8,65	10,41	12,65	15,52	-
	конвективная	м <sup>2</sup>	5,59	9,57	35,25	65,8	78,73	116,3	141,1	-

Котлы типа «КВЖ» предназначены для отопления закрытых систем теплоснабжения с максимальной температурой нагрева воды до 115°С и абсолютным давлением воды не выше 0,8 МПа.

Водогрейный котел типа «КВВ», предназначен для отопления систем теплоснабжения с максимальной температурой нагрева воды до 115°С и абсолютным давлением воды не выше 0,6 МПа.

Основные технические данные и характеристики котлов типа КВЖ и КВВ представлены в таблице ниже:

Таблица 5.

#### Основные характеристики котлов типа КВЖ и КВВ.

№	Наименование показателей	Ед. измер.	КВЖ-0,2	КВЖ-0,3	КВВ-1
1	Теплопроизводительность номинальная	МВт ГКал/ч	0,2 0,172	0,3 0,258	0,86 1,0
2	Вид топлива				
3	КПД - уголь	%	81	81	80
4	КПД - газ	%	90	90	91
5	t° С max воды на выходе из котла	°С	115	115	115
6	t° С min воды на входе в котел	°С	60	60	60
7	Водяной объем котла	м <sup>3</sup>	0,3	0,5	1,5
8	Гидравлическое сопротивление котла, не более	Кгс/см <sup>2</sup>	0,3	0,3	0,8
9	Избыточное давление воды, не более	МПа (кгс/см <sup>2</sup> )	0,6 6	0,6 6	0,6 6
10	Расход воды минимальный	м <sup>3</sup> /час	4,3	6,3	-
11	Расход воды номинальный	м <sup>3</sup> /час	8,0	15,8	43
12	Поверхность нагрева котла	м <sup>2</sup>	13,4	20,1	88
13	Номинальное разрежение за котлом, не менее	кг/м <sup>2</sup>	10	10	-
14	Температура уходящих газов, не более	°С	200	200	200-на газе 280-на твердом топливе

**1.2.2 Параметры установленной тепловой мощности теплофикационного оборудования и теплофикационной установки.**

Установленная тепловая мощность по каждой котельной представлены в таблице 6.

Таблица 6.

Тепловая мощность источников теплоснабжения.

Наименование и местоположение котельной	Установленная мощность, Гкал/час	Присоединенная мощность к котельной, Гкал/час
<b>ООО «КТК»</b>		
"ЦРБ" г. Колпашево, ул. Советский Север,47	8	6
"Победы", г. Колпашево, ул. Победы,21/5	8	6
"Геолог", г. Колпашево, мкр. Геолог,11	14	12
"Педучилище" г. Колпашево, ул. Комсомольская,5/1	4	3
"ТГТ" г. Колпашево, пер. Чапаева, 25/1	8	6
"РММ" г. Колпашево, ул. Победы, 117/2	0,6	0,5
"ДПО" г. Колпашево, ул. Обская,26	4	3,3
"РТП" г. Колпашево, ул. Кирпичная,84/1	2	1
"КОНГРЭ" г. Колпашево, ул. Нефтеразведчиков,8/1	3	1,5
"Речников" г. Колпашево, ул. Портовая,24/9	8	4,8
"Заводская" с. Тогур, пер. Заводской,8/1	8	6,4
"Детский дом" с. Тогур, ул. Советская,82	6	3,7
"Школьная" с. Тогур, ул. Тургенева,21	4	2,2
"Совхозная" с. Тогур, ул. Мичурина,10	4	2,2
<b>МУП «Пламя»</b>		
"Лазо", ул. Крылова,9/1	5,16	3,37
"Новый" («Школа») пер. Новый,5/1	2,58	1,74

"НГСС", ул. Науки,9	3,36	0,85
"Телецентр" ул. Селекционная,167/1	0,344	0,19
"Феникс" ул. Гоголя 172/3	0,516	0,263
"Урожай" ул. Сосновая,11/2	3,44	0,59
"Техучасток" ул.Горького,8	1,29	0,988
«Звезда» ул. Победы, 97/2	4,3	2,66
<b>Колпашевский РВПиС</b>		
"Судоверфь" ул. Свердлова 3/1	0,8	0,29
<b>ЗАО «Металлист»</b>		
«Металлист» ул. Обская 67а	0,95	0,36
<b>Колпашевское ДРСУ</b>		
«ДРСУ» ул. Гоголя 99	2,4	2,4

### 1.2.3 Ограничения тепловой мощности и параметры располагаемой тепловой мощности.

Располагаемые мощности котельных города Колпашево и села Тогур представлены в таблице 7.

Таблица 7.

Тепловая мощность источников теплоснабжения.

Наименование и местоположение котельной	Установленная мощность, Гкал/час	Присоединенная мощность к котельной, Гкал/час	Располагаемая тепловая мощность, Гкал/час
<b>ООО «КТК»</b>			
"ЦРБ" г. Колпашево, ул. Советский Север,47	8	6	6,88
"Победы", г. Колпашево, ул. Победы,21/5	8	6	6,88
"Геолог", г. Колпашево, мкр. Геолог,11	14	12	12,04
"Педучилище" г. Колпашево, ул. Комсомольская,5/1	4	3	3,44
"ТГТ" г. Колпашево, пер. Чапаева, 25/1	8	6	6,88
"РММ" г. Колпашево, ул. Победы, 117/2	0,6	0,5	0,516
"ДПО" г. Колпашево, ул. Обская,26	4	3,3	3,44
"РТП" г. Колпашево, ул. Кирпичная,84/1	2	1	1,72
"КОНГРЭ" г. Колпашево, ул. Нефтеразведчиков,8/1	3	1,5	2,58
"Речников" г. Колпашево, ул. Портовая,24/9	8	4,8	6,88
"Заводская" с. Тогур, пер.	8	6,4	6,88



Заводской,8/1			
"Детский дом" с. Тогур, ул. Советская,82	6	3,7	5,16
"Школьная" с. Тогур, ул. Тургенева,21	4	2,2	3,48
"Совхозная" с. Тогур, ул. Мичурина,10	4	2,2	3,48
<b>МУП «Пламя»</b>			
"Лазо", ул. Крылова,9/1	5,16	3,37	5,16
"Новый" («Школа») пер. Новый,5/1	2,58	1,74	2,58
"НГСС", ул. Науки,9	3,36	0,85	3,36
"Телецентр" ул. Селекционная,167/1	0,344	0,19	0,344
"Феникс" ул. Гоголя 172/3	0,516	0,263	0,516
"Урожай" ул. Сосновая,11/2	3,44	0,59	3,44
"Техучасток" ул.Горького,8	1,29	0,988	1,29
«Звезда» ул. Победы, 97/2	4,3	2,66	4,3
<b>Колпашевский РВПиС</b>			
"Судоверфь" ул. Свердлова 3/1	0,8	0,29	0,8
<b>ЗАО «Металлист»</b>			
«Металлист» ул. Обская 67а	0,95	0,36	0,95
<b>Колпашевское ДРСУ</b>			
«ДРСУ» ул. Гоголя 99	2,4	2,4	2,4

**1.2.4 Объем потребления тепловой энергии (мощности) и теплоносителя на собственные и хозяйственные нужды и параметры тепловой мощности нетто.**

Объемы потребления представлены в таблице 8.

Таблица 8.

**Объемы потребления тепловой энергии.**

Котельная	расход тепла, Гкал/ч	На собственные нужды	Сторонние потребители			Тепловая мощность нетто, Гкал/ч
			Бюджет	Население	Прочие	
<b>ООО «КТК»</b>						
ЦРБ	4,664	0	1,399	2,837	0,428	4,664
Победы	4,819	0	1,264	3,514	0,041	4,819
Геолог	11,372	0,139	2,422	6,847	1,965	11,233
Педучилище	3,17	0	1,235	1,276	0,659	3,17
ТГТ	4,406	0	1,13	3,082	0,194	4,406
РММ	0,433	0	0,062	0,333	0,038	0,433
ДПО	2,703	0	0,307	2,349	0,047	2,703
РТП	0,879	0,063	0,035	0,42	0,361	0,816
КОНГРЭ	1,249	0	0,039	1,2	0,011	1,249
Речников	3,877	0	0,17	3,706	0	3,877

Заводская	4,855	0,021	0,719	3,719	0,397	4,834
Детский дом	3,044	0	0,551	2,468	0,025	3,044
Школьная	1,743	0	0,479	1,263	0	1,743
Совхозная	1,695	0	0,136	1,54	0,019	1,695
МУП «Пламя»						
Лазо	3,23	0,009	0,23	2,471	0,52	3,221
Школа	1,74	0,004	0,11	1,626	0	1,736
НГСС	0,85	0,04675	0,24	0,56	0	0,80325
Телецентр	0,19	0,0074	0	0,103	0,08	0,1826
Феникс	0,26	0,0073	0	0,233	0,02	0,2527
Урожай	0,59	0,0099	0,18	0,36	0,04	0,5801
Техучасток	0,875	0,00175	0,125	0,697	0,05	0,87325
Звезда	2,663	0,0095	0	2,6535	0	2,6535

Примечание: По котельным «Судоверфь», «Металлист» и «ДРСУ» отсутствуют требуемые данные.

**1.2.5 Срок ввода в эксплуатацию теплофикационного оборудования, год последнего освидетельствования при допуске к эксплуатации после ремонтов, год продления ресурса и мероприятия по продлению ресурса.**

Срок ввода теплофикационного оборудования по поселения сведен в таблицу ниже:

Таблица 9.

**Характеристика котельного оборудования станции.**

№ п/п	Марка котла	Год ввода в эксплуатацию	Срок эксплуатации, лет	Число часов работы в год, ч
<b>Котельная «Звезда»</b>				
1	GP-2500	2012	-	более 5000
2	GP-2500	2012	-	более 5000
<b>Котельная ЛАЗО</b>				
3	КВСА-3	2010	-	более 5000
4	КВСА-3	2010	-	более 5000
<b>Котельная НГСС</b>				
5	КСВ-1,28	1985	-	более 5000
6	Гефест0,8-95Тр	2008	-	более 5000
7	КВВ-1	2005	-	более 5000
<b>Котельная Телецентр</b>				
8	КВЖ-0,2	2008	-	более 5000
9	КВЖ-0,2	2008	-	более 5000
<b>Котельная Техучасток</b>				

10	GP-750	2013	-	более 5000
11	GP-750	2013	-	более 5000
<b>Котельная Феникс</b>				
12	КВЖ - 0,3	2007	-	более 5000
13	КВЖ - 0,3	2007	-	более 5000
<b>Котельная Школа</b>				
14	GR-1500	2012	-	более 5000
15	GR-1500	2012	-	более 5000
<b>Котельная Геолог</b>				
16	КВСА-4	2008	-	более 5000
17	КВСА-5	2008	-	более 5000
18	КВСА-5	2008	-	более 5000
<b>Котельная ЦРБ</b>				
19	КВСА-3	2008	-	более 5000
20	КВСА-3	2008	-	более 5000
21	КВСА-2	2008	-	более 5000
<b>Котельная ДПО</b>				
22	КВСА-2	2008	-	более 5000
23	КВСА-2	2008	-	более 5000
<b>Котельная Педучилище</b>				
24	КВСА-2	2008	-	более 5000
25	КВСА-2	2008	-	более 5000
<b>Котельная Победы</b>				
26	КВСА-3	2008	-	более 5000
27	КВСА-3	2008	-	более 5000
28	КВСА-2	2008	-	более 5000
<b>Котельная РММ</b>				
29	КВСА-0,4	2008	-	более 5000
30	КВСА-0,2	2008	-	более 5000
<b>Котельная РТП</b>				
31	КВСА-1	2008	-	более 5000
32	КВСА-1	2008	-	более 5000
<b>Котельная ТГТ</b>				
33	КВСА-2	2008	-	более 5000

34	КВСА-3	2008	-	более 5000
35	КВСА-3	2008	-	более 5000
<b><i>Котельная КОИГРЭ</i></b>				
36	КВСА-1,5	2008	-	более 5000
37	КВСА-1,5	2008	-	более 5000
<b><i>Котельная Речников</i></b>				
38	КВСА-3	2008	-	более 5000
39	КВСА-3	2008	-	более 5000
40	КВСА-2	2008	-	более 5000
<b><i>Котельная Детский дом</i></b>				
41	КВСА-3	2008	-	более 5000
42	КВСА-3	2008	-	более 5000
<b><i>Котельная Заводская</i></b>				
43	КВСА-3	2008	-	более 5000
44	КВСА-3	2008	-	более 5000
45	КВСА-2	2008	-	более 5000
<b><i>Котельная Школьная</i></b>				
46	КВСА-2	2008	-	более 5000
47	КВСА-2	2008	-	более 5000
<b><i>Котельная Совхозная</i></b>				
48	КВСА-2	2008	-	более 5000
49	КВСА-2	2008	-	более 5000

Данные по паспортному значению назначенного срока службы котлов отсутствуют. Согласно ГОСТ 21563-93 полный назначенный срок службы водогрейных котлов теплопроизводительностью до 4,5 МВт – 10 лет, теплопроизводительностью до 35 МВт -15 лет, теплопроизводительностью выше 35 МВт – 20 лет при средней продолжительности работы котла в год с номинальной теплопроизводительностью – 3000ч.

#### ***1.2.6 Схемы выдачи тепловой мощности, структура теплофикационных установок.***

В общем случае котельная установка представляет собой совокупность котла (котлов) и оборудования, включающего следующие устройства: устройства подачи и сжигания топлива, очистки, химической подготовки и деаэрации воды, теплообменные аппараты различного назначения; насосы исходной (сырой) воды, сетевые или циркуляционные – для циркуляции воды в системе теплоснабжения, подпиточные – для возмещения воды, расходуемой у потребителя и утечек в сетях, питательные для подачи воды в паровые котлы, рециркуляционные (подмешивающие); баки питательные, конденсационные, баки-аккумуляторы горячей воды; дутьевые вентиляторы и воздушный тракт, дымососы, газовый тракт и дымовую трубу; устройства вентиляции, системы

автоматического регулирования и безопасности сжигания топлива, тепловой щит или пульт управления.

Тепловая схема котельной зависит от вида вырабатываемого теплоносителя и от схемы тепловых сетей, связывающих котельную с потребителями тепловой энергии. Водяные тепловые сети бывают двух типов: закрытые и открытые. При закрытой системе вода (или пар) отдает свою теплоту в местных системах и полностью возвращается в котельную. При открытой системе вода (или пар) частично, а в редких случаях полностью отбирается в местных установках. Схема тепловой сети определяет производительность оборудования водоподготовки, а также вместимость баков-аккумуляторов.

В качестве примера приведена принципиальная тепловая схема водогрейных котельных большой и средней мощностей (рисунок 26). Установленный на обратной линии сетевой (циркуляционный) насос обеспечивает поступление питательной воды в котел и далее в систему теплоснабжения. Обратная и подающая линии соединены между собой переключками – перепускной и рециркуляционной. Через первую из них при всех режимах работы, кроме максимального зимнего, перепускается часть воды из обратной в подающую линию для поддержания заданной температуры.

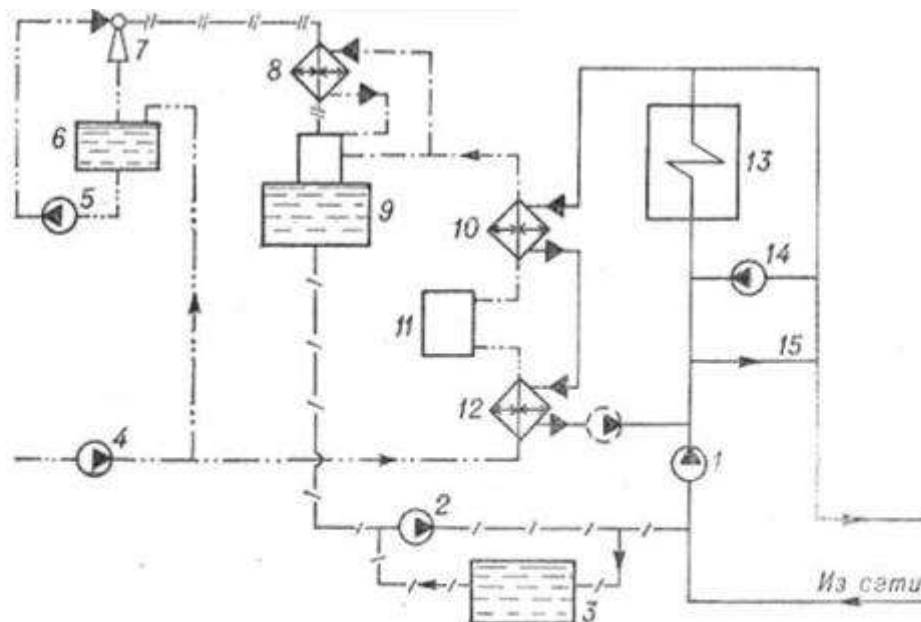

1—сетевой насос; 2—подпиточный насос; 3—бак подпиточной воды; 4—насос исходной воды; 5—насос подачи воды к эжектору; 6—расходный бак эжекторной установки; 7—водоструйный эжектор; 8—охладитель выпара; 9—вакуумный деаэратор; 10—подогреватель химически очищенной воды; 11—фильтр химводоочистки; 12—подогреватель исходной воды; 13—водогрейный котел; 14—рециркуляционный насос; 15—линия перепуска.

Рисунок 26. Принципиальная схема водогрейной котельной.

По условиям предупреждения коррозии металла температура воды на входе в котел должна быть не ниже  $60\text{ }^{\circ}\text{C}$  во избежание конденсации водяных паров, содержащихся в уходящих газах. Так как температура обратной воды почти всегда ниже этого значения, то в котельных со стальными котлами часть горячей воды подается в обратную линию рециркуляционным насосом.

В коллектор сетевого насоса из бака поступает подпиточная вода (насос, компенсирующая расход воды у потребителей).

Подогрев в теплообменниках химически очищенной и исходной воды осуществляется водой, поступающей из котлов. Во многих случаях насос, установленный на этом трубопроводе (показан штриховой линией), используется также и в качестве рециркуляционного.

Газовая котельная представляет собой блочно-модульный тип котельного оборудования, предназначенного для обогрева и горячего водообеспечения жилых, административных промышленных зданий, производственных цехов и прочих объектов недвижимости.

В комплектацию газовой блочно-модульной котельной входят:

- Тепломеханическое оборудование – необходимо для производства тепла за счет нагревания воды, поступающей в блочную котельную. К тепломеханическому оборудованию относятся: котлы водогрейные, насосы сетевого, подпиточного и рециркуляционного назначения, бак для хранения воды и комплект запорно-арматурных устройств.
- Газовое оборудование – предназначено для обеспечения горения природного или сжиженного газа, поступающего в котельную, и контроля над процессом. В состав этого оборудования входят: горелки, сигнализаторы загазованности, приборы и механизмы газообеспечения, предохранительная клапанная система.
- Система учета – предназначена для обеспечения контроля газового, водяного и электрического обеспечения. Она состоит из 3х узлов учета.
- Контрольно-измерительное оборудование. В него входит модули и системы регулирования теплоносителя, энергопотребления, пожарная сигнализация, датчики давления, трубопроводы, теплоизоляция и крепление.
- Модуль химводоподготовки – предназначен для очистки поступающей воды от примесей и ее подготовки к нагреванию.
- Блок-модуль здания котельной – предназначен для размещения всех приборов, систем и оборудования.
- Дымовая труба – служит для отвода газа, полученного в результате горения.

Стандартная комплектация газовой котельной включает один или несколько котлов, газовые горелки, насосную группу, газовую линию с отсечным и термозапорным клапанами, КИПиА, автоматику безопасности. Котлы по типу производимого теплоносителя могут быть паровыми и водогрейными, по материалу изготовления — стальными и чугунными. Их выбор осуществляется в зависимости от потребностей объекта и предполагаемых условий эксплуатации. Стальные котлы, безусловно, имеют меньший вес, при этом чугунные значительно более долговечны (срок службы — до 50 лет).

### ***1.2.7 Способ регулирования отпуска тепловой энергии от источников тепловой энергии с обоснованием выбора графика изменения температур теплоносителя.***

Регулирование отпуска тепловой энергии от котельной принято по нагрузке на нужды отопления. При изменении температуры наружного воздуха изменяется температура теплоносителя, сохраняя постоянный расход.

Температурные графики газовых котельных МУП «Пламя» представлены в таблицах ниже.

<b>Котельная «Лазо»</b>						
Температура наружного воздуха, °С	Температура сетевой воды в трубопроводе, °С		Температура наружного воздуха, °С	Температура сетевой воды в трубопроводе, °С		Температура ГВС
	подающем	обратном		подающем	обратном	
<b>+ 8</b>	39	35	<b>- 18</b>	62	54	60

+7	40	35	-19	63	54	60
+6	42	36	-20	65	55	60
+5	43	37	-21	65	55	60
+4	45	38	-22	66	56	60
+3	46	39	-23	66	56	60
+2	47	40	-24	67	57	60
+1	48	41	-25	67	57	60
0	50	43	-26	67	57	60
-1	51	44	-27	68	58	60
-2	52	45	-28	69	59	60
-3	54	46	-29	70	59	60
-4	54	46	-30	70	59	60
-5	54	46	-31	71	60	60
-6	55	47	-32	71	60	60
-7	56	48	-33	72	61	60
-8	56	48	-34	72	61	60
-9	57	49	-35	73	62	60
-10	58	50	-36	73	62	60
-11	58	51	-37	74	62	60
-12	59	51	-38	74	62	60
-13	60	52	-39	75	62	60
-14	61	52	-40	75	62	60
-15	62	53	-41	76	63	60
-16	63	53	-42	77	63	60
-17	66	56				

**Котельные «Звезда», «Урожай»(газовый модуль), «Школа»**

Температура наружного воздуха, °C	Температура сетевой воды в трубопроводе, °C		Температура наружного воздуха, °C	Температура сетевой воды в трубопроводе, °C		Температура ГВС
	подающем	обратном		подающем	обратном	
+8	39	35	-18	67	57	60
+7	40	35	-19	67	57	60
+6	42	36	-20	68	58	60
+5	43	37	-21	68	58	60
+4	44	38	-22	69	59	60
+3	46	39	-23	69	59	60
+2	47	40	-24	70	59	60
+1	48	41	-25	70	59	60
0	50	43	-26	71	60	60
-1	51	44	-27	71	60	60
-2	52	45	-28	72	61	60
-3	54	46	-29	72	61	60
-4	56	48	-30	73	62	60

<b>-5</b>	58	50	<b>-31</b>	73	62	60
<b>-6</b>	59	51	<b>-32</b>	74	62	60
<b>-7</b>	60	52	<b>-33</b>	74	62	60
<b>-8</b>	61	52	<b>-34</b>	74	62	60
<b>-9</b>	62	53	<b>-35</b>	75	62	60
<b>-10</b>	63	54	<b>-36</b>	75	62	60
<b>-11</b>	63	54	<b>-37</b>	76	63	60
<b>-12</b>	64	55	<b>-38</b>	76	63	60
<b>-13</b>	64	55	<b>-39</b>	76	63	60
<b>-14</b>	65	55	<b>-40</b>	77	63	60
<b>-15</b>	66	56	<b>-41</b>	77	64	60
<b>-16</b>	66	56	<b>-42</b>	78	64	60
<b>-17</b>	66	56				

**Котельная «Тех.участок»**

Температура наружного воздуха, °С	Температура сетевой воды в трубопроводе, °С		Температура наружного воздуха, °С	Температура сетевой воды в трубопроводе, °С		Температура ГВС
	подающем	обратном		подающем	обратном	
<b>+ 8</b>	45	40	<b>- 18</b>	75	62	60
<b>+7</b>	47	41	<b>-19</b>	76	62	60
<b>+6</b>	49	42	<b>-20</b>	77	63	60
<b>+5</b>	51	43	<b>-21</b>	77	63	60
<b>+4</b>	53	44	<b>-22</b>	78	64	60
<b>+3</b>	55	45	<b>-23</b>	78	64	60
<b>+2</b>	57	46	<b>-24</b>	79	65	60
<b>+1</b>	58	48	<b>-25</b>	80	66	60
<b>0</b>	60	51	<b>-26</b>	80	66	60
<b>-1</b>	61	51	<b>-27</b>	81	66	60
<b>-2</b>	62	52	<b>-28</b>	81	66	60
<b>-3</b>	63	53	<b>-29</b>	82	67	60
<b>-4</b>	64	54	<b>-30</b>	83	67	60
<b>-5</b>	65	55	<b>-31</b>	83	67	60
<b>-6</b>	66	56	<b>-32</b>	83	67	60
<b>-7</b>	67	57	<b>-33</b>	83	67	60
<b>-8</b>	68	58	<b>-34</b>	84	68	60
<b>-9</b>	69	59	<b>-35</b>	84	68	60
<b>-10</b>	70	60	<b>-36</b>	84	68	60
<b>-11</b>	70	60	<b>-37</b>	85	69	60
<b>-12</b>	71	61	<b>-38</b>	85	69	60
<b>-13</b>	72	61	<b>-39</b>	86	69	60
<b>-14</b>	72	62	<b>-40</b>	87	70	60
<b>-15</b>	73	62	<b>-41</b>	87	70	60
<b>-16</b>	73	62	<b>-42</b>	88	70	60
<b>-17</b>	74					



Температурный график угольных котельных МУП «Пламя», а именно, котельных «НГСС», «Телецентр», «Урожай», «Феникс», представлен в следующей таблице:

Температура наружного воздуха, °С	Температура сетевой воды в трубопроводе, °С		Температура наружного воздуха, °С	Температура сетевой воды в трубопроводе, °С	
	подающем	обратном		подающем	обратном
<b>+ 8</b>	35	32	<b>- 18</b>	57	51
<b>+7</b>	36	33	<b>-19</b>	57	51
<b>+6</b>	37	34	<b>-20</b>	58	51
<b>+5</b>	37	34	<b>-21</b>	58	51
<b>+4</b>	38	35	<b>-22</b>	59	52
<b>+3</b>	39	36	<b>-23</b>	59	52
<b>+2</b>	41	39	<b>-24</b>	59	53
<b>+1</b>	42	39	<b>-25</b>	60	54
<b>0</b>	43	40	<b>-26</b>	61	54
<b>-1</b>	43	40	<b>-27</b>	62	55
<b>-2</b>	43	40	<b>-28</b>	62	55
<b>-3</b>	45	41	<b>-29</b>	63	56
<b>-4</b>	45	41	<b>-30</b>	64	57
<b>-5</b>	46	42	<b>-31</b>	66	58
<b>-6</b>	46	42	<b>-32</b>	66	58
<b>-7</b>	47	43	<b>-33</b>	67	59
<b>-8</b>	47	43	<b>-34</b>	67	59
<b>-9</b>	48	44	<b>-35</b>	67	59
<b>-10</b>	49	45	<b>-36</b>	68	60
<b>-11</b>	50	45	<b>-37</b>	68	60
<b>-12</b>	51	46	<b>-38</b>	68	60
<b>-13</b>	51	46	<b>-39</b>	69	60
<b>-14</b>	52	47	<b>-40</b>	69	60
<b>-15</b>	53	48	<b>-41</b>	70	60
<b>-16</b>	54	48	<b>-42</b>	70	60
<b>-17</b>	56	50			

Для котельных, находящихся в ведении ООО «КТК», установлен температурный график 95/70.

### ***1.2.8 Среднегодовая загрузка оборудования.***

На каждом источнике централизованного теплоснабжения ведется статистика загрузки основного и вспомогательного оборудования.

В таблице показана загруженность основного оборудования при максимальной нагрузке.

Таблица

Котельная	Мощность оборудования, Гкал/ч	Максимальный расход тепла, Гкал/ч	Загруженность оборудования, %
ООО «КТК»			
ЦРБ	6,88	4,664	67,8
Победы	6,88	4,819	70,0
Геолог	12,04	11,372	94,5
Педучилище	3,44	3,17	92,2
ТГТ	6,88	4,406	64,0
РММ	0,516	0,433	83,9
ДПО	3,44	2,703	78,6
РТП	1,72	0,879	51,1
КОНГРЭ	2,58	1,249	48,4
Речников	6,88	3,877	56,4
Заводская	6,88	4,855	70,6
Детский дом	5,16	3,044	59,0
Школьная	3,48	1,743	50,1
Совхозная	3,48	1,695	48,7
МУП «Пламя»			
Лазо	5,16	3,23	62,6
Школа	2,58	1,74	67,4
НГСС	3,36	0,85	25,3
Телецентр	0,344	0,19	55,2
Феникс	0,516	0,26	50,4
Урожай	3,44	0,59	17,2
Техучасток	1,29	0,875	67,8
Звезда	4,3	2,663	61,9

По котельным «Металлист» и «Судоверфь» данные отсутствуют.

### ***1.2.9 Способы учета тепла, отпущенного в тепловые сети.***

Учет тепла на каждом источнике ведется с помощью счетчиков, манометров и термометров.

### ***1.2.10 Статистика отказов и восстановлений оборудования источников тепловой энергии.***

Данные о статистике отказов и восстановлений оборудования источников тепловой энергии не были предоставлены.

### ***1.2.11 Предписания надзорных органов по запрещению дальнейшей эксплуатации источников тепловой энергии.***

В перспективе планируется закрыть котельные «Телецентр» и «Феникс». Связанно это с переводом потребителей котельной «Телецентр» на электрообогрев, а котельной «Феникс» на газ.

### 1.3. Тепловые сети, сооружения на них и тепловые пункты.

**1.3.1 Описание структуры тепловых сетей от каждого источника тепловой энергии, от магистральных выводов до центральных тепловых пунктов (если таковые имеются) или до ввода в жилой квартал или промышленный объект.**

#### 1) ООО «КТК»

Протяженность тепловых сетей в двухтрубном исполнении составляет 42,799км.  
Основные годы заложения сетей – до 1990, 1990-1997, 2008. Прокладка теплосетей – смешанная.  
Схема теплоснабжения закрытая.

Описание структуры тепловых сетей ООО «КТК» представлены в таблице ниже.

Котельная	Основные диаметры магистральных труб, мм	Основные диаметры вводов, мм	Протяженность сети, км	Способ прокладки
«Детский Дом»	200, 150, 100	80, 76, 50	3,409	Надземная, Канальная
«Школьная»	200, 100	50	2,198	Надземная, Канальная
«Совхозная»	200, 100	50, 40	2,635	Надземная, Бесканальная, Канальная
«Заводская»	250, 200, 150, 100	80, 76, 50, 40, 32	7,466	Надземная, Канальная
«Победы»	200, 150, 100	80, 76, 50, 40, 32	4,059	Надземная, Бесканальная, Канальная
«Геолог»	300, 200, 150, 125, 100	89, 76, 50	3,69	Надземная, Бесканальная, Канальная
«ТГТ»	300, 250, 200, 150, 100	80, 50, 40, 32	4,806	Надземная, Бесканальная, Канальная
«ДПО»	200, 150, 100	80, 76, 50, 20	2,034	Надземная, Бесканальная, Канальная
«ЦРБ»	250, 200, 150, 100	80, 65, 50, 40, 32, 25	3,368	Надземная, Бесканальная, Канальная
«РТП»	150, 125, 100	89, 50, 32	1,096	Надземная, Бесканальная, Канальная
«РММ»	150, 100	50, 40	0,695	Надземная, Бесканальная, Канальная
«КОНГРЭ»	200, 150, 125	80, 76, 50, 40, 32	1,484	Надземная, Канальная

«Педучилище»	200, 150, 100	80, 50, 40, 25	2,732	Надземная, Канальная
«Речников»	250, 200, 150, 125, 100	80, 76, 50, 40, 32	3,126	Надземная, Канальная

## 2) МУП «Пламя».

Протяженность тепловых сетей в двухтрубном исполнении составляет 15,806 км.

Основные годы заложения сетей – до 1990, 1990-1997. Прокладка теплосетей – смешанная.

Схема теплоснабжения закрытая.

Описание структуры тепловых сетей МУП «Пламя» представлено в таблице ниже.

Котельная	Основные диаметры магистральных труб, мм	Основные диаметры входов, мм	Протяженность сети, км	Способ прокладки
«Звезда»	250, 219, 150, 100	89, 76, 50, 32	1,817	Подземная канальная
«Лазо»	200, 150, 100	80, 76, 50, 40, 32, 25	4,103	Надземная, Подземная канальная
«НГСС»	150, 100	80, 65, 50, 40, 25	1607	Подземная канальная
«Телецентр»	100, 80	65, 50, 32	0,424	Подземная канальная
«Техучасток»	125, 100, 89	76, 50	1,128	Надземная
			1,575	Подземная канальная
«Урожай»	120, 100, 89	76, 50, 40	0,058	Надземная
			0,782	Подземная канальная
«Феникс»	100, 80	50, 40, 32, 25	0,165	Надземная
			0,406	Подземная канальная
«Школа»	219, 159, 150, 100	89, 76, 50, 40, 32	0,982	Надземная
			2,761	Подземная канальная

### 1.3.2 Электронные и (или) бумажные карты (схемы) тепловых сетей в зонах действия источников тепловой энергии.

#### 1) МУП «Пламя».

- «Звезда» (Котельная воинской части).





Рисунок 28. Схема тепловых сетей котельной Лазо.

**- Котельная НГСС.**

Котельная расположена по адресу улица Науки, 9.

Зона действия котельной НГСС представлена на рисунке 29.



Рисунок 29. Схема тепловых сетей котельной НГСС.

**- Котельная «Телецентр».**

Котельная расположена по адресу улица Селекционная, 167/1.

Зона действия котельной «Телецентр» представлена на рисунке 30.

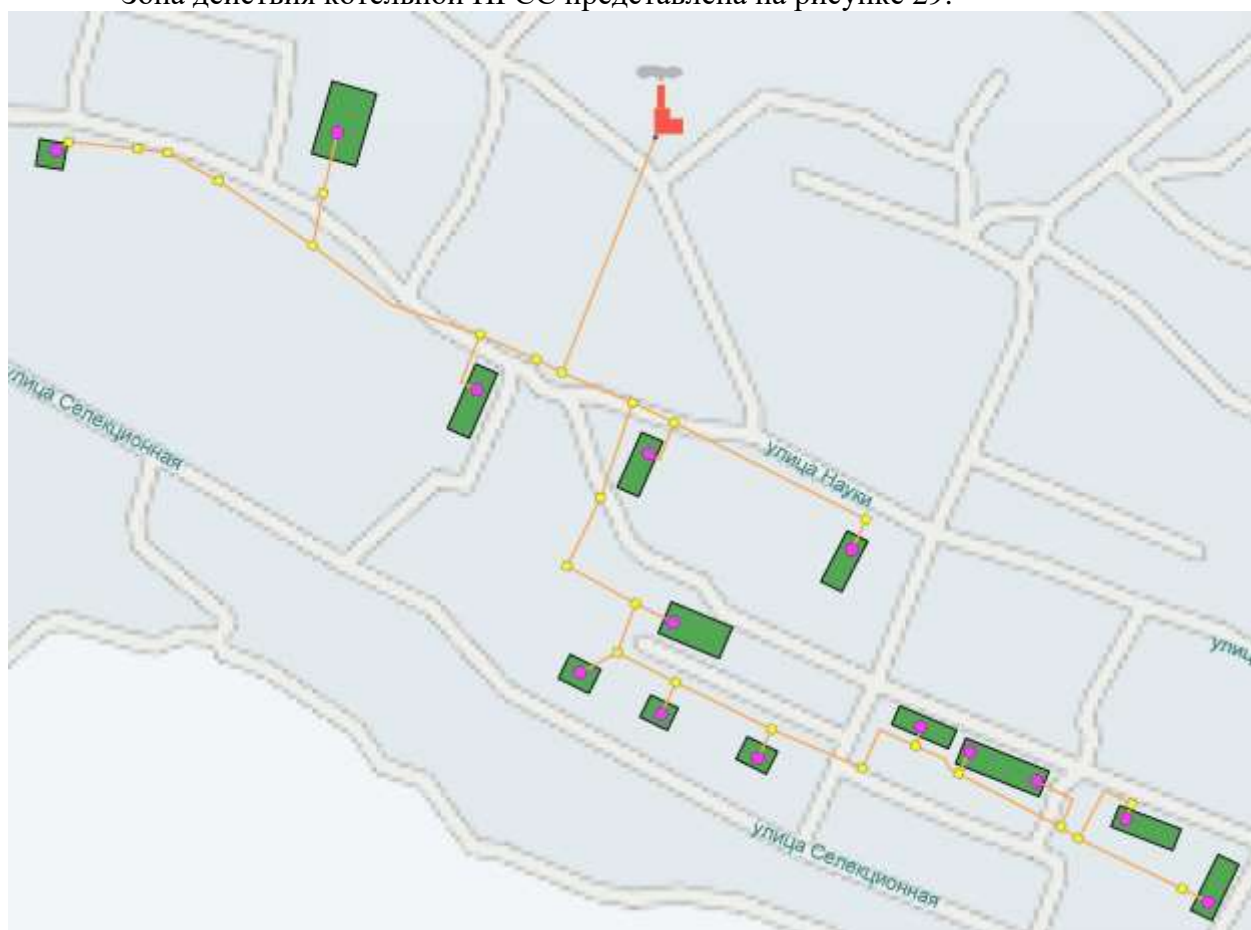

Рисунок 30. Схема тепловых сетей котельной «Телецентр».

**- Котельная «Техучасток».**

Котельная расположена по адресу улица Горького, 6.

Зона действия котельной «Техучасток» представлена на рисунке 31.

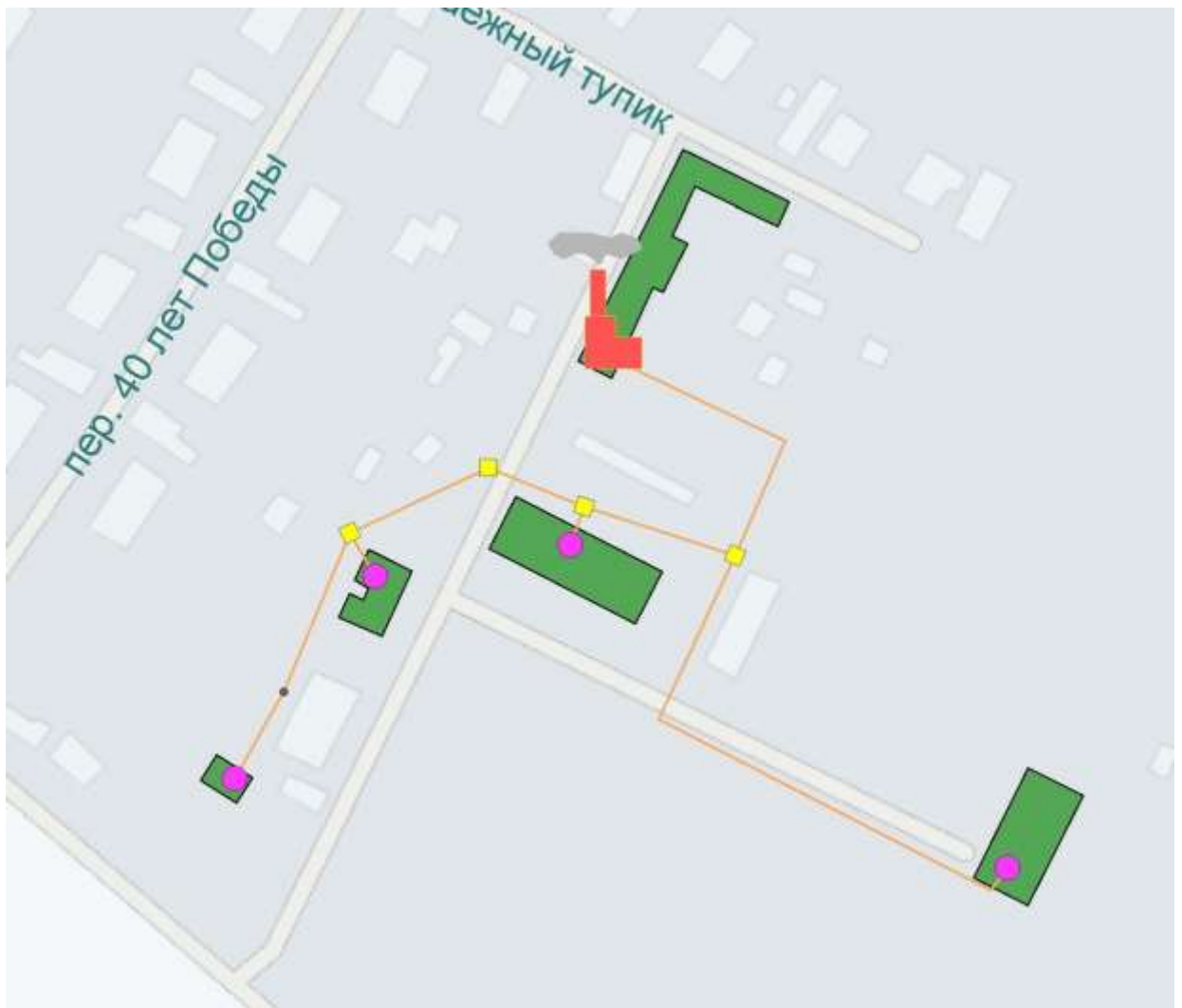



Рисунок 31. Схема тепловых сетей котельной «Техучасток».

**- Котельная «Урожай».**

Котельная расположена по адресу улица Сосновая, 11/2.

Зона действия котельной «Урожай» представлена на рисунке 32.

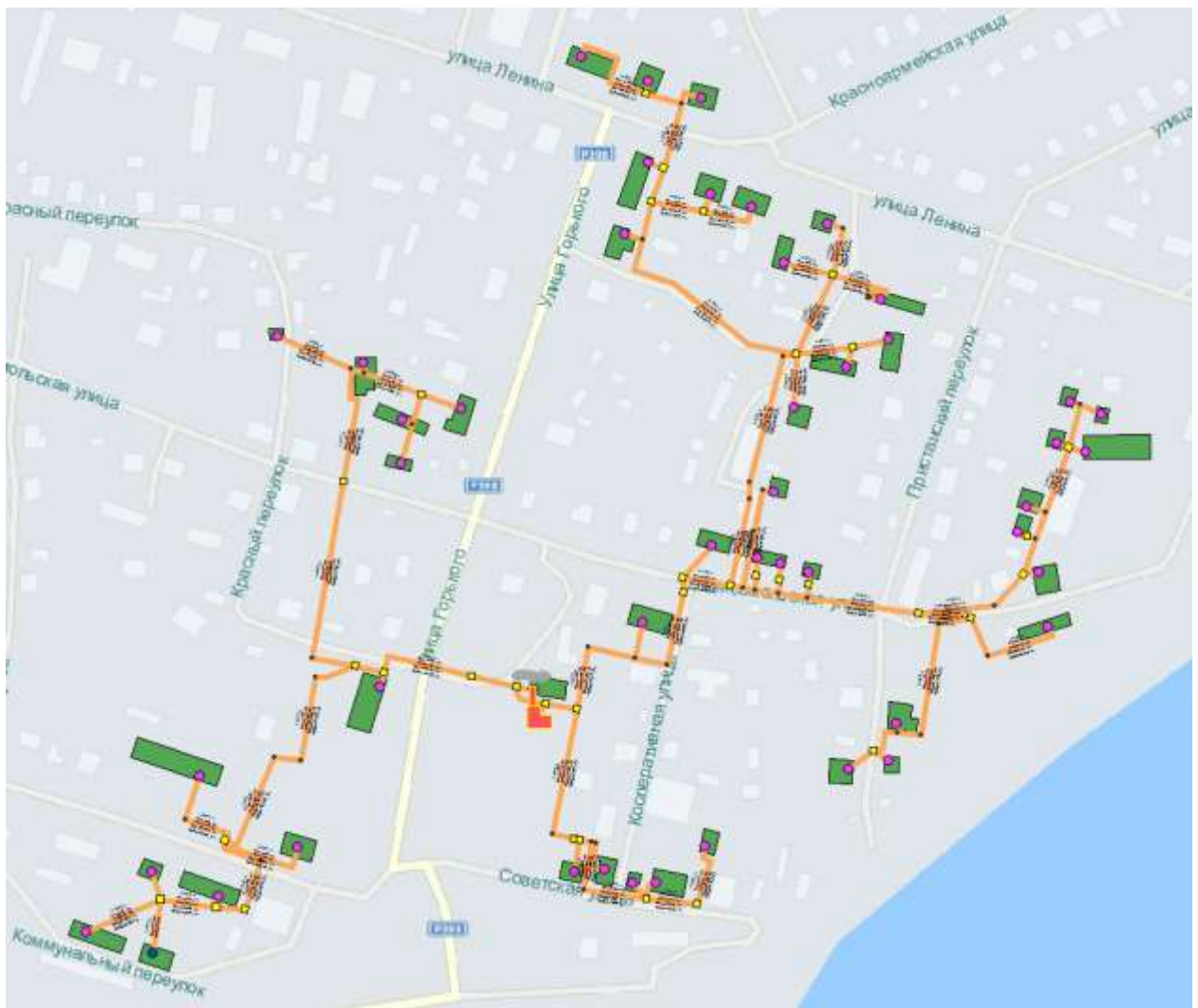

Рисунок 32. Схема тепловых сетей котельной «Урожай».

**- Котельная «Феникс».**

Котельная расположена по адресу улица Гоголя, 172/3.

Зона действия котельной «Феникс» представлена на рисунке 33.



Рисунок 33. Схема тепловых сетей котельной «Феникс».

**- Котельная «Школа» («Новый»).**

Котельная расположена по адресу улица Гоголя, 91/3.

Зона действия котельной «Школа» представлена на рисунке 34.





Рисунок 35. Схема тепловых сетей котельной «Геолог».

**- Котельная «КОНГРЭ»**

Находится по адресу ул. Нефтеразведчиков, 8/1.

Зона действия котельной представлена на рисунке 36.



Рисунок 36. Схема тепловых сетей котельной «КОНГРЭ».

**- Котельная «Речников»**

Находится по адресу ул. Портовая, 24/9.

Зона действия котельной представлена на рисунке 37.

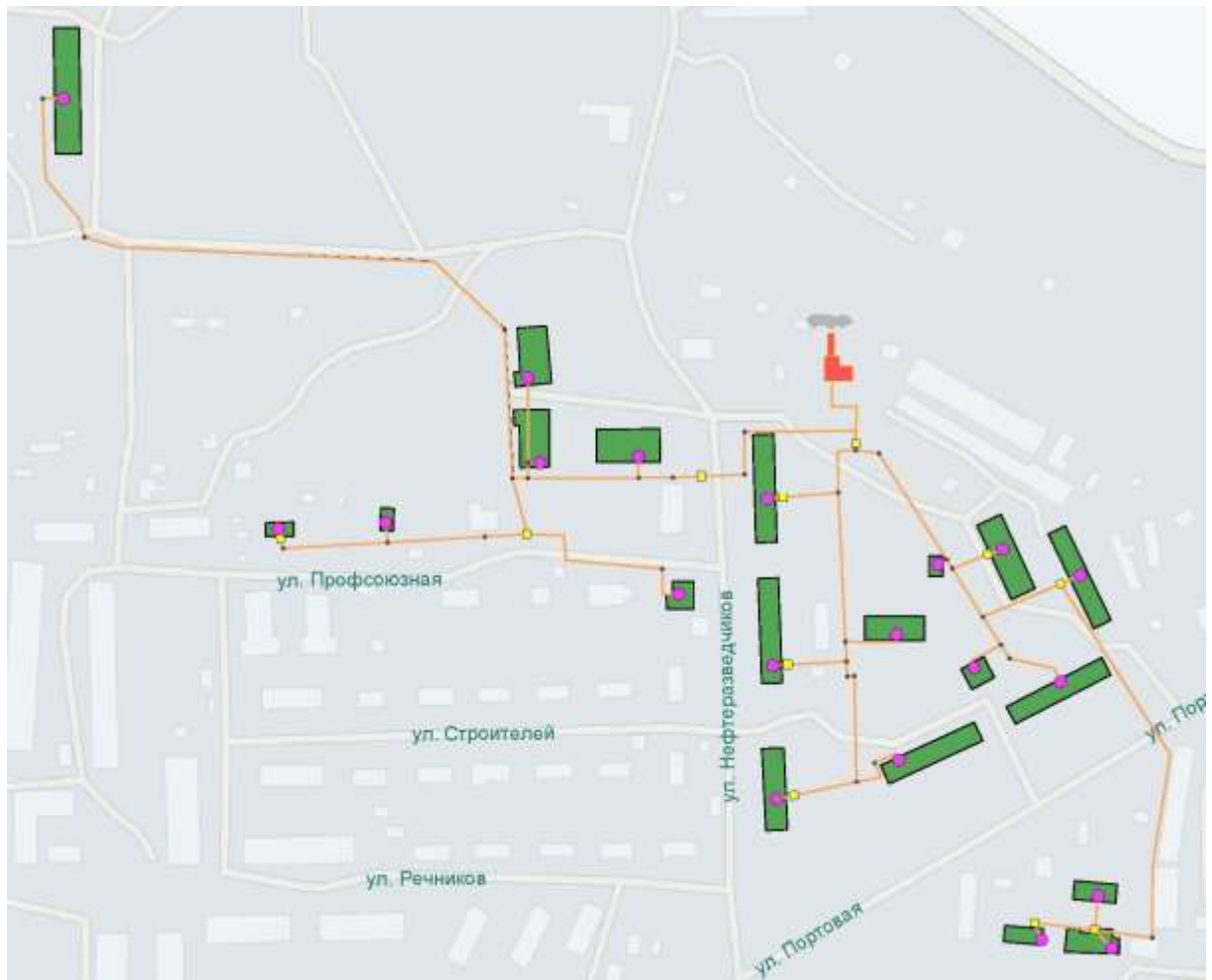

Рисунок 37. Схема тепловых сетей котельной «Речников».

**- Котельная «Педучилище»**

Находится по адресу ул. Комсомольская, 5/1.

Зона действия котельной представлена на рисунке 38.



Рисунок 38. Схема тепловых сетей котельной «Педучилище».

**- Котельная «ДПО».**

Находится по адресу ул. Обская, 26.

Зона действия котельной представлена на рисунке 39.



Рисунок 39. Схема тепловых сетей котельной «ДПО».

**- Котельная «ЦРБ».**

Находится по адресу ул. Советский Север, 47.

Зона действия котельной представлена на рисунке 40.





Рисунок 40. Схема тепловых сетей котельной «ЦРБ».

- Котельная «РТП».

Находится по адресу ул. Кирпичная, 72/3.  
Зона действия котельной представлена на рисунке 41.



Рисунок 41. Схема тепловых сетей котельной «РТП».

**- Котельная «РММ».**

Находится по адресу ул. Кедровая, 8.  
Зона действия котельной представлена на рисунке 42.



Рисунок 42. Схема тепловых сетей котельной «РММ».

**- Котельная «ТГТ».**

Находится по адресу пер. Чапаева, 25/3.

Зона действия котельной представлена на рисунке 43.

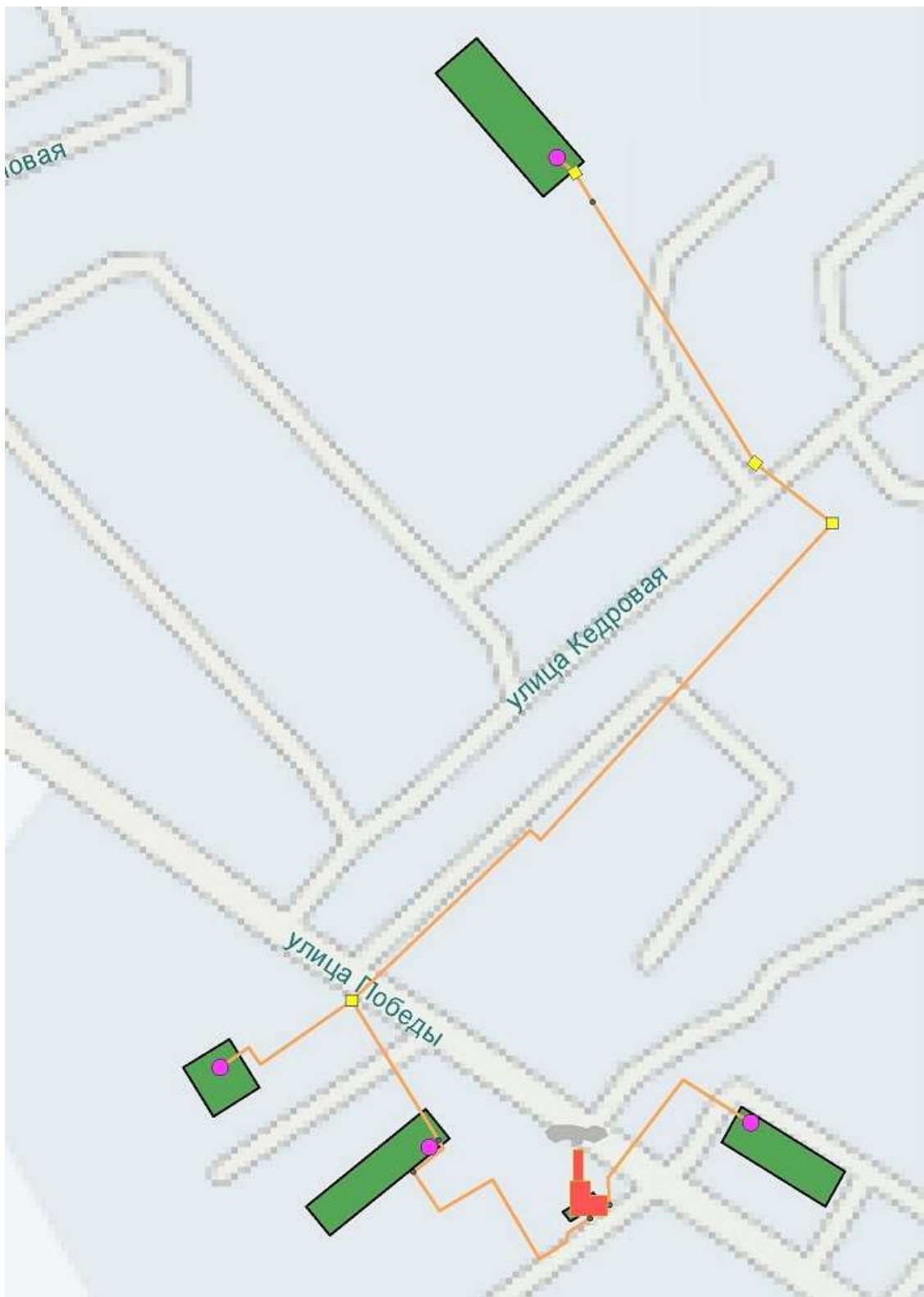

Рисунок 43. Схема тепловых сетей котельной «ТГТ».

**- Котельная «Победы».**

Находится по адресу ул. Победы, 21/5.

Зона действия котельной представлена на рисунке 44.





Рисунок 45. Схема тепловых сетей котельной «Детский дом».

**- Котельная «Школьная».**

Находится по адресу с. Тогур, Тургенева, 21/1.

Зона действия котельной представлена на рисунке 46.



Рисунок 46. Схема тепловых сетей котельной «Школьная».

**- Котельная «Совхозная».**

Находится по адресу с. Тогур, Мичурина, 10.

Зона действия котельной представлена на рисунке 47.



Рисунок 47. Схема тепловых сетей котельной «Совхозная».

**- Котельная «Заводская».**

Находится по адресу с. Тогур, пер. Заводской, 8/1.

Зона действия котельной представлена на рисунке 48.





Рисунок 48. Схема тепловых сетей котельной «Заводская».

**- Котельная «Судоверфь».**

Находится по адресу улица Свердлова, 3/1.

Зона действия котельной представлена на рисунке 49.



Рисунок 49. Схема тепловых сетей котельной Судоверфь.

**- Котельная «Металлист».**

Котельная расположена по адресу ул. Обская 67а.

Зона действия котельной «Металлист» представлена на рисунке 50.

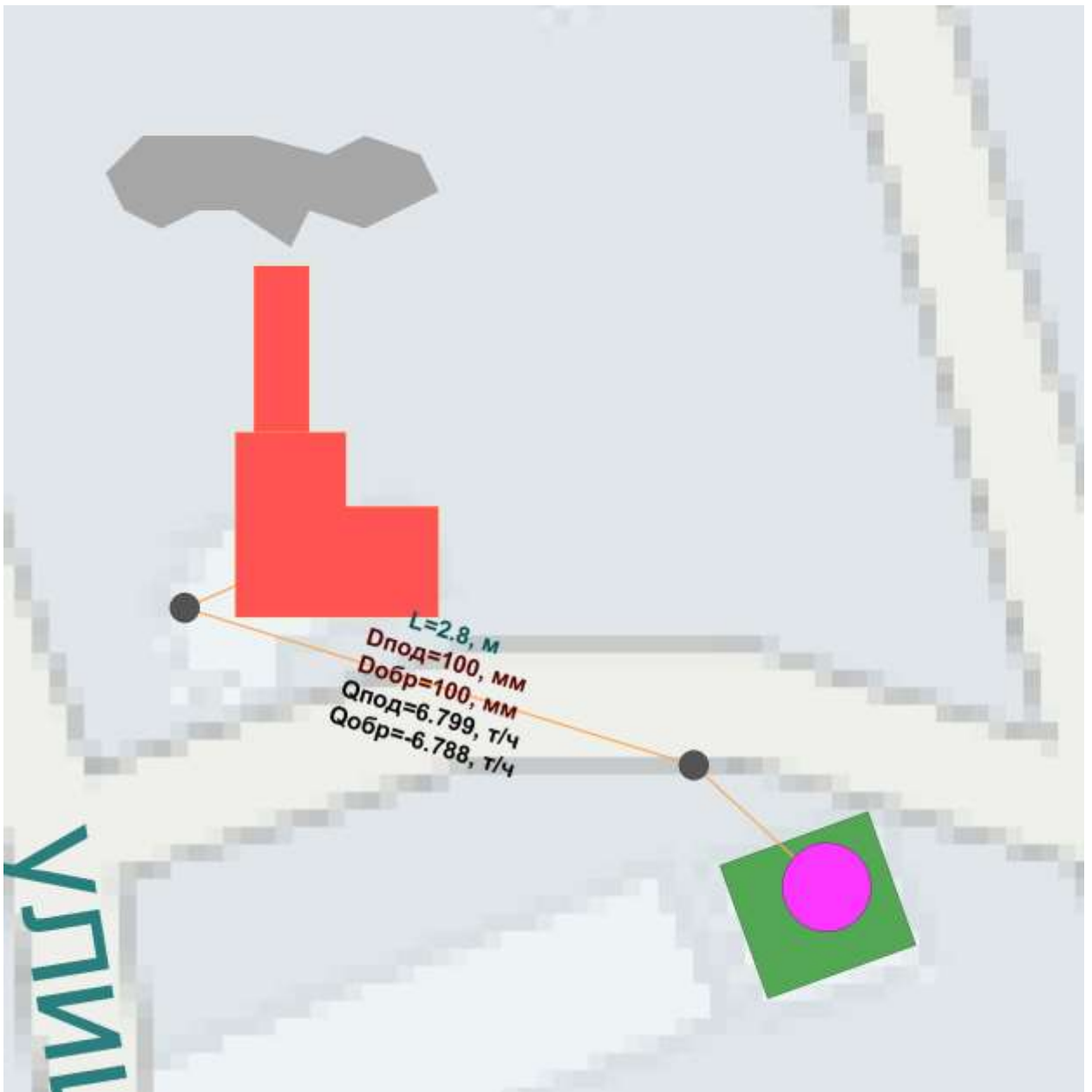

Рисунок 50. Схема тепловых сетей котельной «Металлист».

**- Котельная «ДРСУ».**

Котельная расположена по адресу ул. Гоголя 99.

Зона действия котельной «ДРСУ» представлена на рисунке 51.

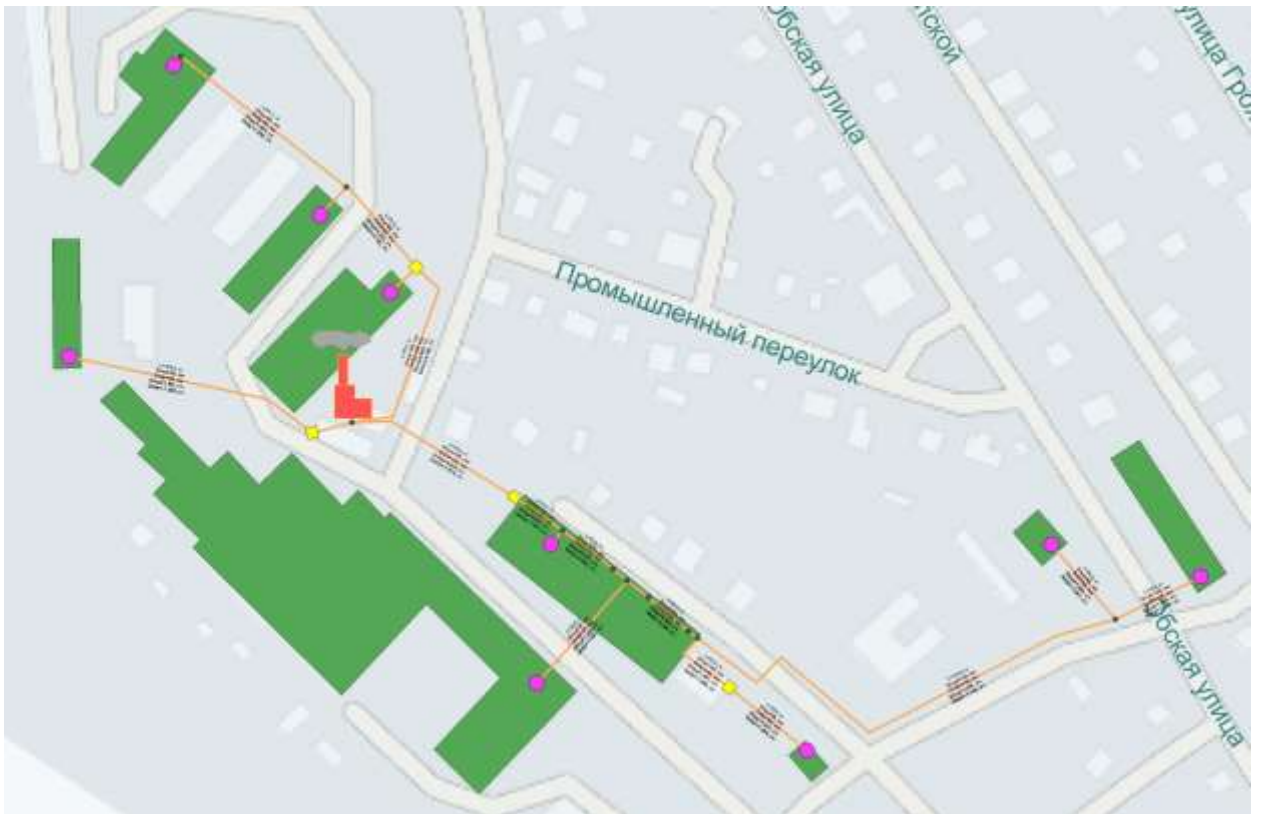

Рисунок 51. Схема тепловых сетей котельной «Металлист».

**1.3.3 Параметры тепловых сетей, включая год начала эксплуатации, тип изоляции, тип компенсирующих устройств, тип прокладки, краткую характеристику грунтов в местах прокладки с выделением наименее надежных участков, определением их материальной характеристики и подключенной тепловой нагрузки.**

В качестве компенсирующих устройств на сетях в основном используются П-образные компенсаторы. Прокладка тепловых сетей – смешанная (надземная, подземная канальная, бесканальная). Параметры тепловых сетей каждой котельной приведены в следующей таблице:

Котельная	Год начала эксплуатации тепловых сетей	Тип изоляции тепловых сетей*
Урожай	2007, 2014(газовый модуль)	СТД, Изовер
Лазо	2010	СТД
Феникс	1981	СТД

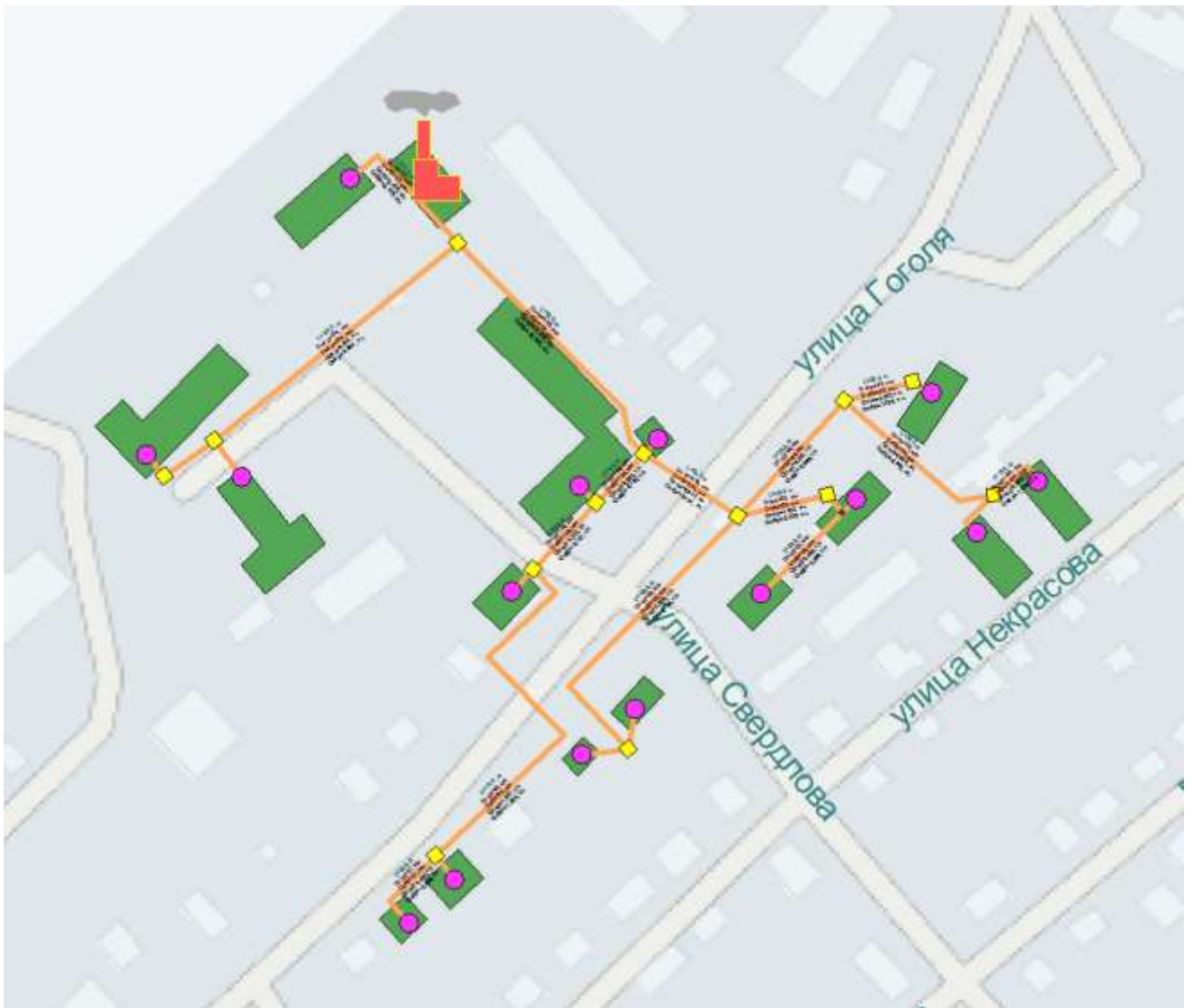
Телецентр	1971	СТД
НГСС	1985	СТД
Новый (Школа)	2012	СТД
Звезда	2012	СТД
Техучасток	2013	СТД, Изовер
Школа №4	1981	СТД
Школьная	2008	ППУ, СТД
Совхоз	2008	ППУ, СТД
ДПО	2008	ППУ, СТД
Детский дом	2008	ППУ, СТД
Педучилище	2008	ППУ, СТД
КОНГРЭ	2008	ППУ, СТД
ТГТ	2008	ППУ, СТД
Геолог	2008	ППУ, СТД
ЦРБ	2008	ППУ, СТД
Речников	2008	ППУ, СТД
Победы	2008	ППУ, СТД
Заводская	2008	ППУ, СТД
РММ	2008	ППУ, СТД
РТП	2008	ППУ, СТД ППУ, СТД
Судоверфь	1971	СТД

Примечание: \*СТД -стандартная (минераловатные маты); ППУ-пенополиуретан.

Параметры тепловых сетей города Колпашево и села Тогур представлены в Приложении1.

### ***1.3.4 Описание типов и строительных особенностей тепловых камер и павильонов.***

Отключающая арматура на тепловых трассах располагаются в тепловых камерах.

Тепловая камера (ТК) - сооружения на трассе теплопроводов для установки оборудования, требующего постоянного осмотра и обслуживания в процессе эксплуатации. В камерах тепловых сетей расположены задвижки, сальниковые компенсаторы, дренажные и воздушные устройства, контрольно-измерительные приборы и др. оборудование. Кроме того, в них обычно устанавливают ответвления к потребителям и неподвижные опоры. Переходы труб одного диаметра к трубам другого диаметра также должны находиться в пределах ТК. Всем ТК, установленным по трассе тепловой сети, присваиваются эксплуатационные номера, которыми их обозначают на планах, схемах и пьезометрических графиках. Размещаемое в камерах оборудование должно быть доступным для обслуживания, что достигается обеспечением достаточных расстояний между оборудованием и стенками камер тепловых сетей. Высоту ТК выбирают не менее 1,8—2 м. Их внутренние габариты зависят от числа и диаметра прокладываемых труб, размеров устанавливаемого оборудования и минимальных расстояний между

строительными, конструкциями и оборудованием. ТК. строят из кирпича, монолитного бетона и железобетона. В торцевых стенах оставляют проемы для пропуска теплопроводов. Полы в ТК выполняют из сборных железобетонных плит или монолитными. Для стока воды дно делается с уклоном не менее 0,02 в сторону приемника, который для удобства откачки воды из ТК расположен под одним из стоков. Перекрытие может быть монолитным или из сборных железобетонных плит, уложенных на железобетонные или металлические балки. Для устройства люков в углах перекрытия укладывают плиты с отверстиями. В соответствии с правилами техники безопасности при эксплуатации число люков для ТК. предусматривается не менее двух при внутренней площади камер до 6 м<sup>2</sup> и не менее четырех при площади более 6 м<sup>2</sup>. Для спуска обслуживающего персонала под люком устанавливают скобы, располагаемые в шахматном порядке с шагом по высоте не более 400 мм, или лестницы. В случае если габариты оборудования превышают размеры входных люков, предусматривают монтажные проемы, ширина которых равна наибольшему размеру арматуры, оборудования или диаметра труб плюс 0,1 м (но не менее 0,7 м). Распространены промышленные камеры тепловых сетей из сборного железобетона, на монтаж которых уходит меньше времени и сокращаются трудозатраты. Применяются также сборные конструкции прямоугольных ТК со стенками из вертикальных блоков, которые бывают двух типов: сплошные и с отверстиями прямоугольной формы для пропуска теплопроводов. При строительстве тепловых сетей небольшого диаметра ТК могут выполняться из круглых железобетонных колец. Круглые плиты перекрытий имеют два отверстия для устройства смотровых люков.

Для гидроизоляционной защиты наружные поверхности днища и стен ТК при наличии высокого уровня грунтовых вод, несмотря на имеющийся попутный дренаж, покрывают оклеечной гидроизоляцией из битумных рулонных материалов в несколько слоев, что определено проектом. В условиях повышенных требований водонепроницаемости, кроме наружной оклеечной гидроизоляции применяют дополнительную штукатурную цементно-песчаную гидроизоляцию внутренней поверхности, наносимую при больших объемах работ методом торкретирования.

Места установки камер изображено на схемах тепловых сетей котельных.

В тепловых камерах установлена необходимая запорная арматура для секционирования тепловых сетей на участки, дренирования сетевой воды, выпуска воздуха из трубопроводов и отключения ответвлений к потребителям тепловой энергии. Информация об установленных на тепловых сетях запорной арматуры отображена на схемах тепловых сетей.

### ***1.3.5 Описание графиков регулирования отпуска тепла в тепловые сети с анализом их обоснованности.***

Графики регулирования температуры показаны на рисунках ниже, где красным цветом указана температура воды в подающем трубопроводе, синим цветом – температура в обратном трубопроводе, зеленым – внутренняя температура в помещении.



Рисунок 52. График регулирования температуры котельных «Звезда», «Школа» и «Урожай».



Рисунок 53. График регулирования температуры котельной «Лазо».

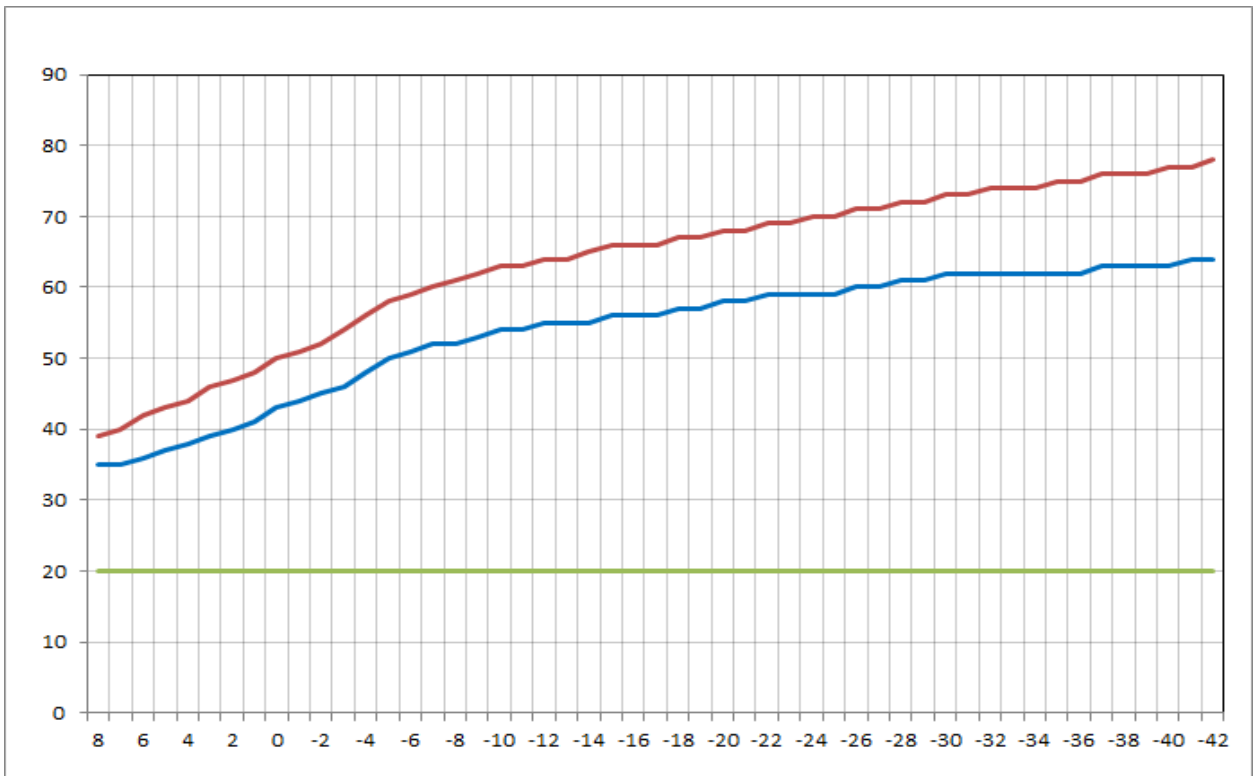

Рисунок 54. График регулирования температуры котельной «Техучасток».

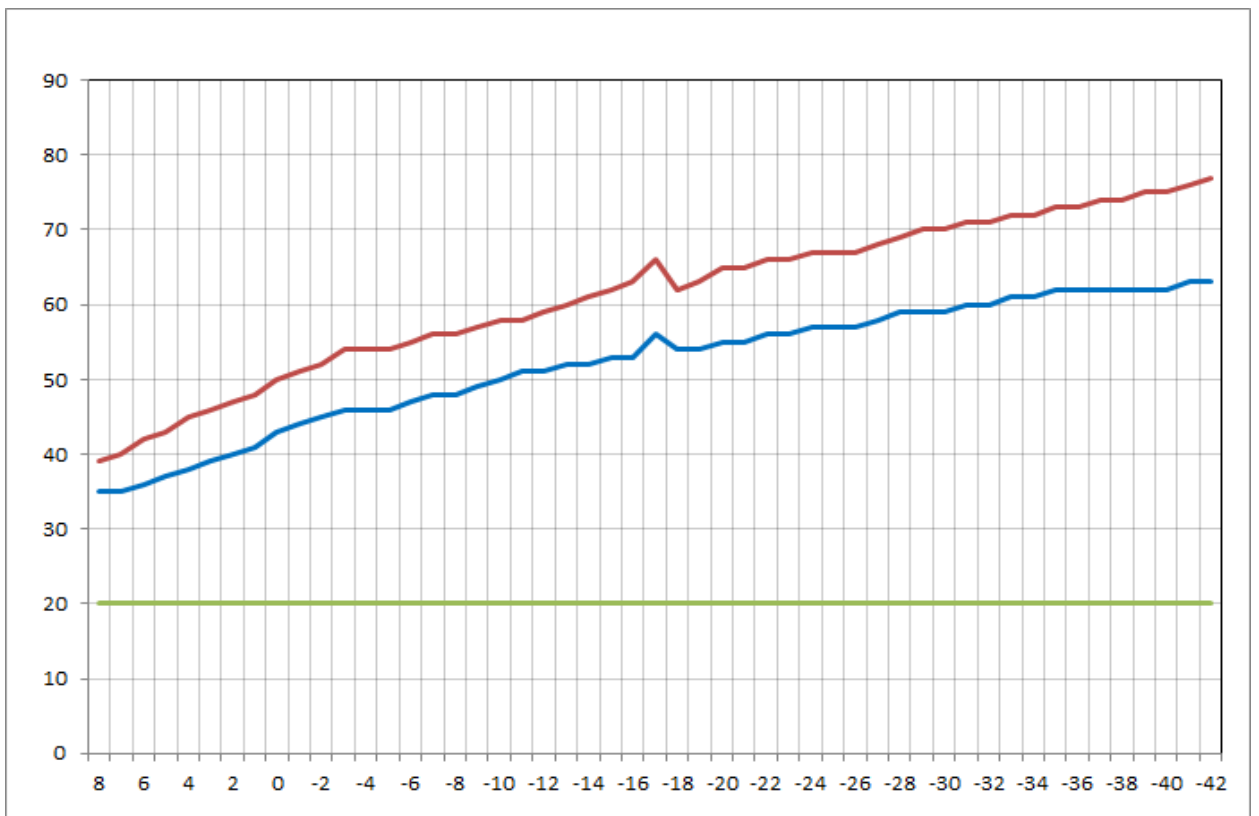

Рисунок 55. График регулирования температуры угольных котельных, находящихся в ведении МУП «Пламя».

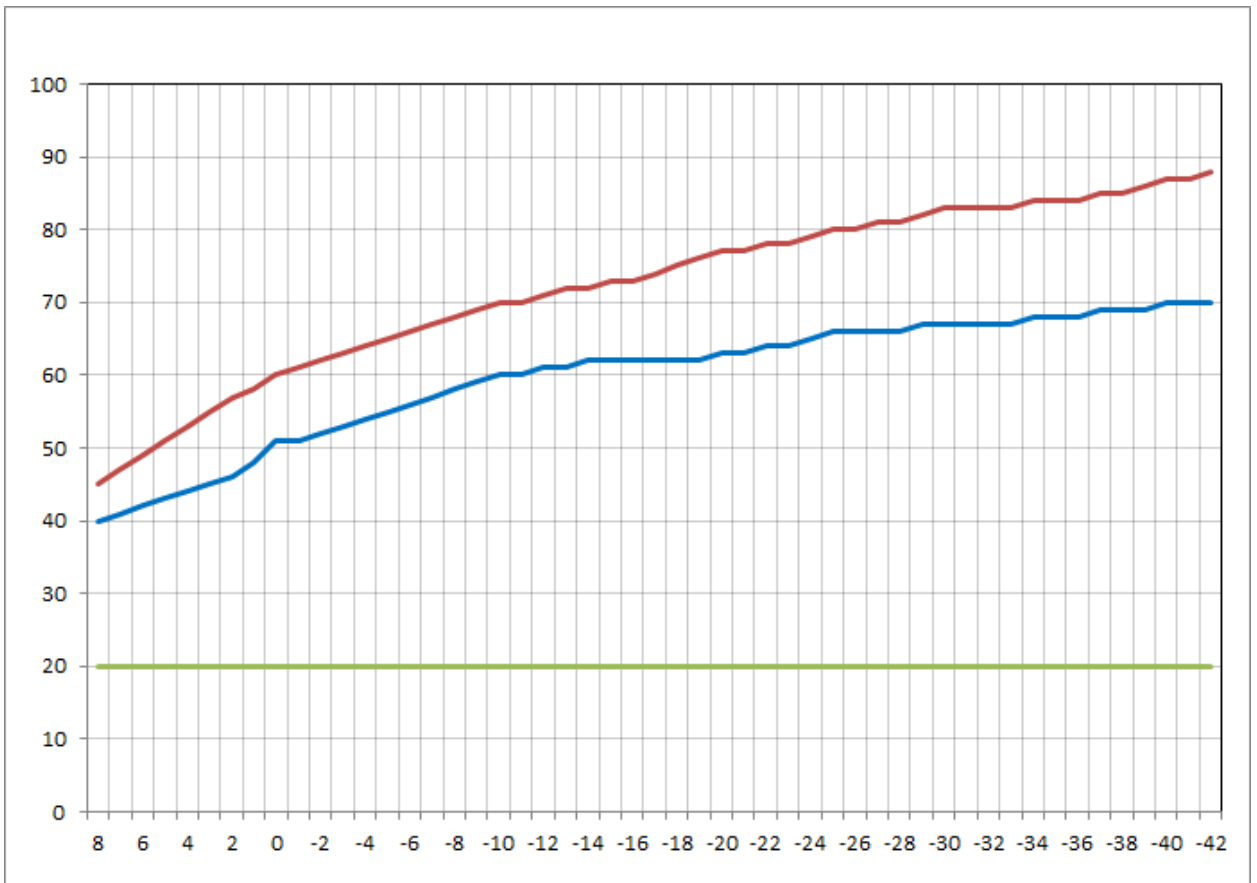

### **1.3.6 Фактические температурные режимы отпуска тепла в тепловые сети и их соответствие утвержденным графикам регулирования отпуска тепла в тепловые сети.**

Режим регулирования отпуска тепла осуществляется по графику качественного регулирования с расчетными температурами сетевой воды 95/70 °С. Расчетная температура воздуха внутри отапливаемых помещений = 20 °С. Расчетная температура наружного воздуха для отопления = -42 °С: Расчетная температура наружного воздуха для населенных пунктов городского поселения согласно СНиП 23-01-99 «Строительная климатология» равна -39°С.

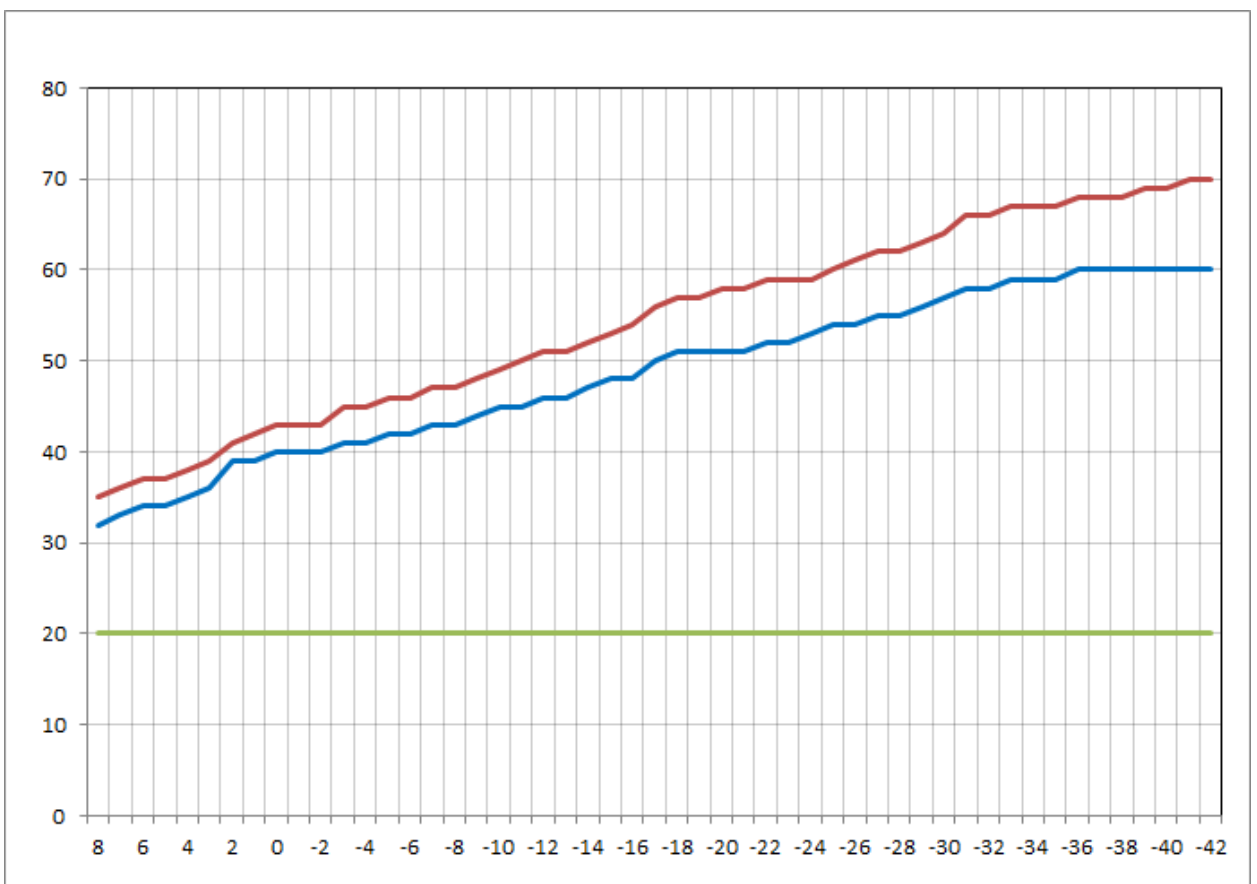
Отопительный сезон по каждой организации представлен в таблице 11.

Таблица 11.

#### **Характеристика отопительного сезона.**

Наименование организации	Отопительный период, дней
МУП «Пламя»	243
ООО «КТК»	243

Для котельных ООО «КТК» установлен температурный график 95/70. Для котельных МУП «Пламя» установленный график, 70/60, не соответствует нормативному режиму. Для проведения расчетов для всех котельных был взят график 95/70, что соответствует нормам.

### **1.3.7 Гидравлические режимы тепловых сетей и пьезометрические графики.**

Гидравлические расчеты выполнены для существующей системы теплоснабжения города Колпашево и села Тогур. Результаты гидравлических расчетов, выполненных для системы теплоснабжения города Колпашево и села Тогур в программном продукте Zulu версии 7.0.0.5519:

#### **1) МУП «Пламя».**

##### **- Котельная «Звезда»**

Для существующей системы теплоснабжения гидравлический расчет выглядит следующим образом:

#### **Гидравлический расчет существующей системы теплоснабжения.**

Показатели	Ед. Изм.	Значения
Количество тепла, вырабатываемое на источнике	Гкал/ч	2,774
Расход тепла на систему отопления	Гкал/ч	2,369
Тепловые потери в подающем трубопроводе	Гкал/ч	0,08649
Тепловые потери в обратном трубопроводе	Гкал/ч	0,03672
Потери тепла от утечек в подающем трубопроводе	Гкал/ч	0,002
Потери тепла от утечек в обратном трубопроводе	Гкал/ч	0,001
Потери тепла от утечек в системах теплопотребления	Гкал/ч	0,008
Суммарный расход в подающем трубопроводе	т/ч	90,522
Суммарный расход в обратном трубопроводе	т/ч	85,25
Суммарный расход на подпитку	т/ч	5,272
Суммарный расход на систему отопления	т/ч	90,493
Расход воды на утечки из подающего трубопровода	т/ч	0,029
Расход воды на утечки из обратного трубопровода	т/ч	0,029
Расход воды на утечки из систем теплопотребления	т/ч	0,184

Давление в подающем трубопроводе	М	50
Давление в обратном трубопроводе	М	25
Располагаемый напор	М	25
Температура в подающем трубопроводе	°С	95
Температура в обратном трубопроводе	°С	68,091

В результате гидравлического расчета были выявлены потребители на которых идет нехватка напора, следовательно недотоп потребителя.

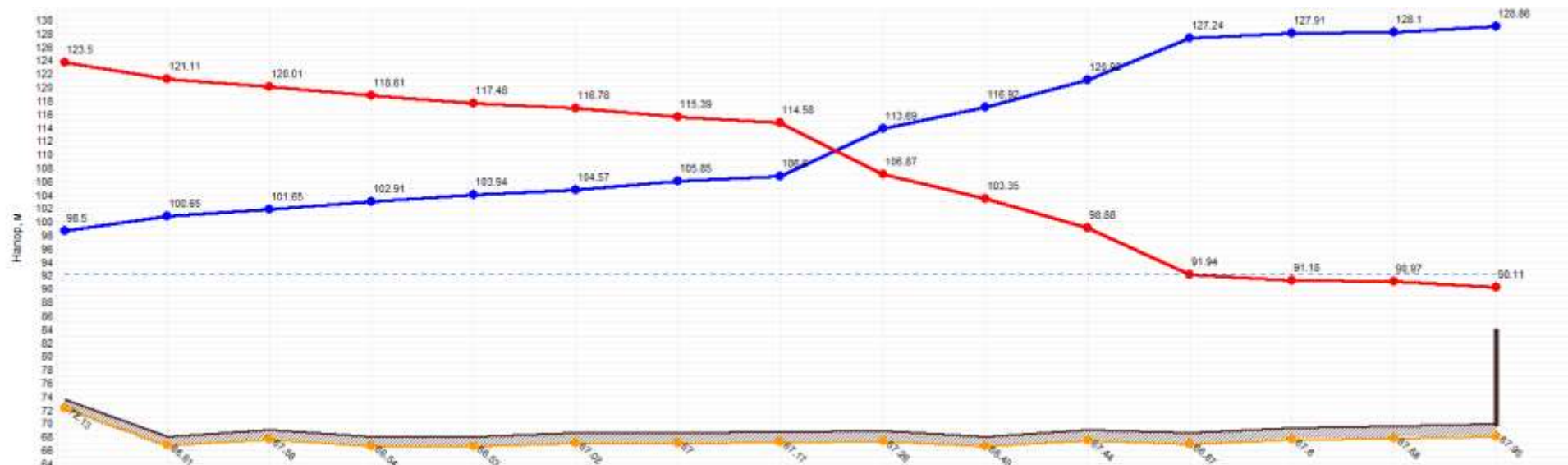

Наименование узла	Котельная Звезда	тх2	Разветвление	тх4	тх5	тх6	тх7	Разветвление	Разветвление	тх8	тх9	Разветвление	тх11	Победы, 75	
Геодезическая высота, м	73.5	68	69	68	68.5	68.5	68.7	68.8	68	69	68.5	69.3	69.5	69.8	
Напор в обратном трубопроводе, м	98.5	100.652	101.646	102.91	103.936	104.573	105.848	106.598	113.892	116.915	120.882	127.239	127.912	128.102	128.862
Располагаемый напор, м	25	20.458	18.363	15.697	13.543	12.21	9.543	7.98	-6.026	-13.589	-22.102	-35.304	-36.729	-37.134	-38.76
Длина участка, м	70	54	70	20	26	26	42	21.5	20	22	73	39.5	42	14	
Диаметр участка, м	0.2	0.2	0.2	0.15	0.15	0.15	0.15	0.1	0.1	0.1	0.1	0.1	0.1	0.1	
Потери напора в подающем трубопроводе, м	2.39	1.182	1.482	1.128	0.895	1.391	0.815	7.712	3.519	4.467	6.945	0.752	0.215	0.861	
Потери напора в обратном трубопроводе, м	2.152	0.993	1.264	1.025	0.638	1.276	0.748	7.094	3.223	4.087	6.257	0.673	0.19	0.761	
Скорость движения воды в под.тр.-де, м/с	0.979	0.904	0.904	1.487	1.258	1.258	1.095	2.497	2.063	1.927	1.358	0.893	0.441	0.441	
Скорость движения воды в обр.тр.-де, м/с	-0.929	-0.858	-0.858	-1.368	-1.205	-1.205	-1.05	-2.385	-1.974	-1.838	-1.288	-0.656	-0.415	-0.415	
Удельные линейные потери в ПС, мм/м	9.988	8.523	8.523	32.296	23.725	23.724	17.975	196.38	106.744	93.137	46.311	12.081	4.8	4.899	
Удельные линейные потери в ОС, мм/м	8.996	7.883	7.884	29.315	21.78	21.781	18.534	143.886	97.768	84.789	41.726	10.814	4.328	4.328	
Расход в подающем трубопроводе, т/ч	105.7805	97.711	97.707	88.5834	75.953	75.9519	66.1044	66.1027	54.6079	51.0074	35.9612	18.3865	11.6828	11.6821	
Расход в обратном трубопроводе, т/ч	-100.3888	-92.7862	-92.7703	-84.433	-72.7371	-72.7362	-63.3979	-63.3997	-52.2605	-48.6668	-34.1337	-17.3859	-10.9783	-10.9791	

Рис. 53 Пьезометрический график от котельной «Звезда» до жилого дома по адресу ул. Победы, 75.

**- Котельная «Лазо»**

Для существующей системы теплоснабжения гидравлический расчет выглядит следующим образом:

Гидравлический расчет существующей системы теплоснабжения.

Показатели	Ед. Изм.	Значения
Количество тепла, вырабатываемое на источнике	Гкал/ч	5,804
Расход тепла на систему отопления	Гкал/ч	4,769
Тепловые потери в подающем трубопроводе	Гкал/ч	0,46707
Тепловые потери в обратном трубопроводе	Гкал/ч	0,29467
Потери тепла от утечек в подающем трубопроводе	Гкал/ч	0,012
Потери тепла от утечек в обратном трубопроводе	Гкал/ч	0,008
Потери тепла от утечек в системах теплопотребления	Гкал/ч	0,022
Суммарный расход в подающем трубопроводе	т/ч	197,257
Суммарный расход в обратном трубопроводе	т/ч	193,094
Суммарный расход на подпитку	т/ч	4,163
Суммарный расход на систему отопления	т/ч	197,13
Расход воды на утечки из подающего трубопровода	т/ч	0,127
Расход воды на утечки из обратного трубопровода	т/ч	0,127
Расход воды на утечки из систем теплопотребления	т/ч	0,332
Давление в подающем трубопроводе	М	40
Давление в обратном трубопроводе	М	20
Располагаемый напор	М	20
Температура в подающем трубопроводе	°С	95
Температура в обратном трубопроводе	°С	66,902

В результате гидравлического расчета были выявлены потребители на которых идет нехватка напора, следовательно недотоп потребителя.



Рис. 54 Пьезометрический график от котельной «Лазо» до жилого дома по адресу ул. Мирная,37.

**- Котельная «НГСС»**

Для существующей системы теплоснабжения гидравлический расчет выглядит следующим образом:

Гидравлический расчет существующей системы теплоснабжения.

Показатели	Ед. Изм.	Значения
Количество тепла, вырабатываемое на источнике	Гкал/ч	1,334
Расход тепла на систему отопления	Гкал/ч	1,102
Тепловые потери в подающем трубопроводе	Гкал/ч	0,14932
Тепловые потери в обратном трубопроводе	Гкал/ч	0,07252
Потери тепла от утечек в подающем трубопроводе	Гкал/ч	0,003
Потери тепла от утечек в обратном трубопроводе	Гкал/ч	0,002
Потери тепла от утечек в системах теплопотребления	Гкал/ч	0,005
Суммарный расход в подающем трубопроводе	т/ч	45,314
Суммарный расход в обратном трубопроводе	т/ч	45,173
Суммарный расход на подпитку	т/ч	0,141
Суммарный расход на систему отопления	т/ч	45,28
Расход воды на утечки из подающего трубопровода	т/ч	0,034
Расход воды на утечки из обратного трубопровода	т/ч	0,034
Расход воды на утечки из систем теплопотребления	т/ч	0,073
Давление в подающем трубопроводе	М	32
Давление в обратном трубопроводе	М	16
Располагаемый напор	М	16
Температура в подающем трубопроводе	°С	95
Температура в обратном трубопроводе	°С	65,76

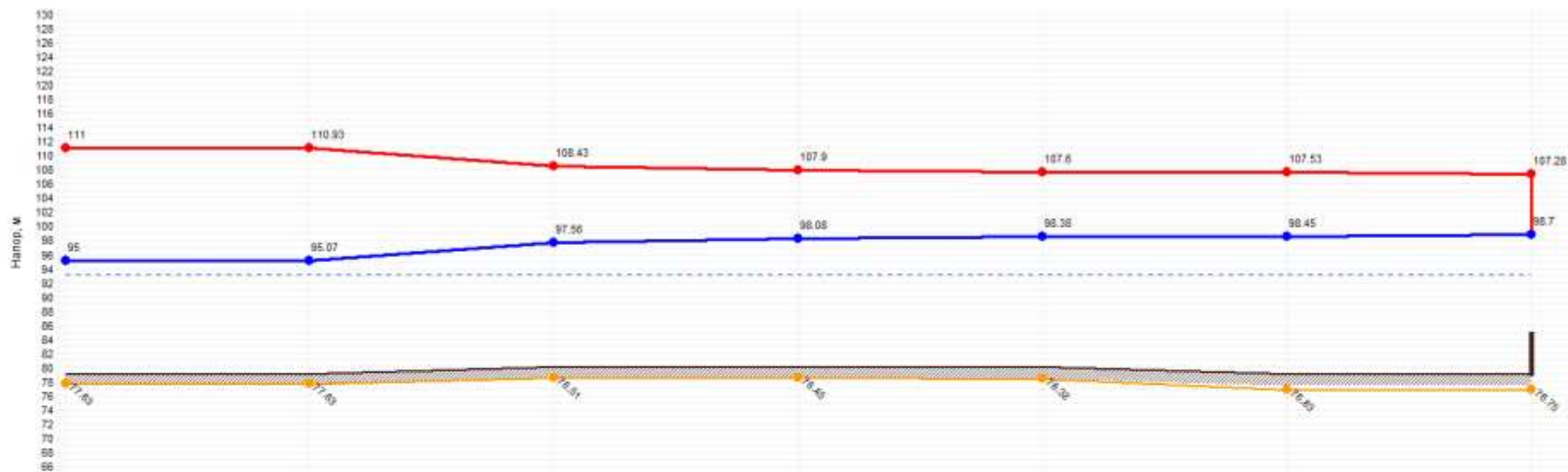

Наименование узла	Котельная НГСС	tk1	tk11	tk20	tk27	ул. Науки 9/1
Геодезическая высота, м	79	80	80	80	79	79
Напор в обратном трубопроводе, м	95	95.072	97.558	98.085	98.383	98.447
Располагаемый напор, м	16	15.855	10.858	9.811	9.214	9.084
Длина участка, м	1	150	50	41	83	14.5
Диаметр участка, м	0.15	0.15	0.15	0.1	0.1	0.089
Потери напора в подающем трубопроводе, м	0.973	2.501	0.53	0.299	0.065	0.254
Потери напора в обратном трубопроводе, м	0.972	2.408	0.527	0.296	0.065	0.253
Скорость движения воды в под. тр.-де, м/с	0.75	0.737	0.575	0.332	0.174	0.22
Скорость движения воды в обр. тр.-де, м/с	-0.748	-0.735	-0.574	-0.332	-0.173	-0.22
Удельные линейные потери в ПС, мм/м	8.452	8.157	4.971	2.785	0.765	1.425
Удельные линейные потери в ОС, мм/м	6.4	6.108	4.944	2.773	0.761	1.42
Расход в подающем трубопроводе, т/ч	45.3142	44.5139	34.7407	8.8028	4.6017	4.6002
Расход в обратном трубопроводе, т/ч	-45.1728	-44.3744	-34.6434	-8.783	-4.5968	-4.5924

Рис. 55 Пьезометрический график от котельной «Лазо» до жилого дома по адресу ул. Науки, 9/1.

**- Котельная «Телецентр»**

Для существующей системы теплоснабжения гидравлический расчет выглядит следующим образом:

Гидравлический расчет существующей системы теплоснабжения.

Показатели	Ед. Изм.	Значения
Количество тепла, вырабатываемое на источнике	Гкал/ч	0,334
Расход тепла на систему отопления	Гкал/ч	0,287
Тепловые потери в подающем трубопроводе	Гкал/ч	0,03219
Тепловые потери в обратном трубопроводе	Гкал/ч	0,01362
Потери тепла от утечек в подающем трубопроводе	Гкал/ч	0
Потери тепла от утечек в обратном трубопроводе	Гкал/ч	0
Потери тепла от утечек в системах теплопотребления	Гкал/ч	0,001
Суммарный расход в подающем трубопроводе	т/ч	11,725
Суммарный расход в обратном трубопроводе	т/ч	11,696
Суммарный расход на подпитку	т/ч	0,029
Суммарный расход на систему отопления	т/ч	11,72
Расход воды на утечки из подающего трубопровода	т/ч	0,005
Расход воды на утечки из обратного трубопровода	т/ч	0,005
Расход воды на утечки из систем теплопотребления	т/ч	0,019
Давление в подающем трубопроводе	М	24
Давление в обратном трубопроводе	М	12
Располагаемый напор	М	12
Температура в подающем трубопроводе	°С	95
Температура в обратном трубопроводе	°С	66,64





Рис. 56 Пьезометрический график от котельной «Телецентр» до административного здания ФГУУ.

**- Котельная «Техучасток»**

Для существующей системы теплоснабжения гидравлический расчет выглядит следующим образом:

Гидравлический расчет существующей системы теплоснабжения.

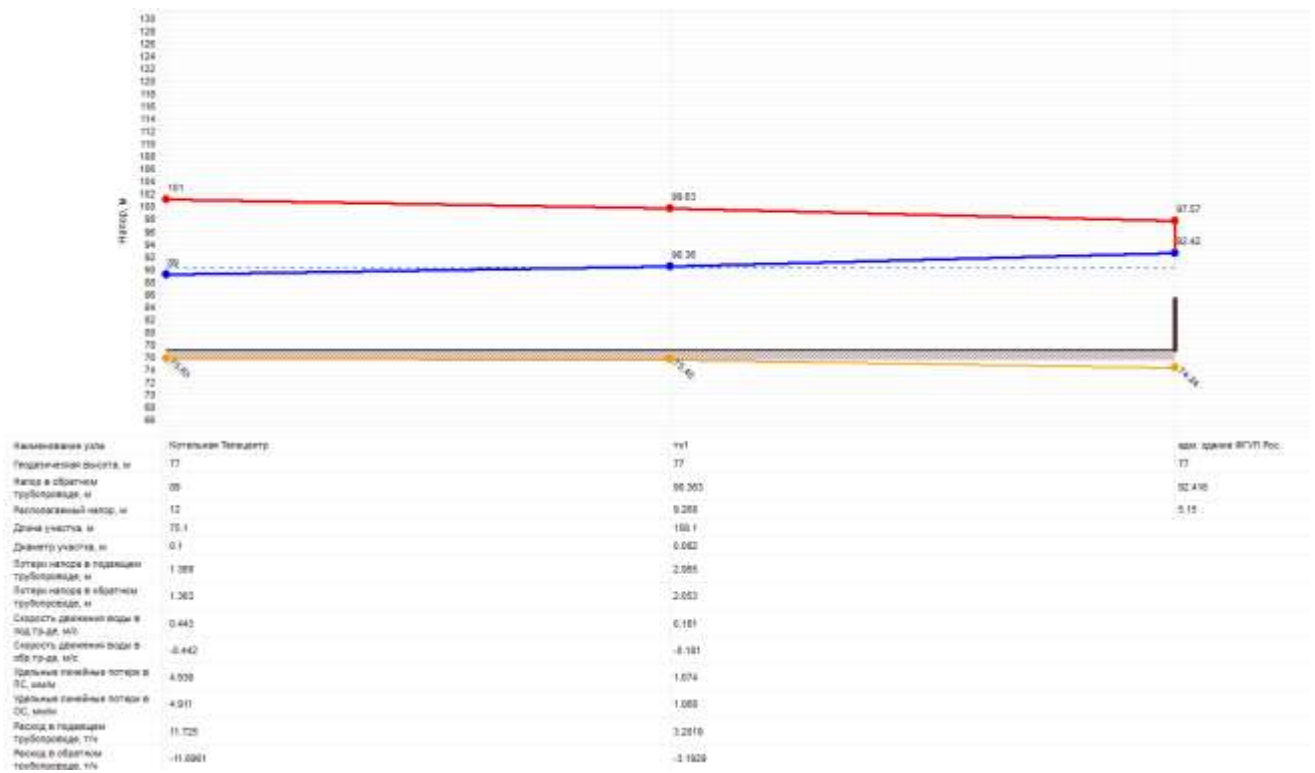
Показатели	Ед. Изм.	Значения
Количество тепла, вырабатываемое на источнике	Гкал/ч	1,368
Расход тепла на систему отопления	Гкал/ч	1,055
Тепловые потери в подающем трубопроводе	Гкал/ч	0,19147
Тепловые потери в обратном трубопроводе	Гкал/ч	0,11272
Потери тепла от утечек в подающем трубопроводе	Гкал/ч	0,002
Потери тепла от утечек в обратном трубопроводе	Гкал/ч	0,002
Потери тепла от утечек в системах теплопотребления	Гкал/ч	0,004
Суммарный расход в подающем трубопроводе	т/ч	47,266
Суммарный расход в обратном трубопроводе	т/ч	47,126
Суммарный расход на подпитку	т/ч	0,14
Суммарный расход на систему отопления	т/ч	47,234
Расход воды на утечки из подающего трубопровода	т/ч	0,032
Расход воды на утечки из обратного трубопровода	т/ч	0,032
Расход воды на утечки из систем теплопотребления	т/ч	0,076
Давление в подающем трубопроводе	М	25
Давление в обратном трубопроводе	М	12,5
Располагаемый напор	М	12,5
Температура в подающем трубопроводе	°С	85,754
Температура в обратном трубопроводе	°С	56,971

В результате гидравлического расчета были выявлены потребители на которых идет нехватка напора, следовательно недотоп потребителя.



Рис. 57 Пьезометрический график от котельной «Техучасток» до жилого дома по адресу ул. Ленина 23.

**- Котельная «Урожай»**

Для существующей системы теплоснабжения гидравлический расчет выглядит следующим образом:

Гидравлический расчет существующей системы теплоснабжения.

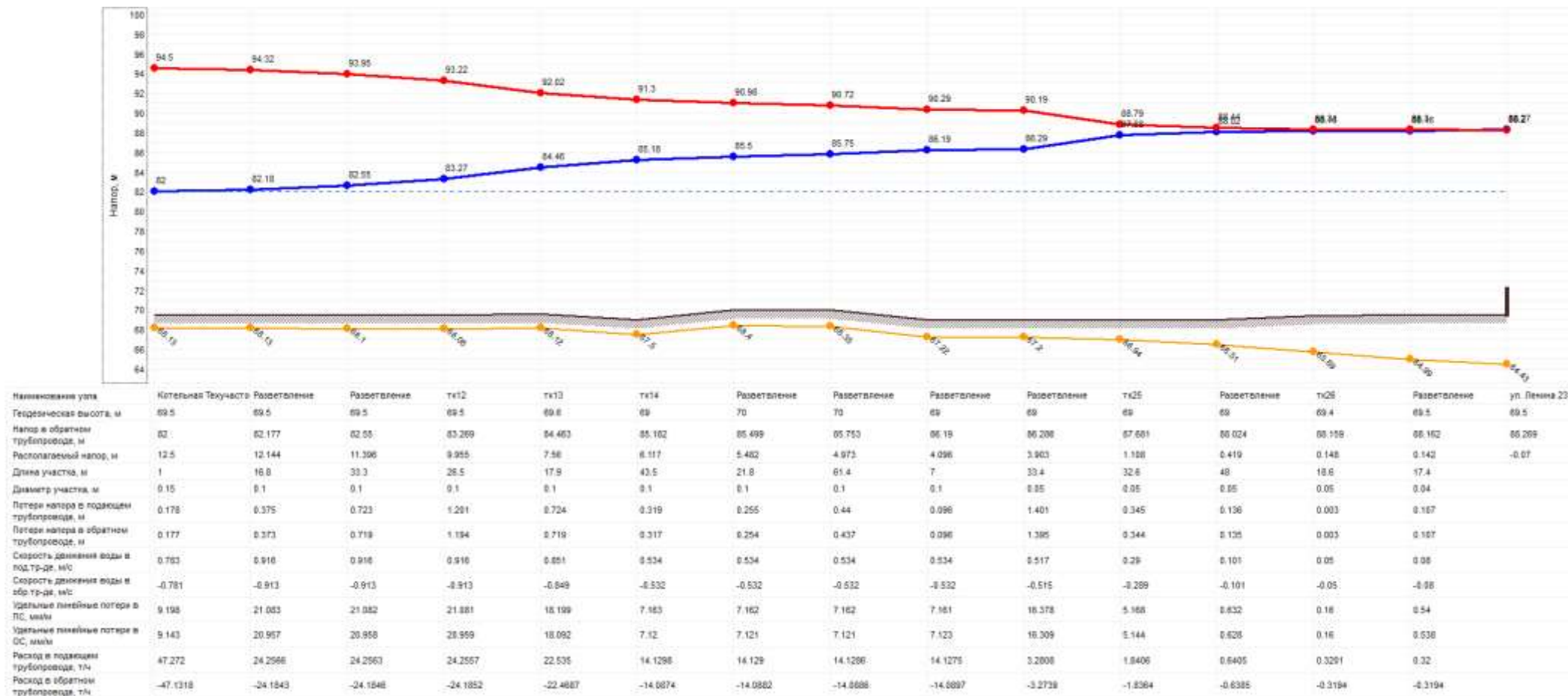
Показатели	Ед. Изм.	Значения
Количество тепла, вырабатываемое на источнике	Гкал/ч	0,628
Расход тепла на систему отопления	Гкал/ч	0,515
Тепловые потери в подающем трубопроводе	Гкал/ч	0,07523
Тепловые потери в обратном трубопроводе	Гкал/ч	0,03341
Потери тепла от утечек в подающем трубопроводе	Гкал/ч	0,001
Потери тепла от утечек в обратном трубопроводе	Гкал/ч	0,001
Потери тепла от утечек в системах теплопотребления	Гкал/ч	0,002
Суммарный расход в подающем трубопроводе	т/ч	21,214
Суммарный расход в обратном трубопроводе	т/ч	21,152
Суммарный расход на подпитку	т/ч	0,062
Суммарный расход на систему отопления	т/ч	21,2
Расход воды на утечки из подающего трубопровода	т/ч	0,014
Расход воды на утечки из обратного трубопровода	т/ч	0,014
Расход воды на утечки из систем теплопотребления	т/ч	0,034
Давление в подающем трубопроводе	М	28
Давление в обратном трубопроводе	М	14
Располагаемый напор	М	14
Температура в подающем трубопроводе	°С	95
Температура в обратном трубопроводе	°С	65,586

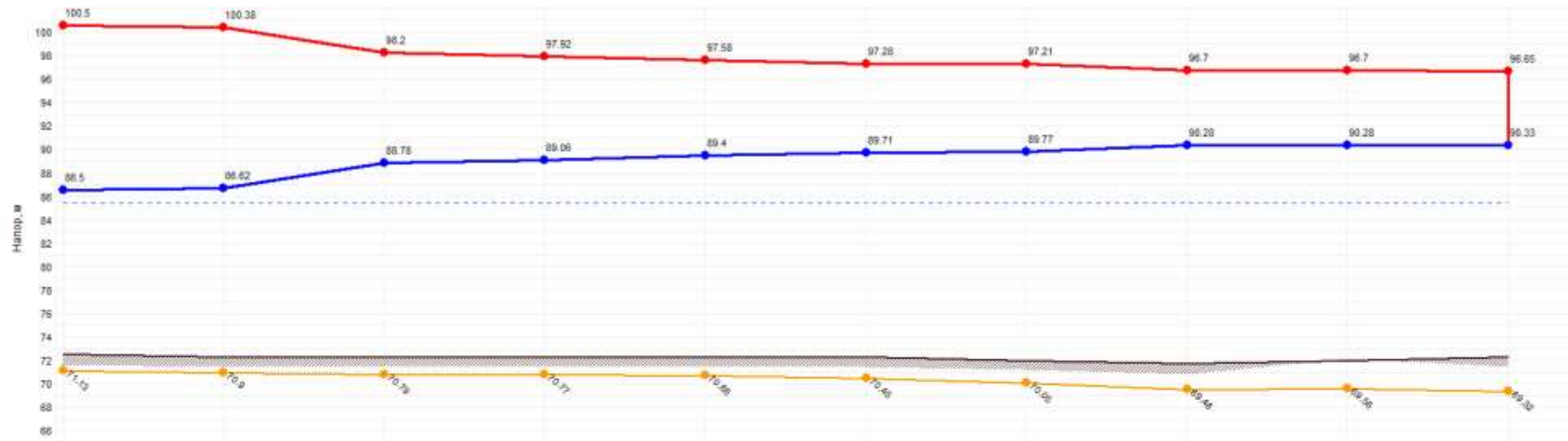

Наименование узла	Котельная Урожай	tk7	tk6	tk5	tk4	Разветвление	tk3	tk2	tk1	Пекарня
Геодезическая высота, м	72.5	72.3	72.3	72.3	72.3	72.3	72	71.7	72	72.3
Напор в обратном трубопроводе, м	86.5	86.623	88.784	89.062	89.404	89.705	89.774	90.275	90.275	90.321
Располагаемый напор, м	14	13.752	9.419	8.962	8.177	7.572	7.436	6.429	6.428	6.32
Длина участка, м	15.8	88.3	13	34.8	74	21.4	86.5	10	36	
Диаметр участка, м	0.15	0.1	0.1	0.1	0.1	0.1	0.082	0.082	0.082	
Потери напора в подводе трубопровода, м	0.124	2.172	0.279	0.343	0.303	0.068	0.504	0.002	0.053	
Потери напора в обратном трубопроводе, м	0.123	2.161	0.278	0.342	0.302	0.068	0.502	0.002	0.053	
Скорость движения воды в под.тр.-де, м/с	0.351	0.688	0.809	0.431	0.325	0.24	0.338	0.968	0.068	
Скорость движения воды в обр.тр.-де, м/с	-0.35	-0.686	-0.698	-0.43	-0.324	-0.24	-0.337	-0.968	-0.068	
Удельные линейные потери в ПС, мм/м	1.857	11.860	9.325	4.67	2.661	1.456	3.797	0.153	0.153	
Удельные линейные потери в ОС, мм/м	1.046	11.826	9.284	4.648	2.648	1.451	3.692	0.152	0.152	
Расход в подводе трубопровода, т/ч	21.2144	18.2060	16.1247	11.4041	8.6033	6.3619	5.9614	1.2005	1.2604	
Расход в обратном трубопроводе, т/ч	-21.1514	-18.1618	-16.0893	-11.3775	-8.5829	-6.3478	-5.949	-1.1976	-1.1977	

Рис. 58 Пьезометрический график от котельной «Урожай» до Пекарни по адресу ул. Победы, 133.

**- Котельная «Феникс»**

Для существующей системы теплоснабжения гидравлический расчет выглядит следующим образом:

Гидравлический расчет существующей системы теплоснабжения.

Показатели	Ед. Изм.	Значения
Количество тепла, вырабатываемое на источнике	Гкал/ч	0,32
Расход тепла на систему отопления	Гкал/ч	0,25
Тепловые потери в подающем трубопроводе	Гкал/ч	0,04321
Тепловые потери в обратном трубопроводе	Гкал/ч	0,02439
Потери тепла от утечек в подающем трубопроводе	Гкал/ч	0
Потери тепла от утечек в обратном трубопроводе	Гкал/ч	0
Потери тепла от утечек в системах теплопотребления	Гкал/ч	0,001
Суммарный расход в подающем трубопроводе	т/ч	10,366
Суммарный расход в обратном трубопроводе	т/ч	10,338
Суммарный расход на подпитку	т/ч	0,028
Суммарный расход на систему отопления	т/ч	10,360
Расход воды на утечки из подающего трубопровода	т/ч	0,006
Расход воды на утечки из обратного трубопровода	т/ч	0,006
Расход воды на утечки из систем теплопотребления	т/ч	0,017
Давление в подающем трубопроводе	М	24
Давление в обратном трубопроводе	М	12
Располагаемый напор	М	12
Температура в подающем трубопроводе	°С	95
Температура в обратном трубопроводе	°С	64,307

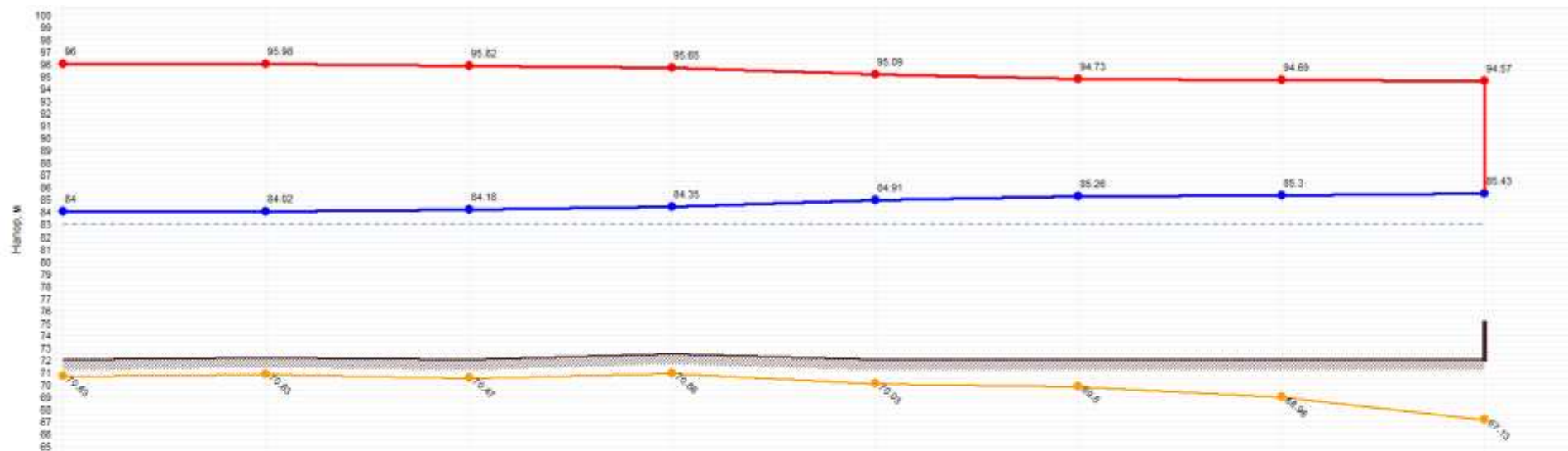

Наименование узла	Котельная Феникс	Разветвление	Разветвление	Тп3	Тп4	Разветвление	Тп6	ул. Гоголя 162
Геодетическая высота, м	72	72.2	72	72.5	72	72	72	72
Напор в обратном трубопроводе, м	84	84.023	84.176	84.347	84.907	85.263	85.381	85.426
Располагаемый напор, м	12	11.954	11.847	11.305	10.182	9.488	9.392	9.14
Длина участка, м	1	46	38	87.5	55.8	74.8	45	
Диаметр участка, м	0.1	0.1	0.1	0.1	0.08	0.08	0.05	
Потери напора в подходе к трубопроводу, м	0.023	0.154	0.172	0.563	0.358	0.038	0.125	
Потери напора в обратном трубопроводе, м	0.023	0.153	0.171	0.56	0.356	0.038	0.125	
Скорость движения воды в под-тр-де, м/с	0.392	0.346	0.337	8.31	0.353	0.122	0.063	
Скорость движения воды в обр-тр-де, м/с	-0.39	-0.345	-0.338	-8.309	-0.352	-0.121	-0.063	
Удельные линейные потери в ПС, мм/м	3.859	3.019	2.863	2.42	4.177	0.501	0.249	
Удельные линейные потери в ОС, мм/м	3.836	3.002	2.846	2.408	4.158	0.496	0.246	
Расход в подходе к трубопроводу, т/ч	10.3657	9.1652	8.9243	8.2035	5.9219	2.0411	0.4002	
Расход в обратном трубопроводе, т/ч	-10.3376	-9.14	-8.9014	-8.1833	-5.9088	-2.0356	-0.3982	

Рис. 59 Пьезометрический график от котельной «Феникс» до жилого дома по адресу ул. Гоголя, 162.

**-Котельная «Школа»**

Для существующей системы теплоснабжения гидравлический расчет выглядит следующим образом:

Гидравлический расчет существующей системы теплоснабжения.

Показатели	Ед. Изм.	Значения
Количество тепла, вырабатываемое на источнике	Гкал/ч	2,321
Расход тепла на систему отопления	Гкал/ч	2,004
Тепловые потери в подающем трубопроводе	Гкал/ч	0,19512
Тепловые потери в обратном трубопроводе	Гкал/ч	0,09491
Потери тепла от утечек в подающем трубопроводе	Гкал/ч	0,009
Потери тепла от утечек в обратном трубопроводе	Гкал/ч	0,006
Потери тепла от утечек в системах теплопотребления	Гкал/ч	0,011
Суммарный расход в подающем трубопроводе	т/ч	72,914
Суммарный расход в обратном трубопроводе	т/ч	72,623
Суммарный расход на подпитку	т/ч	0,291
Суммарный расход на систему отопления	т/ч	72,84
Расход воды на утечки из подающего трубопровода	т/ч	0,074
Расход воды на утечки из обратного трубопровода	т/ч	0,074
Расход воды на утечки из систем теплопотребления	т/ч	0,144
Давление в подающем трубопроводе	М	32
Давление в обратном трубопроводе	М	16
Располагаемый напор	М	16
Температура в подающем трубопроводе	°С	95
Температура в обратном трубопроводе	°С	63,405

В результате гидравлического расчета были выявлены потребители на которых идет нехватка напора, следовательно недотоп потребителя.





Рис. 60 Пьезометрический график от котельной «Школа» до жилого дома по адресу пер. Клубный 13/1

1) ООО «КТК».

- Котельная «Геолог»

Для существующей системы теплоснабжения гидравлический расчет выглядит следующим образом:

Гидравлический расчет существующей системы теплоснабжения.

Показатели	Ед. Изм.	Значения
Количество тепла, вырабатываемое на источнике	Гкал/ч	10,113
Расход тепла на систему отопления	Гкал/ч	8,84
Тепловые потери в подающем трубопроводе	Гкал/ч	0,4134
Тепловые потери в обратном трубопроводе	Гкал/ч	0,19611
Потери тепла от утечек в подающем трубопроводе	Гкал/ч	0,019
Потери тепла от утечек в обратном трубопроводе	Гкал/ч	0,013
Потери тепла от утечек в системах теплопотребления	Гкал/ч	0,037
Суммарный расход в подающем трубопроводе	т/ч	352,094
Суммарный расход в обратном трубопроводе	т/ч	341,125
Суммарный расход на подпитку	т/ч	10,969
Суммарный расход на систему отопления	т/ч	351,876
Расход воды на утечки из подающего трубопровода	т/ч	0,218
Расход воды на утечки из обратного трубопровода	т/ч	0,218
Расход воды на утечки из систем теплопотребления	т/ч	0,628
Давление в подающем трубопроводе	М	46
Давление в обратном трубопроводе	М	23
Располагаемый напор	М	23
Температура в подающем трубопроводе	°С	95
Температура в обратном трубопроводе	°С	68,281

В результате гидравлического расчета были выявлены потребители на которых идет нехватка напора, следовательно недотоп потребителя.



Рис. 61 Пьезометрический график от котельной «Геолог» до жилого дома по адресу мкр. Геолог, 8.

**- Котельная «КОНГРЭ»**

Для существующей системы теплоснабжения гидравлический расчет выглядит следующим образом:

Гидравлический расчет существующей системы теплоснабжения.

Показатели	Ед. Изм.	Значения
Количество тепла, вырабатываемое на источнике	Гкал/ч	1,715
Расход тепла на систему отопления	Гкал/ч	1,473
Тепловые потери в подающем трубопроводе	Гкал/ч	0,13780
Тепловые потери в обратном трубопроводе	Гкал/ч	0,09275
Потери тепла от утечек в подающем трубопроводе	Гкал/ч	0,003
Потери тепла от утечек в обратном трубопроводе	Гкал/ч	0,002
Потери тепла от утечек в системах теплопотребления	Гкал/ч	0,006
Суммарный расход в подающем трубопроводе	т/ч	60,07
Суммарный расход в обратном трубопроводе	т/ч	59,913
Суммарный расход на подпитку	т/ч	0,156
Суммарный расход на систему отопления	т/ч	60,04
Расход воды на утечки из подающего трубопровода	т/ч	0,03
Расход воды на утечки из обратного трубопровода	т/ч	0,03
Расход воды на утечки из систем теплопотребления	т/ч	0,097
Давление в подающем трубопроводе	М	28
Давление в обратном трубопроводе	М	14
Располагаемый напор	М	14
Температура в подающем трубопроводе	°С	95
Температура в обратном трубопроводе	°С	66,618



Рис. 62 Пьезометрический график от котельной «КОНГРЭ» до жилого дома по адресу ул. Портовая 2.

**- Котельная «Речников»**

Для существующей системы теплоснабжения гидравлический расчет выглядит следующим образом:

Гидравлический расчет существующей системы теплоснабжения.

Показатели	Ед. Изм.	Значения
Количество тепла, вырабатываемое на источнике	Гкал/ч	4,493
Расход тепла на систему отопления	Гкал/ч	3,959
Тепловые потери в подающем трубопроводе	Гкал/ч	0,26772
Тепловые потери в обратном трубопроводе	Гкал/ч	0,14619
Потери тепла от утечек в подающем трубопроводе	Гкал/ч	0,008
Потери тепла от утечек в обратном трубопроводе	Гкал/ч	0,006
Потери тепла от утечек в системах теплопотребления	Гкал/ч	0,018
Суммарный расход в подающем трубопроводе	т/ч	161,588
Суммарный расход в обратном трубопроводе	т/ч	160,162
Суммарный расход на подпитку	т/ч	1,426
Суммарный расход на систему отопления	т/ч	160,514
Расход воды на утечки из подающего трубопровода	т/ч	0,089
Расход воды на утечки из обратного трубопровода	т/ч	0,089
Расход воды на утечки из систем теплопотребления	т/ч	0,263
Давление в подающем трубопроводе	М	40
Давление в обратном трубопроводе	М	20
Располагаемый напор	М	20
Температура в подающем трубопроводе	°С	95
Температура в обратном трубопроводе	°С	67,759



Рис. 63 Пьезометрический график от котельной «Речников» до жилого дома по адресу ул. Портовая 26

**- Котельная «Педучилище»**

Для существующей системы теплоснабжения гидравлический расчет выглядит следующим образом:

Гидравлический расчет существующей системы теплоснабжения.

Показатели	Ед. Изм.	Значения
Количество тепла, вырабатываемое на источнике	Гкал/ч	3,197
Расход тепла на систему отопления	Гкал/ч	2,873
Тепловые потери в подающем трубопроводе	Гкал/ч	0,20566
Тепловые потери в обратном трубопроводе	Гкал/ч	0,09378
Потери тепла от утечек в подающем трубопроводе	Гкал/ч	0,007
Потери тепла от утечек в обратном трубопроводе	Гкал/ч	0,005
Потери тепла от утечек в системах теплопотребления	Гкал/ч	0,012
Суммарный расход в подающем трубопроводе	т/ч	114,949
Суммарный расход в обратном трубопроводе	т/ч	114,595
Суммарный расход на подпитку	т/ч	0,353
Суммарный расход на систему отопления	т/ч	114,867
Расход воды на утечки из подающего трубопровода	т/ч	0,082
Расход воды на утечки из обратного трубопровода	т/ч	0,082
Расход воды на утечки из систем теплопотребления	т/ч	0,189
Давление в подающем трубопроводе	М	28
Давление в обратном трубопроводе	М	9
Располагаемый напор	М	19
Температура в подающем трубопроводе	°С	95
Температура в обратном трубопроводе	°С	67,387

В результате гидравлического расчета были выявлены потребители на которых идет нехватка напора, следовательно недотоп потребителя.



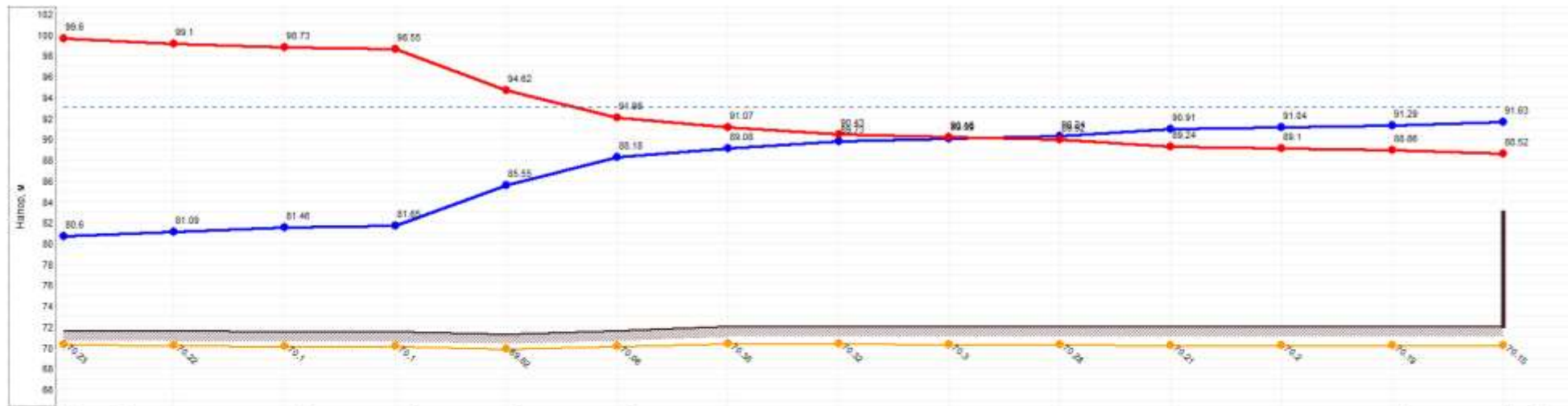

Наименование узла	Котельная Педучилище	тк25	тк26	Разветвление	тк8	72	72	72	72	72	72	тк1	Полта Россия
Геодетическая высота, м	71.6	71.6	71.5	71.3	71.6	72	72	72	72	72	72	72	72
Напор в обратном трубопроводе, м	80.6	81.094	81.463	81.647	85.554	88.178	89.084	89.728	89.99	90.227	90.912	91.544	91.628
Располагаемый напор, м	19	18.089	17.269	16.9	9.067	3.805	1.99	0.702	0.174	-0.322	-1.575	-1.94	-2.434
Длина участка, м	15.5	53	4.2	124	54	48	39	18	15	41	8	8	11
Диаметр участка, м	0.2	0.2	0.15	0.1	0.1	0.1	0.1	0.1	0.1	0.1	0.1	0.1	0.1
Потери напора в подающем трубопроводе, м	0.497	0.371	0.105	3.926	2.637	0.91	0.645	0.265	0.248	0.676	0.132	0.246	0.336
Потери напора в обратном трубопроводе, м	0.494	0.369	0.184	3.907	2.625	0.905	0.642	0.264	0.247	0.675	0.132	0.247	0.337
Скорость движения воды в под тр-де, м/с	1.604	0.555	0.74	1.119	1.118	0.812	0.812	0.812	0.812	0.812	0.812	0.812	0.307
Скорость движения воды в обрат тр-де, м/с	-1.001	-0.553	-0.738	-1.116	-1.116	-0.81	-0.81	-0.81	-0.81	-0.81	-0.81	-0.81	-0.306
Удельные линейные потери в ПС, мм/м	12.259	3.213	8.21	31.413	31.408	16.55	16.548	16.547	16.547	16.548	16.545	16.545	2.371
Удельные линейные потери в ОС, мм/м	12.186	3.195	6.169	31.255	31.259	16.47	16.471	16.472	16.473	16.473	16.474	16.475	2.363
Расход в подающем трубопроводе, т/ч	117.2023	59.9533	44.6593	29.6135	29.6112	21.4866	21.4877	21.487	21.4867	21.4864	21.4857	21.4855	8.1262
Расход в обратном трубопроводе, т/ч	-116.8469	-59.78	-44.5467	-29.5388	-29.5411	-21.4368	-21.4378	-21.4384	-21.4387	-21.4389	-21.4387	-21.4388	-8.1867

Рис. 64 Пьезометрический график от котельной «Педучилище» до жилого дома по адресу ул. Белинского 14.

**- Котельная «ДПО»**

Для существующей системы теплоснабжения гидравлический расчет выглядит следующим образом:

Гидравлический расчет существующей системы теплоснабжения.

Показатели	Ед. Изм.	Значения
Количество тепла, вырабатываемое на источнике	Гкал/ч	3,469
Расход тепла на систему отопления	Гкал/ч	3,077
Тепловые потери в подающем трубопроводе	Гкал/ч	0,1951
Тепловые потери в обратном трубопроводе	Гкал/ч	0,08703
Потери тепла от утечек в подающем трубопроводе	Гкал/ч	0,006
Потери тепла от утечек в обратном трубопроводе	Гкал/ч	0,004
Потери тепла от утечек в системах теплопотребления	Гкал/ч	0,014
Суммарный расход в подающем трубопроводе	т/ч	124,773
Суммарный расход в обратном трубопроводе	т/ч	123,093
Суммарный расход на подпитку	т/ч	1,681
Суммарный расход на систему отопления	т/ч	124,712
Расход воды на утечки из подающего трубопровода	т/ч	0,061
Расход воды на утечки из обратного трубопровода	т/ч	0,061
Расход воды на утечки из систем теплопотребления	т/ч	0,207
Давление в подающем трубопроводе	М	40
Давление в обратном трубопроводе	М	20
Располагаемый напор	М	20
Температура в подающем трубопроводе	°С	95
Температура в обратном трубопроводе	°С	68,058

В результате гидравлического расчета были выявлены потребители на которых идет нехватка напора, следовательно недотоп потребителя.



Рис. 65 Пьезометрический график от котельной «ДПО» до жилого дома по адресу ул. Мира 4.

**- Котельная «ЦРБ»**

Для существующей системы теплоснабжения гидравлический расчет выглядит следующим образом:

Гидравлический расчет существующей системы теплоснабжения.

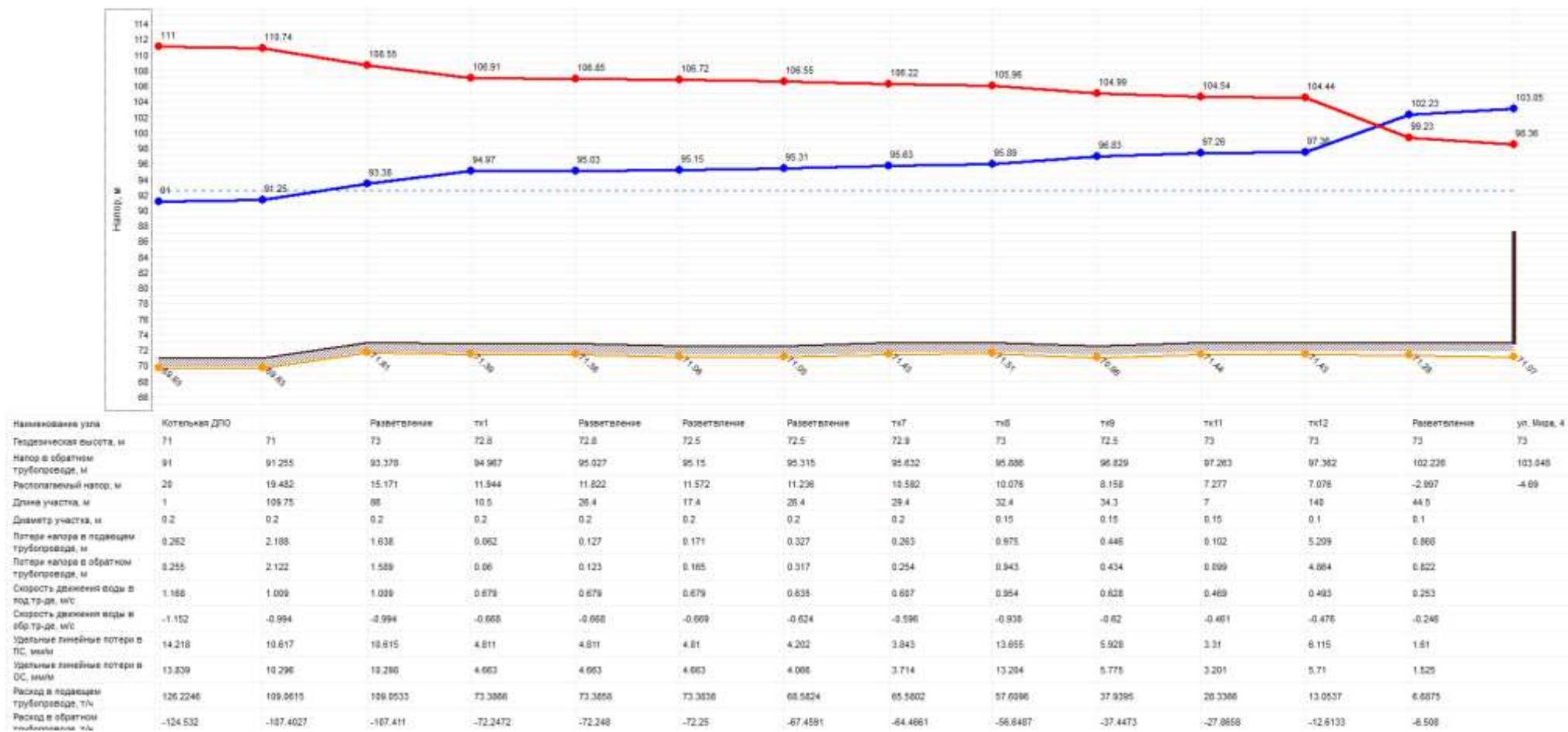
Показатели	Ед. Изм.	Значения
Количество тепла, вырабатываемое на источнике	Гкал/ч	3,957
Расход тепла на систему отопления	Гкал/ч	3,43
Тепловые потери в подающем трубопроводе	Гкал/ч	0,28870
Тепловые потери в обратном трубопроводе	Гкал/ч	0,12953
Потери тепла от утечек в подающем трубопроводе	Гкал/ч	0,007
Потери тепла от утечек в обратном трубопроводе	Гкал/ч	0,004
Потери тепла от утечек в системах теплопотребления	Гкал/ч	0,012
Суммарный расход в подающем трубопроводе	т/ч	123,561
Суммарный расход в обратном трубопроводе	т/ч	121,498
Суммарный расход на подпитку	т/ч	2,062
Суммарный расход на систему отопления	т/ч	123,468
Расход воды на утечки из подающего трубопровода	т/ч	0,093
Расход воды на утечки из обратного трубопровода	т/ч	0,093
Расход воды на утечки из систем теплопотребления	т/ч	0,242
Давление в подающем трубопроводе	М	40
Давление в обратном трубопроводе	М	20
Располагаемый напор	М	20
Температура в подающем трубопроводе	°С	95
Температура в обратном трубопроводе	°С	63,974

В результате гидравлического расчета были выявлены потребители на которых идет нехватка напора, следовательно недотоп потребителя.



Рис. 66 Пьезометрический график от котельной «ЦРБ» до жилого дома по адресу ул. Советский Север, 2.

**- Котельная «РТП»**

Для существующей системы теплоснабжения гидравлический расчет выглядит следующим образом:

Гидравлический расчет существующей системы теплоснабжения.

Показатели	Ед. Изм.	Значения
Количество тепла, вырабатываемое на источнике	Гкал/ч	0,92
Расход тепла на систему отопления	Гкал/ч	0,751
Тепловые потери в подающем трубопроводе	Гкал/ч	0,09497
Тепловые потери в обратном трубопроводе	Гкал/ч	0,0661
Потери тепла от утечек в подающем трубопроводе	Гкал/ч	0,003
Потери тепла от утечек в обратном трубопроводе	Гкал/ч	0,002
Потери тепла от утечек в системах теплопотребления	Гкал/ч	0,003
Суммарный расход в подающем трубопроводе	т/ч	30,832
Суммарный расход в обратном трубопроводе	т/ч	30,718
Суммарный расход на подпитку	т/ч	0,114
Суммарный расход на систему отопления	т/ч	30,8
Расход воды на утечки из подающего трубопровода	т/ч	0,032
Расход воды на утечки из обратного трубопровода	т/ч	0,032
Расход воды на утечки из систем теплопотребления	т/ч	0,05
Давление в подающем трубопроводе	М	30
Давление в обратном трубопроводе	М	15
Располагаемый напор	М	15
Температура в подающем трубопроводе	°С	95
Температура в обратном трубопроводе	°С	65,386



Рис. 67 Пьезометрический график от котельной «РТП» до жилого дома по адресу ул. Обская 93/1.

**- Котельная «РММ»**

Для существующей системы теплоснабжения гидравлический расчет выглядит следующим образом:

Гидравлический расчет существующей системы теплоснабжения.

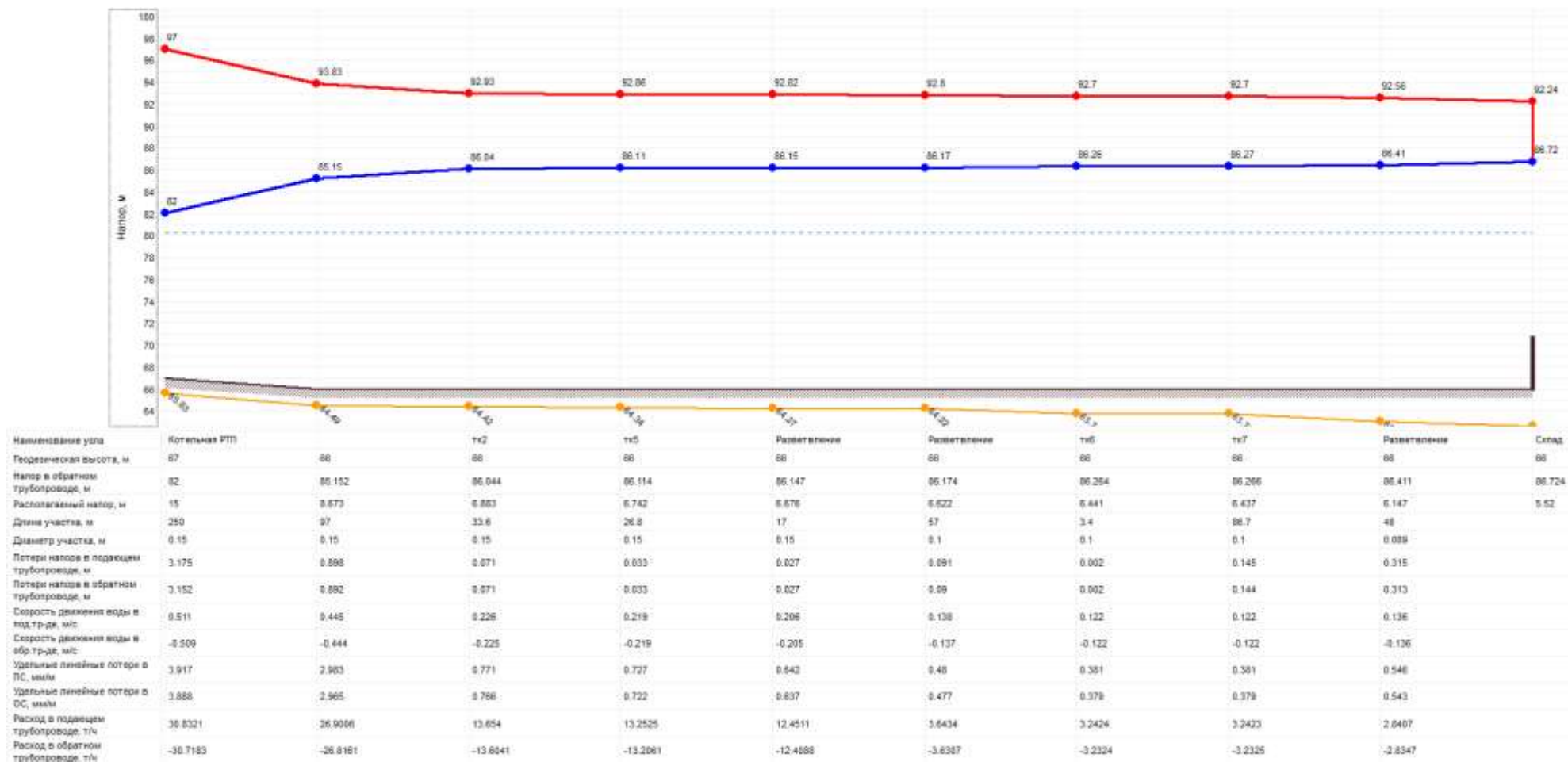
Показатели	Ед. Изм.	Значения
Количество тепла, вырабатываемое на источнике	Гкал/ч	0,574
Расход тепла на систему отопления	Гкал/ч	0,492
Тепловые потери в подающем трубопроводе	Гкал/ч	0,05314
Тепловые потери в обратном трубопроводе	Гкал/ч	0,02391
Потери тепла от утечек в подающем трубопроводе	Гкал/ч	0,001
Потери тепла от утечек в обратном трубопроводе	Гкал/ч	0,001
Потери тепла от утечек в системах теплopotребления	Гкал/ч	0,002
Суммарный расход в подающем трубопроводе	т/ч	20,134
Суммарный расход в обратном трубопроводе	т/ч	20,073
Суммарный расход на подпитку	т/ч	0,061
Суммарный расход на систему отопления	т/ч	20,12
Расход воды на утечки из подающего трубопровода	т/ч	0,014
Расход воды на утечки из обратного трубопровода	т/ч	0,014
Расход воды на утечки из систем теплopotребления	т/ч	0,032
Давление в подающем трубопроводе	М	24
Давление в обратном трубопроводе	М	12
Располагаемый напор	М	12
Температура в подающем трубопроводе	°С	95
Температура в обратном трубопроводе	°С	66,702



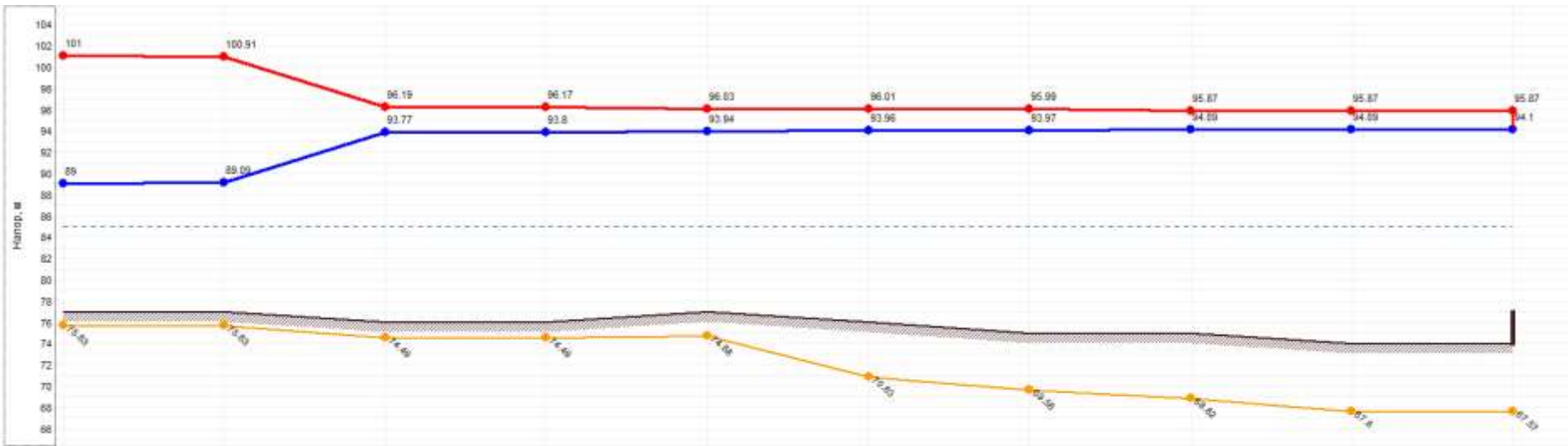

Наименование узла	Котельная РММ	Разветвление	Разветвление	тп6	тп3	тп4	Разветвление	тп5	74
Гидравлическая высота, м	77	77	76	77	76	75	75	74	74
Напор в обратном трубопроводе, м	89	89.086	93.774	93.801	93.942	93.961	94.092	94.095	94.1
Располагаемый напор, м	12	11.827	2.421	2.366	2.065	2.045	1.762	1.777	1.77
Длина участка, м	1	137.1	1	120	168	23	59	10.2	1
Диаметр участка, м	0.1	0.1	0.1	0.1	0.078	0.05	0.05	0.05	0.05
Потери напора в подающем трубопроводе, м	0.057	4.718	0.026	0.142	0.02	0.014	0.110	0.003	0.005
Потери напора в обратном трубопроводе, м	0.066	4.658	0.027	0.14	0.02	0.014	0.117	0.003	0.005
Скорость движения воды в под. тр-де, м/с	0.76	0.525	0.419	0.151	0.045	0.08	0.128	0.063	0.063
Скорость движения воды в обр. тр-де, м/с	-0.758	-0.523	-0.416	-0.151	-0.045	-0.079	-0.126	-0.063	-0.063
Удельные линейные потери в ПС, мм/м	14.531	6.924	4.414	0.58	0.054	0.23	0.984	0.249	0.249
Удельные линейные потери в ОС, мм/м	14.442	6.879	4.388	0.575	0.053	0.229	0.979	0.248	0.248
Расход в подающем трубопроводе, т/ч	20.1343	13.8912	11.0871	4.0868	1.2037	1.2007	0.8064	0.4	0.4
Расход в обратном трубопроводе, т/ч	-20.0733	-13.8464	-11.0551	-3.9668	-1.1943	-1.1974	-0.7984	-0.3993	-0.3994

Рис. 68 Пьезометрический график от котельной «РММ» до дома по адресу ул. Кедровая 5.

**- Котельная «ТГТ»**

Для существующей системы теплоснабжения гидравлический расчет выглядит следующим образом:

Гидравлический расчет существующей системы теплоснабжения.

Показатели	Ед. Изм.	Значения
Количество тепла, вырабатываемое на источнике	Гкал/ч	4,896
Расход тепла на систему отопления	Гкал/ч	4,473
Тепловые потери в подающем трубопроводе	Гкал/ч	0,26227
Тепловые потери в обратном трубопроводе	Гкал/ч	0,11564
Потери тепла от утечек в подающем трубопроводе	Гкал/ч	0,016
Потери тепла от утечек в обратном трубопроводе	Гкал/ч	0,011
Потери тепла от утечек в системах теплопотребления	Гкал/ч	0,019
Суммарный расход в подающем трубопроводе	т/ч	181,177
Суммарный расход в обратном трубопроводе	т/ч	180,532
Суммарный расход на подпитку	т/ч	0,645
Суммарный расход на систему отопления	т/ч	181
Расход воды на утечки из подающего трубопровода	т/ч	0,177
Расход воды на утечки из обратного трубопровода	т/ч	0,177
Расход воды на утечки из систем теплопотребления	т/ч	0,292
Давление в подающем трубопроводе	М	40
Давление в обратном трубопроводе	М	20
Располагаемый напор	М	20
Температура в подающем трубопроводе	°С	95
Температура в обратном трубопроводе	°С	68,203

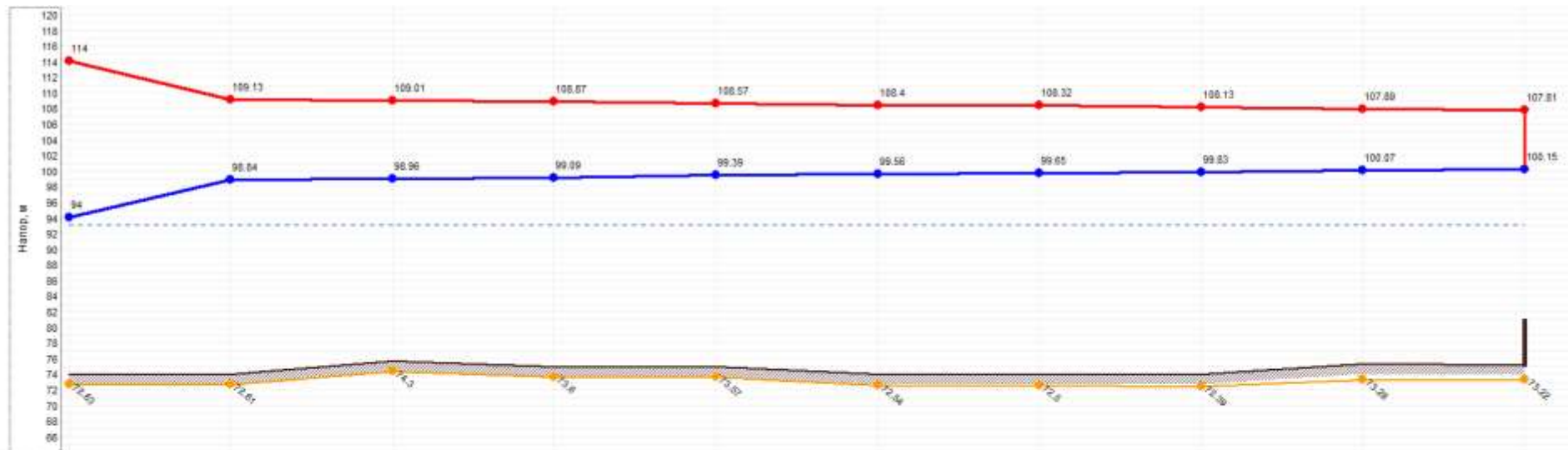

Наименование узла	Котельная ТГТ	Разветвление	тк16	Разветвление	тк13	Разветвление	Разветвление	тк12	тк10	ул. К.Маркса, 11
Гидравлическая высота, м	74	74	75.7	75	75	74	74	74	75.3	75.25
Напор в обратном трубопроводе, м	94	95.638	98.959	99.691	99.393	99.559	99.646	99.83	100.008	100.152
Расплаваемый напор, м	20	10.288	10.046	8.792	8.177	8.844	8.67	0.299	7.824	7.85
Длина участка, м	126	57.5	14.5	32.3	34	47	75.8	110	3.6	
Диаметр участка, м	0.273	0.3	0.3	0.15	0.15	0.15	0.15	0.1	0.082	
Потери напора в подающем трубопроводе, м	4.674	0.121	0.133	0.383	0.187	0.087	0.186	0.239	0.085	
Потери напора в обратном трубопроводе, м	4.639	0.12	0.132	0.382	0.186	0.087	0.185	0.237	0.085	
Скорость движения воды в под-тр-де, м/с	0.895	0.561	0.561	0.482	0.388	0.338	0.228	0.165	0.215	
Скорость движения воды в обр-тр-де, м/с	-0.892	-0.559	-0.559	-0.401	-0.385	-0.338	-0.227	-0.164	-0.215	
Удельные линейные потери в ПС, мм/м	5.641	1.972	1.971	2.434	2.238	1.733	0.784	0.687	1.51	
Удельные линейные потери в ОС, мм/м	5.601	1.958	1.958	2.421	2.228	1.724	0.78	0.684	1.505	
Расход в подающем трубопроводе, т/ч	181.1768	137.3829	137.3531	24.2927	23.2912	20.4895	13.7865	4.3823	5.8	
Расход в обратном трубопроводе, т/ч	-180.5315	-136.8958	-136.8958	-34.2282	-23.2312	-20.4375	-13.7313	-4.3507	-3.7938	

. Рис. 69 Пьезометрический график от котельной «ТГТ» до жилого дома по адресу ул. К. Маркса 11.

**- Котельная «Победы»**

Для существующей системы теплоснабжения гидравлический расчет выглядит следующим образом:

Гидравлический расчет существующей системы теплоснабжения.

Показатели	Ед. Изм.	Значения
Количество тепла, вырабатываемое на источнике	Гкал/ч	3,336
Расход тепла на систему отопления	Гкал/ч	3,214
Тепловые потери в подающем трубопроводе	Гкал/ч	0,07137
Тепловые потери в обратном трубопроводе	Гкал/ч	0,03365
Потери тепла от утечек в подающем трубопроводе	Гкал/ч	0,002
Потери тепла от утечек в обратном трубопроводе	Гкал/ч	0,002
Потери тепла от утечек в системах теплопотребления	Гкал/ч	0,014
Суммарный расход в подающем трубопроводе	т/ч	129,144
Суммарный расход в обратном трубопроводе	т/ч	128,888
Суммарный расход на подпитку	т/ч	0,255
Суммарный расход на систему отопления	т/ч	129,120
Расход воды на утечки из подающего трубопровода	т/ч	0,024
Расход воды на утечки из обратного трубопровода	т/ч	0,024
Расход воды на утечки из систем теплопотребления	т/ч	0,208
Давление в подающем трубопроводе	М	134,3
Давление в обратном трубопроводе	М	10
Располагаемый напор	М	124,3
Температура в подающем трубопроводе	°С	95
Температура в обратном трубопроводе	°С	69,297

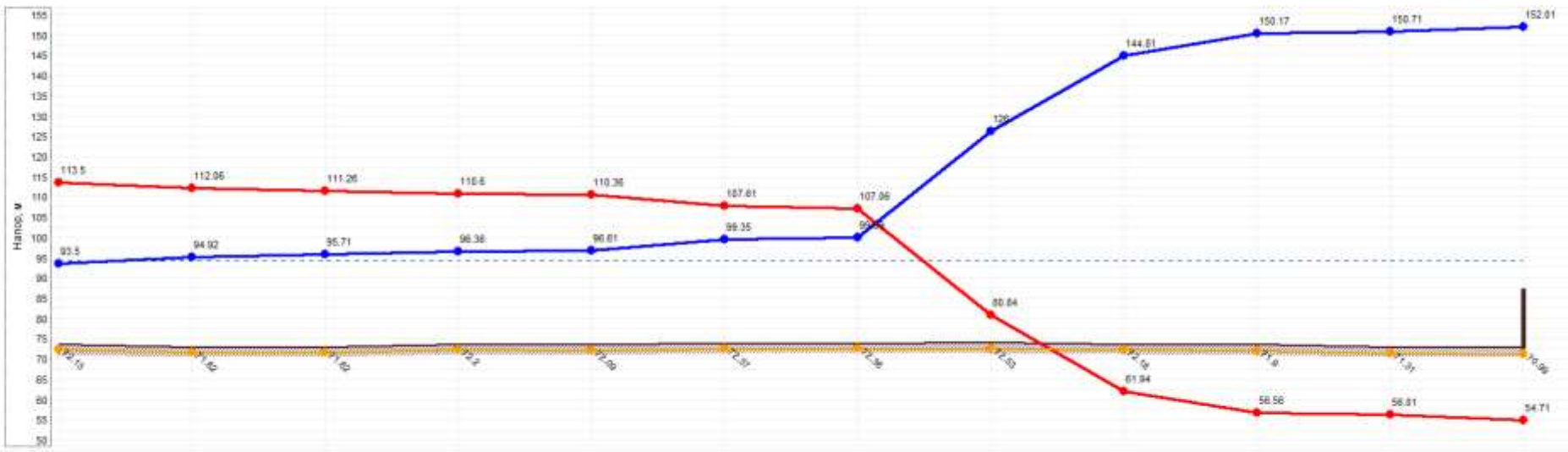

Наименование узла	Котельная Победы	тк5	тк6	тк7	тк8	тк17	тк3	тк5	ул. Обская, 44			
Геодезическая высота, м	73.5	73	73	73.5	73.5	73.8	74	73.7	73			
Напор в обратном трубопроводе, м	93.5	94.923	95.708	96.364	96.696	99.346	99.894	125.999	144.81	150.166	150.708	152.005
Распределенный напор, м	26	17.134	15.555	14.237	13.753	8.26	7.162	-45.163	-82.869	-83.699	-84.697	-87.29
Длина участка, м	21	28	30	25.18	75	14.62	68.64	57.89	79.92	38.6	67.44	
Диаметр участка, м	0.25	0.219	0.2	0.2	0.2	0.2	0.1	0.1	0.1	0.1	0.1	
Потери напора в подводящем трубопроводе, м	1.444	0.794	0.661	0.243	2.753	0.55	26.219	18.895	5.304	6.545	1.301	
Потери напора в обратном трубопроводе, м	1.423	0.785	0.657	0.241	2.741	0.548	26.195	18.811	5.356	6.543	1.296	
Скорость движения воды в под-тр-де, м/с	1.265	1.131	0.955	0.882	0.848	0.781	2.72	2.291	0.98	0.517	0.26	
Скорость движения воды в обрат-тр-де, м/с	-1.256	-1.125	-0.952	-0.88	-0.846	-0.779	-2.714	-2.288	-0.967	-0.516	-0.259	
Удельные линейные потери в ПС, мм/м	12.582	11.9	9.511	8.194	7.503	6.365	185.635	131.699	24.618	6.717	1.764	
Удельные линейные потери в ОС, мм/м	12.396	11.771	9.446	8.067	7.469	6.337	184.626	131.114	24.489	6.691	1.696	
Расход в подводящем трубопроводе, т/ч	214.4457	146.6738	103.2201	95.2717	81.6696	64.4235	73.0306	60.6986	36.2134	13.8826	6.8812	
Расход в обратном трубопроводе, т/ч	-212.8718	-146.0778	-102.8793	-95.8547	-81.4626	-64.2494	-71.8633	-60.5238	-35.1443	-13.8555	-6.8677	

Рис. 70 Пьезометрический график от котельной «Победы» до жилого дома по адресу ул. Обская 44

**- Котельная «Детский дом»**

Для существующей системы теплоснабжения гидравлический расчет выглядит следующим образом:

Гидравлический расчет существующей системы теплоснабжения.

Показатели	Ед. Изм.	Значения
Количество тепла, вырабатываемое на источнике	Гкал/ч	2,194
Расход тепла на систему отопления	Гкал/ч	1,833
Тепловые потери в подающем трубопроводе	Гкал/ч	0,24284
Тепловые потери в обратном трубопроводе	Гкал/ч	0,1033
Потери тепла от утечек в подающем трубопроводе	Гкал/ч	0,004
Потери тепла от утечек в обратном трубопроводе	Гкал/ч	0,003
Потери тепла от утечек в системах теплopotребления	Гкал/ч	0,008
Суммарный расход в подающем трубопроводе	т/ч	73,874
Суммарный расход в обратном трубопроводе	т/ч	73,655
Суммарный расход на подпитку	т/ч	0,218
Суммарный расход на систему отопления	т/ч	73,825
Расход воды на утечки из подающего трубопровода	т/ч	0,048
Расход воды на утечки из обратного трубопровода	т/ч	0,048
Расход воды на утечки из систем теплopotребления	т/ч	0,122
Давление в подающем трубопроводе	М	44
Давление в обратном трубопроводе	М	22
Располагаемый напор	М	22
Температура в подающем трубопроводе	°С	95
Температура в обратном трубопроводе	°С	65,478

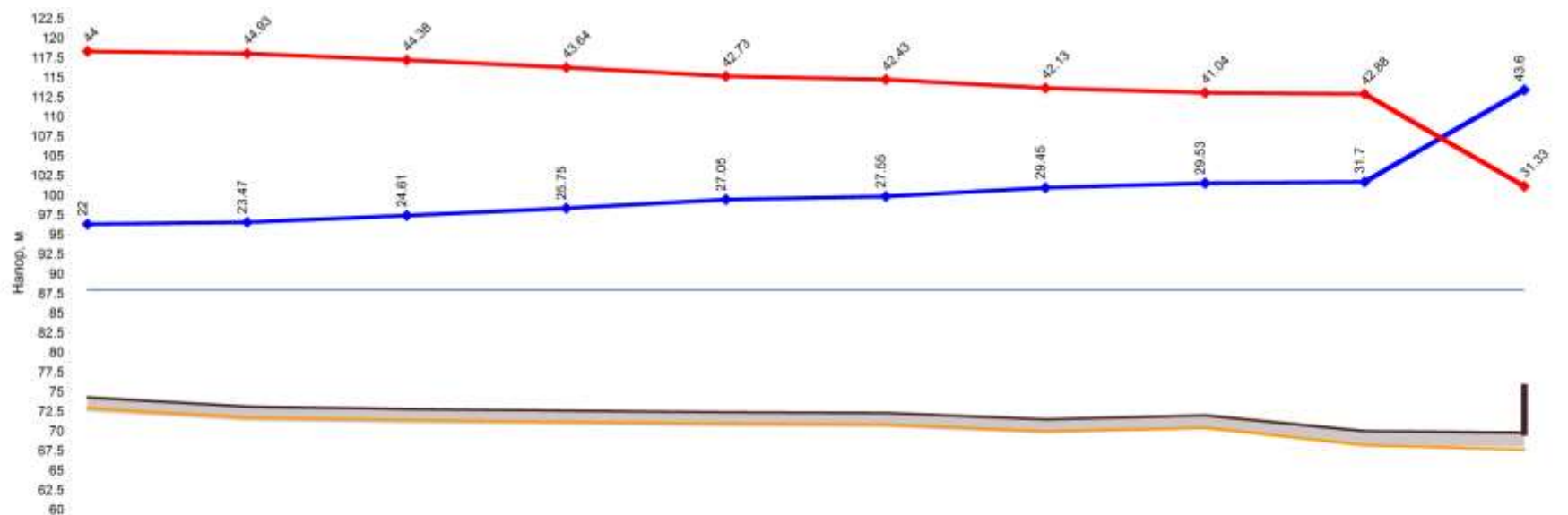

Наименование узла	Котельная Дет. дом	Разветвление	тк21	тк20	тк17	тк16	тк11	тк10	тк13	
Геодезическая высота, м	74.3	73.1	72.8	72.6	72.4	72.3	71.5	72	70	69.8
Полный напор в обратном трубопроводе, м	96.3	96.6	97.4	98.3	99.5	99.8	100.9	101.5	101.7	113.4
Располагаемый напор, м	22	21.463	19.777	17.894	15.676	14.88	12.683	11.513	11.18	-12.27
Длина участка, м	15.5	12.3	32	22.8	17	74.5	22	48.7	39	
Диаметр участка, м	0.2	0.15	0.15	0.15	0.15	0.15	0.15	0.1	0.04	
Потери напора в подающем трубопроводе, м	0.269	0.845	0.944	1.112	0.399	1.102	0.587	0.167	11.745	
Потери напора в обратном трубопроводе, м	0.268	0.841	0.939	1.106	0.397	1.095	0.583	0.166	11.706	
Скорость движения воды в под. тр-де, м/с	0.7	1.017	0.944	0.904	0.724	0.687	0.664	0.228	0.573	
Скорость движения воды в обр. тр-де, м/с	-0.698	-1.014	-0.941	-0.902	-0.722	-0.685	-0.662	-0.228	-0.572	
Удельные линейные потери в ПС, мм/м	5.112	15.505	13.364	12.252	7.864	7.079	6.622	1.315	26.96	
Удельные линейные потери в ОС, мм/м	5.082	15.423	13.291	12.196	7.82	7.039	6.586	1.309	26.868	
Расход в подающем трубопроводе, т/ч	75.65	61.39	56.99	54.59	43.71	41.47	40.1	6.04	2.28	
Расход в обратном трубопроводе, т/ч	-75.43	-61.23	-56.84	-54.44	-43.56	-41.35	-39.99	-6.03	-2.28	

Рис. 71 Пьезометрический график от котельной «Детский дом» до жилого дома по адресу ул. Некрасова 2.

**- Котельная «Школьная»**

Для существующей системы теплоснабжения гидравлический расчет выглядит следующим образом:

Гидравлический расчет существующей системы теплоснабжения.

Показатели	Ед. Изм.	Значения
Количество тепла, вырабатываемое на источнике	Гкал/ч	2,133
Расход тепла на систему отопления	Гкал/ч	1,837
Тепловые потери в подающем трубопроводе	Гкал/ч	0,19829
Тепловые потери в обратном трубопроводе	Гкал/ч	0,08377
Потери тепла от утечек в подающем трубопроводе	Гкал/ч	0,003
Потери тепла от утечек в обратном трубопроводе	Гкал/ч	0,002
Потери тепла от утечек в системах теплопотребления	Гкал/ч	0,008
Суммарный расход в подающем трубопроводе	т/ч	72,337
Суммарный расход в обратном трубопроводе	т/ч	72,136
Суммарный расход на подпитку	т/ч	0,201
Суммарный расход на систему отопления	т/ч	72,297
Расход воды на утечки из подающего трубопровода	т/ч	0,04
Расход воды на утечки из обратного трубопровода	т/ч	0,04
Расход воды на утечки из систем теплопотребления	т/ч	0,122
Давление в подающем трубопроводе	М	44
Давление в обратном трубопроводе	М	22
Располагаемый напор	М	22
Температура в подающем трубопроводе	°С	95
Температура в обратном трубопроводе	°С	65,684





Рис. 72 Пьезометрический график от котельной «Школьная» до жилого дома по адресу ул. Лермонтова 42.

**- Котельная «Совхозная»**

Для существующей системы теплоснабжения гидравлический расчет выглядит следующим образом:

Гидравлический расчет существующей системы теплоснабжения.

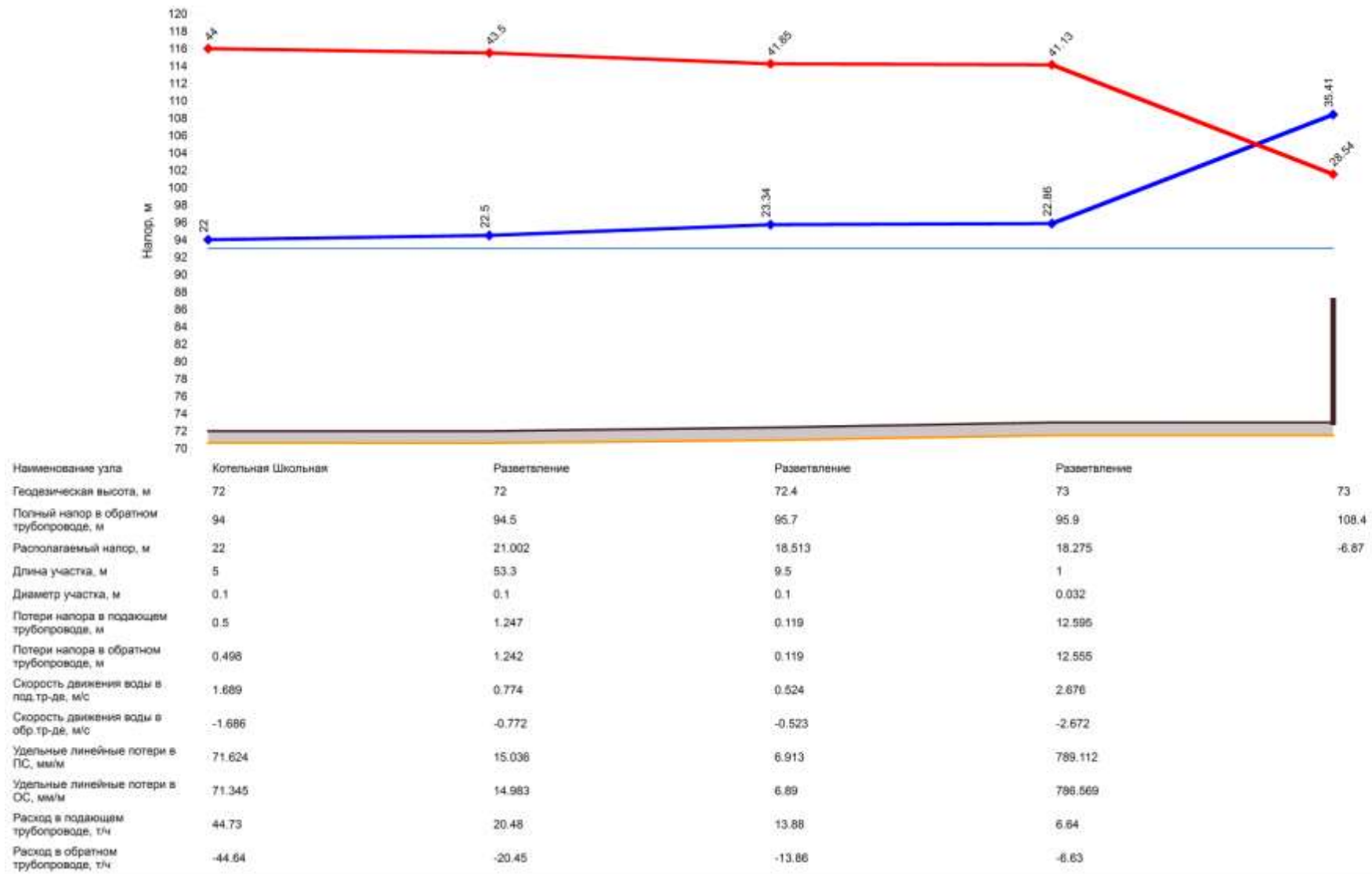
Показатели	Ед. Изм.	Значения
Количество тепла, вырабатываемое на источнике	Гкал/ч	2,053
Расход тепла на систему отопления	Гкал/ч	1,793
Тепловые потери в подающем трубопроводе	Гкал/ч	0,16943
Тепловые потери в обратном трубопроводе	Гкал/ч	0,07225
Потери тепла от утечек в подающем трубопроводе	Гкал/ч	0,006
Потери тепла от утечек в обратном трубопроводе	Гкал/ч	0,004
Потери тепла от утечек в системах теплопотребления	Гкал/ч	0,008
Суммарный расход в подающем трубопроводе	т/ч	71,536
Суммарный расход в обратном трубопроводе	т/ч	71,273
Суммарный расход на подпитку	т/ч	0,264
Суммарный расход на систему отопления	т/ч	71,464
Расход воды на утечки из подающего трубопровода	т/ч	0,073
Расход воды на утечки из обратного трубопровода	т/ч	0,073
Расход воды на утечки из систем теплопотребления	т/ч	0,118
Давление в подающем трубопроводе	М	44
Давление в обратном трубопроводе	М	22
Располагаемый напор	М	22
Температура в подающем трубопроводе	°С	95
Температура в обратном трубопроводе	°С	66,532



Рис. 73 Пьезометрический график от котельной «Совхозная» до жилого дома по адресу ул. Сибирская 3.

**- Котельная «Заводская»**

Для котельной гидравлический расчет невозможно выполнить, так как отсутствуют данные по потреблению тепловой энергии отдельных объектов.

Гидравлический расчет существующей системы теплоснабжения.

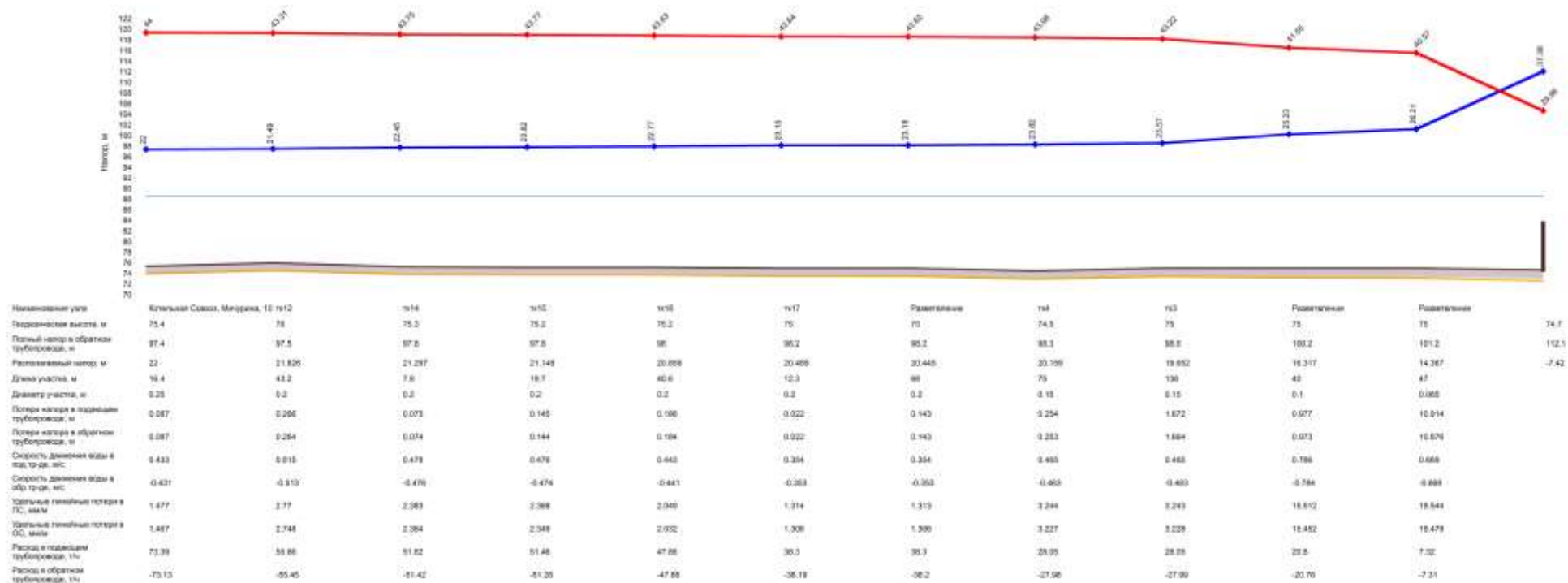
Показатели	Ед. Изм.	Значения
Количество тепла, вырабатываемое на источнике	Гкал/ч	6,619
Расход тепла на систему отопления	Гкал/ч	5,959
Тепловые потери в подающем трубопроводе	Гкал/ч	0,42695
Тепловые потери в обратном трубопроводе	Гкал/ч	0,18142
Потери тепла от утечек в подающем трубопроводе	Гкал/ч	0,016
Потери тепла от утечек в обратном трубопроводе	Гкал/ч	0,011
Потери тепла от утечек в системах теплопотребления	Гкал/ч	0,024
Суммарный расход в подающем трубопроводе	т/ч	227,447
Суммарный расход в обратном трубопроводе	т/ч	226,678
Суммарный расход на подпитку	т/ч	0,77
Суммарный расход на систему отопления	т/ч	227,262
Расход воды на утечки из подающего трубопровода	т/ч	0,185
Расход воды на утечки из обратного трубопровода	т/ч	0,185
Расход воды на утечки из систем теплопотребления	т/ч	0,399
Давление в подающем трубопроводе	М	44
Давление в обратном трубопроводе	М	22
Располагаемый напор	М	22
Температура в подающем трубопроводе	°С	95
Температура в обратном трубопроводе	°С	66,108



Рис. 75 Пьезометрический график от котельной «Совхозная» до жилого дома по адресу ул. Свердлова 5

**- Котельная «Судоверфь»**

Для существующей системы теплоснабжения гидравлический расчет выглядит следующим образом:

Гидравлический расчет существующей системы теплоснабжения.

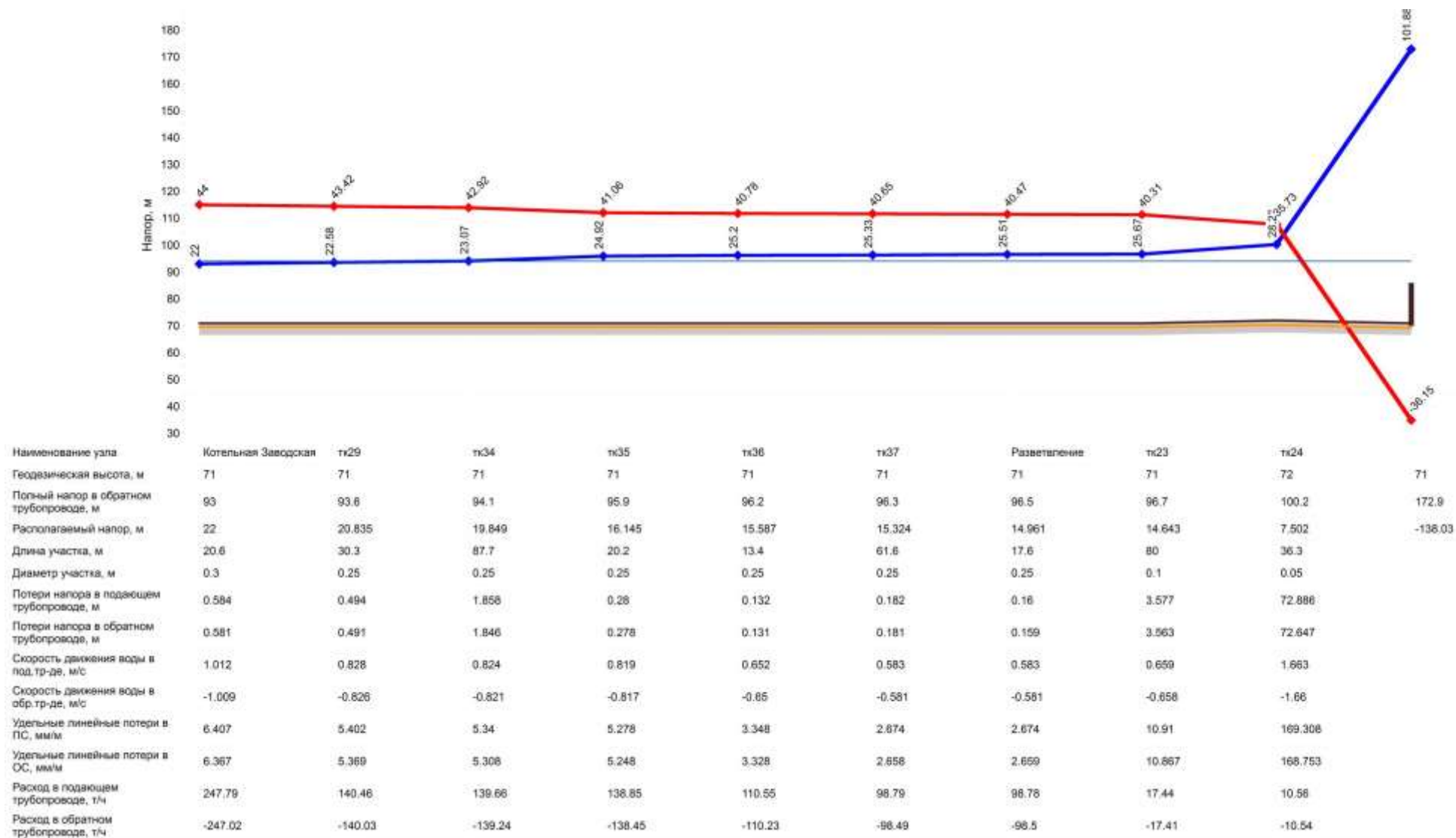
Показатели	Ед. Изм.	Значения
Количество тепла, вырабатываемое на источнике	Гкал/ч	0,171
Расход тепла на систему отопления	Гкал/ч	0,17
Тепловые потери в подающем трубопроводе	Гкал/ч	0,00026
Тепловые потери в обратном трубопроводе	Гкал/ч	0,00011
Потери тепла от утечек в системах теплоснабжения	Гкал/ч	0,001
Суммарный расход в подающем трубопроводе	т/ч	6,8
Суммарный расход в обратном трубопроводе	т/ч	6,789
Суммарный расход на подпитку	т/ч	0,011
Суммарный расход на систему отопления	т/ч	6,8
Расход воды на утечки из систем теплоснабжения	т/ч	0,011
Давление в подающем трубопроводе	М	20
Давление в обратном трубопроводе	М	10
Располагаемый напор	М	10
Температура в подающем трубопроводе	°С	95
Температура в обратном трубопроводе	°С	69,953



Наименование узла	Котельная Судоверфь			
Геодезическая высота, м	72	72	72	72
Напор в обратном трубопроводе, м	82	82.005	82.01	82.064
Располагаемый напор, м	10	9.99	9.981	9.87
Длина участка, м	1	2.88	1	
Диаметр участка, м	0.1	0.1	0.1	
Потери напора в подающем трубопроводе, м	0.005	0.005	0.054	
Потери напора в обратном трубопроводе, м	0.005	0.005	0.054	
Скорость движения воды в под.тр-де, м/с	0.257	0.257	0.257	
Скорость движения воды в обр.тр-де, м/с	-0.256	-0.256	-0.256	
Удельные линейные потери в ПС, мм/м	1.665	1.665	1.665	
Удельные линейные потери в ОС, мм/м	1.659	1.659	1.659	
Расход в подающем трубопроводе, т/ч	6.8001	6.8001	6.8	
Расход в обратном трубопроводе, т/ч	-6.7889	-6.789	-6.789	

Рис. 76 Пьезометрический график от котельной «Судоверфь» до базы.

**- Котельная «Металлист»**

Для существующей системы теплоснабжения гидравлический расчет выглядит следующим образом:

Гидравлический расчет существующей системы теплоснабжения.

Показатели	Ед. Изм.	Значения
Количество тепла, вырабатываемое на источнике	Гкал/ч	0,418
Расход тепла на систему отопления	Гкал/ч	0,353
Тепловые потери в подающем трубопроводе	Гкал/ч	0,03558
Тепловые потери в обратном трубопроводе	Гкал/ч	0,02598
Потери тепла от утечек в подающем трубопроводе	Гкал/ч	0,001
Потери тепла от утечек в обратном трубопроводе	Гкал/ч	0,001
Потери тепла от утечек в системах теплopotребления	Гкал/ч	0,001
Суммарный расход в подающем трубопроводе	т/ч	14,414
Суммарный расход в обратном трубопроводе	т/ч	14,363
Суммарный расход на подпитку	т/ч	0,05
Суммарный расход на систему отопления	т/ч	14,4
Расход воды на утечки из подающего трубопровода	т/ч	0,014
Расход воды на утечки из обратного трубопровода	т/ч	0,014
Расход воды на утечки из систем теплopotребления	т/ч	0,023
Давление в подающем трубопроводе	М	20
Давление в обратном трубопроводе	М	10
Располагаемый напор	М	10
Температура в подающем трубопроводе	°С	95
Температура в обратном трубопроводе	°С	66,218





Рис. 77 Пьезометрический график от котельной «Металлист» до дома по улице Обская 82

**- Котельная «ДРСУ»**

Для существующей системы теплоснабжения гидравлический расчет выглядит следующим образом:

Гидравлический расчет существующей системы теплоснабжения.

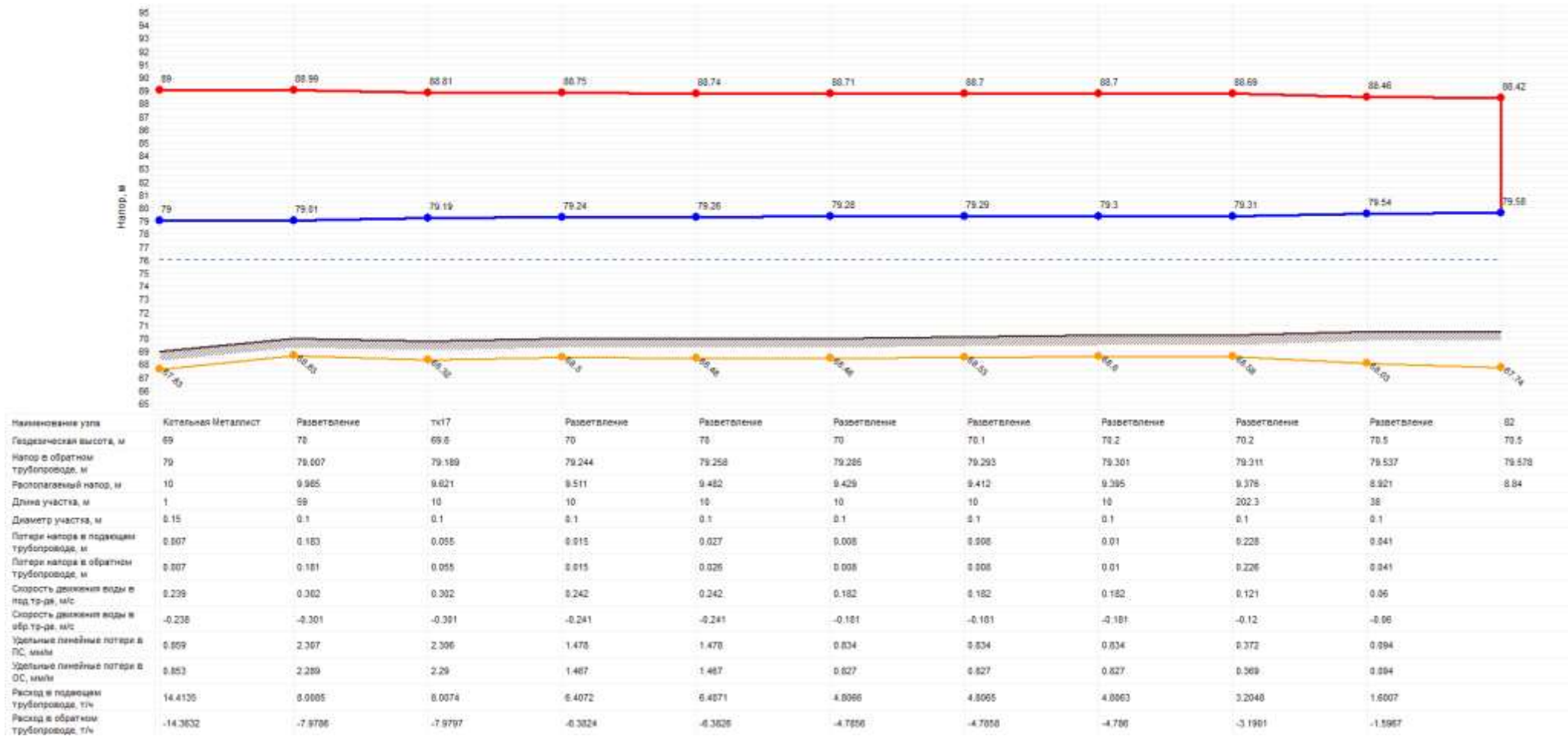
Показатели	Ед. Изм.	Значения
Количество тепла, вырабатываемое на источнике	Гкал/ч	0,793
Расход тепла на систему отопления	Гкал/ч	0,722
Тепловые потери в подающем трубопроводе	Гкал/ч	0,0415
Тепловые потери в обратном трубопроводе	Гкал/ч	0,02457
Потери тепла от утечек в подающем трубопроводе	Гкал/ч	0,001
Потери тепла от утечек в обратном трубопроводе	Гкал/ч	0,001
Потери тепла от утечек в системах теплопотребления	Гкал/ч	0,003
Суммарный расход в подающем трубопроводе	т/ч	29,214
Суммарный расход в обратном трубопроводе	т/ч	29,139
Суммарный расход на подпитку	т/ч	0,075
Суммарный расход на систему отопления	т/ч	29,200
Расход воды на утечки из подающего трубопровода	т/ч	0,014
Расход воды на утечки из обратного трубопровода	т/ч	0,014
Расход воды на утечки из систем теплопотребления	т/ч	0,047
Давление в подающем трубопроводе	М	32
Давление в обратном трубопроводе	М	16
Располагаемый напор	М	16
Температура в подающем трубопроводе	°С	95
Температура в обратном трубопроводе	°С	68,021



Рис. 78 Пьезометрический график от котельной «ДРСУ» до дома по улице Гоголя 146.

### **1.3.8 Статистика отказов тепловых сетей (аварий, инцидентов) за последние 5 лет.**

Данные по аварийности на объектах теплоснабжения предоставлены не были.

### **1.3.9 Статистика восстановлений (аварийно-восстановительных ремонтов) тепловых сетей и среднее время, затраченное на восстановление работоспособности тепловых сетей, за последние 5 лет.**

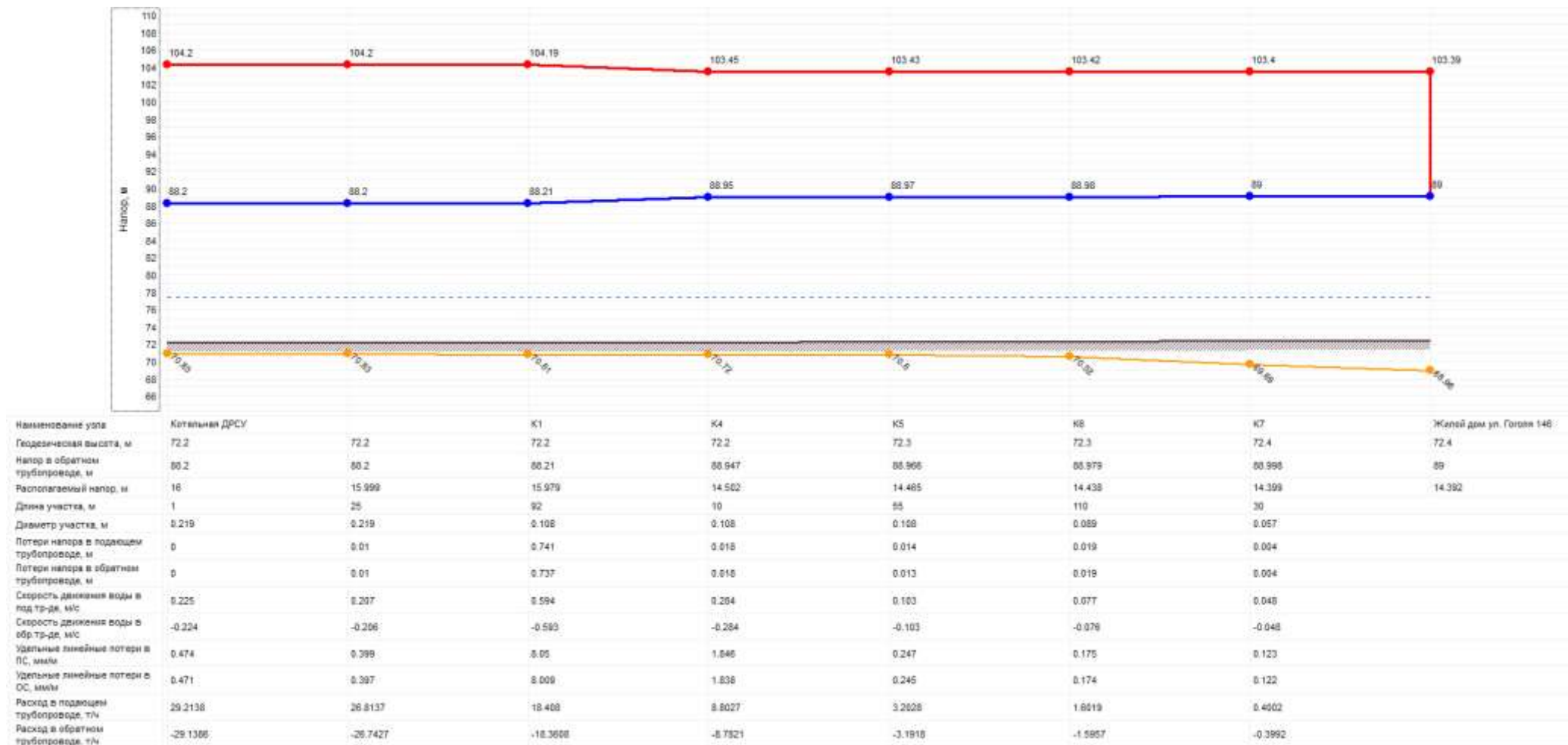
Данные по аварийно-восстановительным ремонтам тепловых сетей предоставлены не были.

### **1.3.10 Описание процедур диагностики состояния тепловых сетей и планирования капитальных (текущих) ремонтов.**

Существует несколько способов проведения диагностики тепловых сетей, с помощью которых планируются капитальные и текущие ремонты.

Методы технической диагностики:

**Метод акустической эмиссии.** Метод, проверенный в мировой практике и позволяющий точно определять местоположение дефектов стального трубопровода, находящегося под изменяемым давлением, но по условиям применения на действующих ТС имеет ограниченную область использования.

**Метод магнитной памяти металла.** Метод хорош для выявления участков с повышенным напряжением металла при непосредственном контакте с трубопроводом ТС. Используется там, где можно прокатывать каретку по голому металлу трубы, этим обусловлена и ограниченность его применения.

**Метод наземного тепловизионного обследования с помощью тепловизора.** При доступной поверхности трассы, желательном с однородным покрытием, наличием точной исполнительной документации, с применением специального программного обеспечения, может очень хорошо показывать состояние обследуемого участка. По вышеназванным условиям применение возможно только на 10% старых прокладок. В некоторых случаях метод эффективен для поиска утечек.

**Тепловая аэросъемка в ИК-диапазоне.** Метод очень эффективен для планирования ремонтов и выявления участков с повышенными тепловыми потерями. Съемку необходимо проводить весной (март-апрель) и осенью (октябрь-ноябрь), когда система отопления работает, но снега на земле нет.

**Метод акустической диагностики.** Используются корреляторы усовершенствованной конструкции. Метод имеет перспективу как информационная составляющая в комплексе методов мониторинга состояния действующих теплопроводов, он хорошо вписывается в процесс эксплуатации и конструктивные особенности прокладок ТС.

**Опрессовка на прочность повышенным давлением.** Метод применялся и был разработан с целью выявления ослабленных мест трубопровода в ремонтный период и исключения появления повреждений в отопительный период. Он имел долгий период освоения и внедрения, но в настоящее время в среднем стабильно показывает эффективность 93-94%. То есть 94% повреждений выявляется в ремонтный период и только 6% уходит на период отопления. С применением комплексной оперативной системы сбора и анализа данных о состоянии теплопроводов, опрессовку стало возможным рассматривать, как метод диагностики и планирования ремонтов, переключений ТС.

### ***1.3.11 Описание периодичности и соответствия техническим регламентам и иным обязательным требованиям процедур летних ремонтов с параметрами и методами испытаний (гидравлических, температурных, на тепловые потери) тепловых сетей.***

Опыт планирования ремонтов, анализ состояния действующих сетей, опыт применения различных методов диагностики позволяет сделать следующие предложения для будущих нормативных документов по ТС.

1. Техническую диагностику на предприятиях тепловых сетей нужно внедрять системно одновременно с изменением системы планирования и проведения ремонтных работ и индивидуально в зависимости от особенностей конкретного предприятия.

2. Нормы эксплуатации необходимо разрабатывать отдельно для каждой теплоснабжающей организации на основании перевода всех данных в электронный вид и последующего анализа.

3. Проектирование новых сетей должно выполняться с прогнозом надежности и предусматривать встроенную систему диагностики с описанием технологии ее проведения и расчетом необходимых финансовых и трудовых затрат.

4. Для разработки нормативных документов, регламентирующих эксплуатацию ТС, необходимо предварительно проводить достаточно глубокий анализ актуальных паспортных данных прокладок сети, условий их эксплуатации и данные мониторинга состояния за ряд лет.

5. Стратегия развития ЦТ должна быть нацелена на плановую замену сетей и устаревших конструкций на новые более надежные, с гарантированным сроком службы и встроенной автоматической системой выявления мест нарушения условий эксплуатации. Ремонт должен быть только плано-предупредительный.

Испытания тепловых сетей следует проводить в соответствии с СП 41-105-2002 «Проектирование и строительство тепловых сетей бесканальной прокладки из стальных труб с индивидуальной тепловой изоляцией из пенополиуретана в полиэтиленовой оболочке». При проведении испытаний тепловых сетей следует соблюдать требования СНиП 3.05.03, Правил устройства и безопасной эксплуатации трубопроводов пара и горячей воды ПБ 03-75-94, Правил техники безопасности при эксплуатации тепломеханического оборудования электрических станций и тепловых сетей РД 34.03.201-97.

### ***1.3.12 Описание нормативов технологических потерь при передаче тепловой энергии (мощности), теплоносителя, включаемых в расчет отпущенных тепловой энергии (мощности) и теплоносителя.***

Нормативы технологических потерь при передаче тепловой энергии разрабатываются по следующим показателям:

- потери и затраты теплоносителей (пар, конденсат, вода);
- потери тепловой энергии в тепловых сетях теплопередачей через теплоизоляционные конструкции теплопроводов и с потерями и затратами теплоносителей (пар, конденсат, вода);
- затраты электрической энергии на передачу тепловой энергии.

Нормы тепловых потерь представлены в таблицах ниже.

**НОРМЫ ТЕПЛОВЫХ ПОТЕРЬ (ПЛОТНОСТИ ТЕПЛООВОГО ПОТОКА)  
ТЕПЛОПРОВОДАМИ, СПРОЕКТИРОВАННЫМИ В ПЕРИОД  
С 1959 Г. ПО 1989 Г. ВКЛЮЧИТЕЛЬНО.**

Таблица 12,

Нормы тепловых потерь трубопроводов внутри помещений с расчетной температурой  
воздуха  $t = +21\text{ }^{\circ}\text{C}$

Условный диаметр, мм	Температура теплоносителя, $^{\circ}\text{C}$										
	50	75	100	125	150	200	250	300	350	400	450
	Тепловые потери, ккал/ч										
25	12	20	28	35	43	58	74	90	105	120	136
40	13	22	31	40	49	65	84	102	119	136	154
50	14	23	32	43	53	70	90	108	127	145	165
65	15	26	37	49	58	78	99	120	141	162	183
80	16	27	39	52	62	82	105	126	149	170	193
100	22	34	45	57	68	90	113	137	160	182	205
125	27	40	53	65	76	101	126	152	176	201	226
150	31	45	60	72	84	112	140	166	192	220	247
175	35	50	66	80	93	124	153	182	212	242	273
200	38	52	70	85	100	132	165	196	227	260	290
250	42	59	78	95	111	146	183	218	253	289	323
300	45	65	85	104	122	160	200	240	278	317	355
350	50	70	92	112	131	175	218	260	300	344	385

**НОРМЫ ТЕПЛОВЫХ ПОТЕРЬ (ПЛОТНОСТИ ТЕПЛООВОГО ПОТОКА)  
ТЕПЛОПРОВОДАМИ, СПРОЕКТИРОВАННЫМИ В ПЕРИОД  
С 1990 Г. ПО 1997 Г. ВКЛЮЧИТЕЛЬНО.**

Таблица 13.

Нормы тепловых потерь трубопроводов водяной тепловой сети при бесканальной  
прокладке.

Условны й диаметр, мм	Нормы плотности теплового потока, ккал/чм							
	продолжительность эксплуатации до 5000 ч/год включительно				продолжительность эксплуатации более 5000 ч/год			
	трубопровод							
	подающ ий	обратны й	подающ ий	обратны й	подающ ий	обратны й	подающ ий	обратны й
	Температура теплоносителя, °С							
	65	50	90	50	65	50	90	50
25	31	23	41	22	28	22	38	21
50	38	29	52	28	34	27	46	25
65	43	33	58	31	39	29	52	28
80	44	34	59	32	40	30	52	29
100	47	36	64	34	42	33	56	30
125	52	40	70	38	46	35	62	34
150	59	45	78	42	52	40	69	37
200	66	51	87	46	57	43	77	41
250	71	54	95	51	62	47	83	44
300	78	59	105	55	68	51	90	48
350	87	65	114	59	74	56	97	52

Таблица 14.

**Нормы тепловых потерь трубопроводов водяных тепловых сетей в  
непроходных каналах.**

Усло вный диам етр, мм	Нормы плотности теплового потока, ккал/ч											
	продолжительность эксплуатации до 5000 ч/год включительно						продолжительность эксплуатации более 5000 ч/год					
	трубопровод											
	пода ющ ий	обрат ный	пода ющ ий	обрат ный	пода ющ ий	обрат ный	пода ющ ий	обрат ный	пода ющ ий	обрат ный	пода ющ ий	обрат ный
	Температура теплоносителя, °С											
	65	50	90	50	110	50	65	50	90	50	110	50
25	15	10	22	9	27	9	14	9	20	9	24	8
30	16	11	23	10	28	9	15	10	21	9	26	9
40	18	12	25	11	31	10	15	11	22	10	28	9
50	19	13	28	12	34	11	17	12	24	11	30	10
65	23	16	33	14	40	12	20	14	29	13	34	11
80	25	17	35	15	44	13	22	15	31	14	38	12
100	28	19	40	16	49	15	24	16	35	15	41	13
125	29	20	42	17	52	15	27	18	36	15	43	14
150	33	22	46	19	56	16	28	19	38	16	47	15
200	41	27	57	22	71	20	34	23	46	19	58	18
250	46	30	65	25	80	22	39	26	55	22	66	20
300	53	34	75	28	89	24	43	28	60	24	72	22
350	58	38	80	29	101	25	47	32	65	26	81	22



**НОРМЫ ТЕПЛОВЫХ ПОТЕРЬ (ПЛОТНОСТИ ТЕПЛООВОГО ПОТОКА)  
ТЕПЛОПРОВОДАМИ, СПРОЕКТИРОВАННЫМИ В ПЕРИОД  
С 1998 Г. ПО 2003 Г. ВКЛЮЧИТЕЛЬНО.**

Таблица 15.

Нормы тепловых потерь трубопроводов, проложенных в непроходных каналах и бесканально.

Усло вны й диам етр, мм	Нормы плотности теплового потока, ккал/ч											
	Продолжительность эксплуатации до 5000 ч/год включительно						Продолжительность эксплуатации более 5000 ч/год					
	трубопровод											
	пода ющи й	обрат ный	пода ющи й	обрат ный	пода ющи й	обрат ный	пода ющи й	обрат ный	пода ющи й	обрат ный	пода ющи й	обрат ный
	Температура теплоносителя, °С											
	65	50	90	50	110	50	65	50	90	50	110	50
25	13	9	19	9	22	9	12	8	17	8	21	7
30	14	9	20	9	24	9	13	9	17	9	22	8
40	15	10	22	10	27	9	14	9	19	9	23	9
50	16	11	24	11	29	10	15	10	21	10	26	9
65	20	14	28	12	34	11	17	11	25	11	29	10
80	22	15	30	13	37	12	18	12	27	12	32	11
100	24	16	34	14	41	14	21	14	30	13	35	12
125	25	17	36	15	45	15	22	15	33	14	37	13
150	28	20	40	16	47	16	23	16	36	15	40	14
200	35	22	47	19	61	17	28	20	42	16	50	15
250	40	26	56	22	68	18	33	22	46	18	57	17
300	46	29	64	23	76	21	37	24	52	21	61	18
350	50	32	68	25	84	22	40	27	55	22	69	19

НОРМЫ ТЕПЛОВЫХ ПОТЕРЬ (ПЛОТНОСТИ ТЕПЛООВОГО ПОТОКА)  
ТЕПЛОПРОВОДАМИ, СПРОЕКТИРОВАННЫМИ В ПЕРИОД С 2004 г.

Таблица 16.

Нормы тепловых потерь трубопроводов водяных тепловых сетей  
при канальной прокладке.

Условный диаметр, мм	Нормы плотности теплового потока, ккал/ч					
	Продолжительность эксплуатации до 5000 ч/год включительно			Продолжительность эксплуатации более 5000 ч/год		
	Температура теплоносителя, °С					
	65/50	90/50	110/50	65/50	90/50	110/50
25	18	22	27	16	21	24
32	21	25	28	18	22	26
40	22	27	30	19	24	28
50	25	29	34	22	26	30
65	28	34	39	25	30	34
80	30	36	41	27	32	37
100	34	40	46	29	34	40
125	38	46	52	34	40	45
150	42	51	57	36	43	49
200	52	61	70	45	52	60
250	61	71	81	52	61	69
300	70	81	90	58	68	77
350	77	90	101	65	76	85

Таблица 17.

Нормы тепловых потерь трубопроводов водяных тепловых сетей,  
проложенных бесканально.

Условный диаметр, мм	Нормы плотности теплового потока, ккал/ч					
	Продолжительность эксплуатации до 5000 ч/год включительно			Продолжительность эксплуатации более 5000 ч/год		
	Температура теплоносителя, °С					
	65/50	90/50	110/50	65/50	90/50	110/50
25	26	30	34	23	28	31
32	28	33	37	25	30	34
40	30	35	40	27	32	36
50	34	40	46	30	35	40
65	40	47	52	35	42	46
80	44	52	57	39	45	51
100	49	58	64	42	50	57
125	56	65	72	48	57	63
150	64	74	81	54	63	71
200	80	92	101	66	80	86
250	95	108	119	79	91	101
300	108	124	135	90	104	114
350	120	139	152	101	116	127

**1.3.13 Оценка тепловых потерь в тепловых сетях за последние 3 года при отсутствии приборов учета тепловой энергии.**

Данные о тепловых потерях за 2013 год представлены в таблицах ниже.

Таблица 18

<b>Выработка тепловой энергии за 2013 год МУП «Пламя»</b>									
№	Котельная	Выработано Гкал	Отпуск в сеть	Всего Полезный отпуск Гкал	Гкал на собственные нужды	% на собственные нужды	Потери в сети Гкал	% потерь в сети норматив	% потерь в сети фактич
1	Маракса	2611,67	2584,51	1121,35	27,16	1,04	1463,16	48,14	56,61
2	Матросова	560,18	553,18	339,93	7,00	1,25	213,25	30,84	38,55
3	НГСС	2130,96	2013,75	1390,45	117,20	5,50	623,30	26,32	30,95
4	Судоверфь	2827,64	2797,67	1510,74	29,97	1,06	1286,93	20,47	46,00
5	Телецентр	449,39	431,73	238,85	17,66	3,93	192,88	37,99	44,68
6	Урожай	1505,89	1480,44	1059,47	25,45	1,69	420,97	24,18	28,44
7	Феникс	723,71	703,31	443,60	20,41	2,82	259,71	31,40	36,93
8	Чернышевского	983,74	976,65	422,50	7,08	0,72	554,15	54,20	56,74
9	Металлист	437,38	420,19	260,52	17,19	3,93	159,67	37,99	38,00
10	Школа	5889,00	5875,46	4224,77	13,54	0,23	1650,69	23,89	28,09
11	Звезда	5055,54	5037,34	3898,17	18,20	0,36	1139,17	19,23	22,61
12	Техучасток	3882,94	3875,17	2015,09	7,77	0,20	1860,08	33,62	48,00
13	Лазо / Газ/	10048,97	10020,84	5511,46	28,14	0,28	4509,38	33,78	45,00
	<b>Всего</b>	<b>34503,64</b>	<b>34194</b>	<b>21320,22</b>	<b>309,64</b>		<b>12873,78</b>		

Примечание: \* По состоянию на 2013 год котельные «Матросова», «Чернышевского» и «Судоверфь» находились в ведении МУП «Пламя».

Таблица 19.

<b>Выработка тепловой энергии за 2013 год, ООО «КТК»</b>											
<b>Месяц</b>	<b>Выработано</b>	<b>Отпущено с коллектора</b>	<b>Полезный отпуск</b>								
			<b>Всего</b>	<b>в т.ч. на собственное потребление</b>				<b>в т.ч. реализовано сторонним потребителям</b>			
				<b>всего</b>	<b>Подр.1</b>	<b>Подр.2</b>	<b>Подр.3</b>	<b>всего</b>	<b>население</b>	<b>бюджет</b>	<b>прочие</b>
Январь	20 073,3	20 024,8	14 393,32	102,55	102,55	0,00	0,00	14 290,770	8 883,89	4 033,200	1 373,680
Февраль	17 648,1	17 605,4	12 630,98	80,34	80,34	0,00	0,00	12 550,639	8 051,68	3 389,720	1 109,240
Март	14 647,8	14 612,4	10 500,05	68,53	68,53	0,00	0,00	10 431,518	6 750,29	2 772,490	908,740
Апрель	10 338,7	10 313,7	7 402,08	28,00	28,00	0,00	0,00	7 374,085	5 054,34	1 787,860	531,880
Май	9 272,9	9 250,5	6 632,95	23,55	23,55	0,00	0,00	6 609,400	4 570,33	1 586,720	452,350
Июнь	2 323,9	2 318,2	1 675,75	0,00	0,00	0,00	0,00	1 675,747	1 615,41	59,270	1,070
Июль	2 319,4	2 313,7	1 671,00	0,00	0,00	0,00	0,00	1 671,004	1 600,83	70,170	0,000
Август	2 313,1	2 307,5	1 666,30	0,00	0,00	0,00	0,00	1 666,302	1 599,85	66,450	0,000
Сентябрь	4 598,4	4 587,1	3 278,97	8,38	8,38	0,00	0,00	3 270,591	2 601,09	527,340	142,160
Октябрь	6 762,3	6 745,8	4 822,07	18,70	18,70	0,00	0,00	4 803,371	3 310,65	1 145,870	346,850
Ноябрь	13 541,7	13 508,9	9 694,79	55,97	55,97	0,00	0,00	9 638,824	6 495,44	2 332,400	810,980
Декабрь	15 317,6	15 280,5	10 997,90	60,50	60,50	0,00	0,00	10 937,400	6 475,80	3 563,700	897,900
<b>Итого</b>	<b>119 157,3</b>	<b>118 868,5</b>	<b>85 366,17</b>	<b>446,52</b>	<b>446,52</b>	<b>0,00</b>	<b>0,00</b>	<b>84 919,650</b>	<b>57 009,61</b>	<b>21 335,190</b>	<b>6 574,850</b>

**1.3.14 Предписания надзорных органов по запрещению дальнейшей эксплуатации участков тепловой сети и результаты их исполнения.**

Предписания надзорных органов по запрещению дальнейшей эксплуатации тепловых сетей отсутствуют.

**1.3.15 Описание типов присоединений теплотребляющих установок потребителей к тепловым сетям с выделением наиболее распространенных, определяющих выбор и обоснование графика регулирования отпуска тепловой энергии потребителям.**

Теплотребляющие системы присоединяют к сетям в тепловых пунктах, используя две схемы:

- зависимую, когда вода из тепловой сети поступает непосредственно в системы абонентов;
- независимую, когда вода из сети поступает в теплообменный аппарат, где нагревает вторичный теплоноситель, используемый в системах.

Существует несколько принципиальных схем присоединения систем отопления к водяной тепловой сети.

*Зависимое (непосредственное) присоединение системы отопления без смешения.* По данной схеме присоединяют системы водяного отопления зданий, в которых температура поверхности отопительных приборов не ограничена и соответствует санитарно-гигиеническим требованиям. При этой схеме используют наиболее простое и дешевое оборудование теплового пункта. Кроме того, благодаря максимальному использованию температурного перепада сетевой воды в отопительных приборах снижается расход воды на тепловом пункте и сокращается стоимость тепловой сети за счет уменьшения диаметров теплопроводов. Однако в этой схеме давление сетевой воды передается на отопительные приборы. Данная схема приемлема, если давление в сети не превышает допустимого давления отопительных приборов по механической прочности (0,6—0,9 МПа для чугунных радиаторов и 1,0 МПа для стальных конвекторов).



Рисунок 78. Тепловой узел.

*T1, T2 — подающая и обратная линии тепловой сети; 1 — теплофикационный подогреватель; 2 — пиковый котел; 3 — воздушный кран; 4 — расширительный бак; 5 — отопительный прибор; 6 — насос; 7 — водоподогреватель; 8 — регулятор расхода; 9 —*

элеватор; 10 — сетевой насос; 11 — регулятор подпитки; 12 — подпиточный насос.

*Непосредственное присоединение с водоструйным элеватором* для подмешивания охлажденной воды применяется для жилых и общественных зданий до 12 этажей. Данная схема основана на использовании элеватора, который не требует постоянного обслуживания. Сетевая вода из подающего теплопровода поступает после регулятора расхода 8 через патрубок в элеватор 9, куда через переключку подсасывается часть охлажденной воды, возвращающейся из системы отопления в обратный теплопровод сети. Смешанная вода требуемой температуры подается элеватором в систему отопления. Для нормальной работы элеватора требуется разность давлений в подающем и обратном трубопроводах 0,08-0,15 МПа. Недостатком схемы подключения является прекращение независимой циркуляции воды от тепловой сети в системе отопления и замораживание ее при аварийном отключении от тепловой сети.

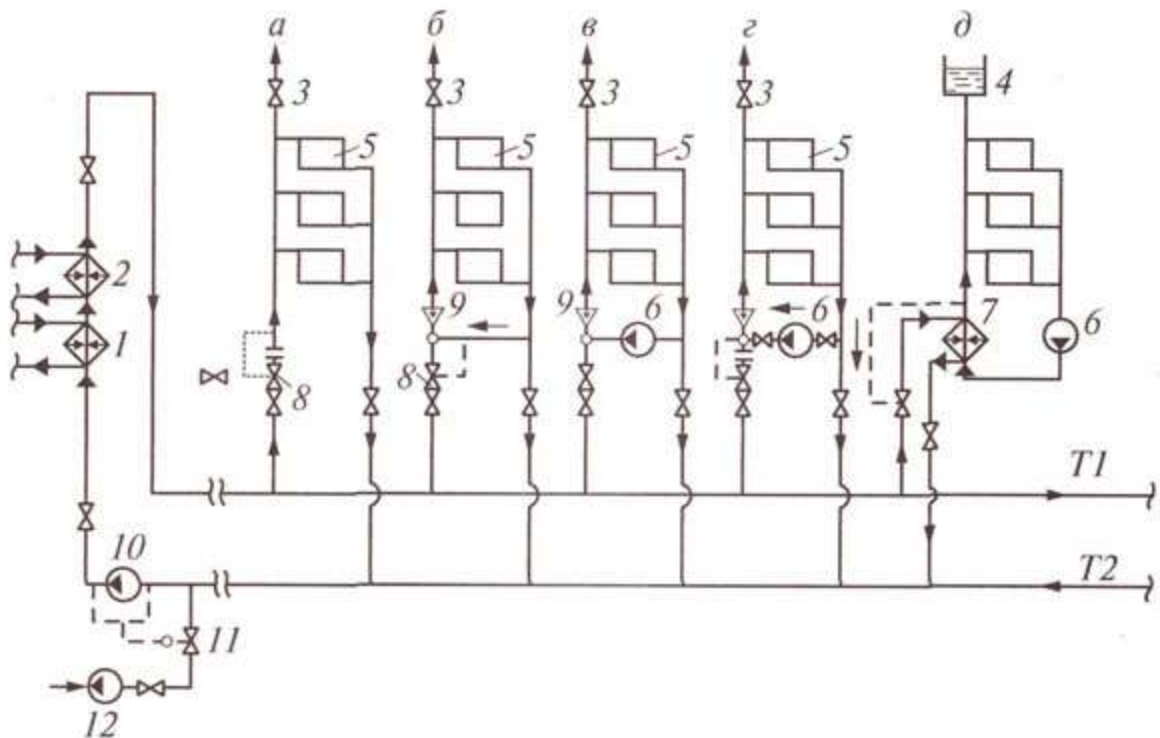
*Зависимое присоединение при совместной установке элеватора и насоса на переключке для подмешивания охлажденной воды* применяется для жилых и общественных зданий до 12 этажей. Такое присоединение позволяет надежно осуществлять циркуляцию воды в системе отопления при аварийном отключении от тепловой сети. Однако при этой схеме появляются затраты на насос и дополнительный расход электроэнергии на его привод, а также шум.

*Зависимое присоединение с установкой насоса на переключке для подмешивания охлажденной воды* применяется вместо элеваторной схемы, а также в тех случаях, когда разность давлений в подающем и обратном трубопроводах недостаточна для работы элеватора (менее 0,08—0,15 МПа).

*Присоединение по независимой схеме с помощью теплообменного аппарата.* При данной схеме давление в местной системе отопления не зависит от давления в тепловой сети, поэтому схема применяется при необходимости гидравлически изолировать местную систему отопления от тепловой сети, а также в связи с увеличением тепловой нагрузки, радиуса действия тепловых сетей, строительством зданий выше 12 этажей, для которых давления воды в сетях недостаточно. Независимая схема наиболее приемлема для заполнения отопительных приборов в верхних этажах. При этом местная система отопления оборудуется расширительным баком, создающим собственное независимое от тепловой сети гидростатическое давление.

В городе Колпашево и селе Тогур действует зависимая система присоединения к сетям.

### **1.3.16 Сведения о наличии коммерческого приборного учета тепловой энергии, отпущенной из тепловых сетей потребителям, и анализ планов по установке приборов учета тепловой энергии и теплоносителя.**

Данные по потребителям со счетчиками показаны в таблице 20.

Таблица 20.

Наименование потребителя	Максимальные (расчетные) часовые нагрузки, Гкал/час	Наименование потребителя	Максимальные (расчетные) часовые нагрузки, Гкал/час
<b>Котельная «Звезда»</b>			
Библиотека	<b>0,022</b>	Ж.Д. ул. Победы, 89	<b>0,191</b>
Ж.Д. ул. Победы, 81	<b>0,189</b>	Ж.Д. ул. Трифонова, 54	<b>0,293</b>
Ж.Д. ул. Победы, 83	<b>0,169</b>	Ж.Д. ул. Победы, 75	<b>0,275</b>
Ж.Д. ул. Победы, 85	<b>0,189</b>	Ж.Д. ул. Победы, 77	<b>0,160</b>

Ж.Д. ул. Победы, 79	<b>0,237</b>	Ж.Д. ул. Победы, 87	<b>0,209</b>
<b>Котельная «Лазо»</b>			
Общежитие Мед.Училища	<b>0,072</b>	ИП «Кошелев А.Б.»	<b>0,094</b>
Медицинское Училище	<b>0,175</b>	Госкорпорация ОРВД	<b>0,142</b>
Лазо, 7	<b>0,236</b>	«ТомскАвиа»	<b>0,000</b>
Лазо, 9	<b>0,272</b>	ИП Зенин Е.В. стр.1	<b>0,076</b>
Лазо, 11	<b>0,661</b>	ИП Зенин Е.В. стр.2	<b>0,106</b>
Базарная, 64	<b>0,007</b>	Гостиница «Полет»	<b>0,101</b>
Ракетная, 18	<b>0,205</b>		
<b>Котельная «НГСС»</b>			
МБОУ "Нач образоват школа №6", ул. Науки ,7/3	<b>0,086</b>	ж.д.ул.Науки,24	<b>0,054</b>
ГНУСНИИ сельского хоз-ва и торфа	<b>0,147</b>	ж.д.ул.Науки,26	<b>0,086</b>
Центр поддержки предпринимателей НЧСУ "Развитие"	<b>0,098</b>	ж.д.ул.Науки,28	<b>0,097</b>
ж.д.ул.Науки,9/1	<b>0,115</b>	ж.д.ул.Науки,30	<b>0,091</b>
ж.д.ул.Науки,9/2	<b>0,103</b>		
<b>Котельная «Телецентр»</b>			
ж.д.ул.Селекционная, 167	<b>0,092</b>	адм.здание ФГУП Рос. Телевизионная и радиовещ. Сеть, ул. Селекционная, 169	<b>0,082</b>
<b>Котельная «Техучасток»</b>			
Д.сад (МОУ "СОШ №7")	<b>0,106</b>	Ленина 27	<b>0,050</b>
Коммунальный 6	<b>0,062</b>	Оптовая база Планета	<b>0,017</b>
Комсомольская 27	<b>0,043</b>	Контора "Заготпром"	<b>0,025</b>
Ленина 25	<b>0,055</b>		
<b>Котельная «Урожай»</b>			
ОГБУЗ Томский фтизиопульмонологический мед. центр (гараж)	<b>0,019</b>	ул. Победы, 135	<b>0,117</b>
ОГБУЗ Томский фтизиопульмонологический мед. центр (диагностический центр)	<b>0,033</b>	ул. Сосновая, 5	<b>0,070</b>
ОГБУЗ Томский фтизиопульмонологический мед. центр (лечебный корпус)	<b>0,065</b>	ИП Сапрыкина (Магазин-хлебопекарня)	<b>0,030</b>
Прачечная	<b>0,017</b>		
<b>Котельная «Школа»</b>			
Школа	<b>0,374</b>	пер. Клубный 4	<b>0,059</b>
Гараж	<b>0,011</b>	пер. Клубный 6	<b>0,059</b>
ДК "Рыбник"	<b>0,078</b>	пер. Клубный 7/1	<b>0,098</b>
Библиотека	<b>0,031</b>	пер. Клубный 8	<b>0,060</b>



Гоголя,91	<b>0,011</b>	пер. Клубный 9	<b>0,049</b>
Гоголя, 132	<b>0,146</b>	пер. Клубный 10	<b>0,062</b>
Гоголя, 93/1	<b>0,055</b>	пер. Клубный 11/1	<b>0,046</b>
пер. Новый 1	<b>0,060</b>	пер. Клубный 11/2	<b>0,048</b>
пер. Новый 3	<b>0,060</b>	пер. Клубный 12	<b>0,061</b>
пер. Новый 7	<b>0,065</b>	пер. Клубный 13/1	<b>0,152</b>
пер. Клубный 2	<b>0,061</b>	пер. Клубный 15	<b>0,085</b>
<b>Котельная «Детский Дом»</b>			
контора*	<b>0,008</b>	Поликлиника	<b>0,177</b>
Рабочий корпус*	<b>0,018</b>	Советская 69	<b>0,483</b>
Баня*	<b>0,013</b>	Советская 73	<b>0,363</b>
Ж/корпус*	<b>0,134</b>	Чапаева 1	<b>0,056</b>
Склад*	<b>0,005</b>	Некрасова 10	<b>0,056</b>
Гараж*	<b>0,043</b>	Некрасова 12	<b>0,057</b>
Костелянная (лыжная база)	<b>0,011</b>	Некрасова 16	<b>0,098</b>
Столярная мастерская*	<b>0,021</b>	Некрасова 18	<b>0,065</b>
Тренажерный зал*	<b>0,005</b>	Некрасова 20	<b>0,066</b>
Концертный зал	<b>0,069</b>	Магазин, ул. Советская,75/1	<b>0,006</b>
Музыкальная школа "Развитие" Советская 64	<b>0,048</b>	Магазин Гастроном	<b>0,018</b>
<b>Котельная «Школьная»</b>			
Средняя школа	<b>0,369</b>	Тургенева 32	<b>0,161</b>
Соц.пом.Лермонтова,42	<b>0,098</b>	Тургенева 34	<b>0,166</b>
Октябрьская 103	<b>0,058</b>	Тургенева 36	<b>0,165</b>
Октябрьская 116	<b>0,059</b>	Лермонтова 48	<b>0,037</b>
Октябрьская 118	<b>0,058</b>		
<b>Котельная «Заводская»</b>			
Библиотека	<b>0,055</b>	Советская, 47	<b>0,342</b>
Помещение д/сада ул.Советская,47/1	<b>0,213</b>	Свердлова 2	<b>0,293</b>
Начальная школа	<b>0,354</b>	Ленина 6	<b>0,105</b>
Админ помещен МСТУ Ленина,10	<b>0,055</b>	Свердлова 9/1	<b>0,006</b>
Гараж Начальная школа	<b>0,022</b>	Дом быта ( магазин Уютный дом)	<b>0,024</b>
Ленина, 2	<b>0,134</b>	Советская 43 магазин хозяйвары Пушкарёва	<b>0,019</b>
Ленина, 3	<b>0,108</b>	Очистные сооружения	<b>0,039</b>
Ленина, 5	<b>0,111</b>	Бассейн	<b>0,101</b>
Свердлова 1	<b>0,284</b>	Пекарня Кеть-Лес,Советская,48	<b>0,079</b>
Свердлова,3-2	<b>0,184</b>	Магазин Куприянец	<b>0,017</b>

Свердлова 3-1	<b>0,184</b>	Станция обезжелезования	<b>0,064</b>
Свердлова, 4	<b>0,288</b>	Советская 31	<b>0,297</b>
Свердлова,5	<b>0,264</b>	Советская 38а	<b>0,041</b>
Свердлова,6	<b>0,152</b>	Советская 45	<b>0,262</b>
<b>Котельная «Совхозная»</b>			
Д.С. Колокольчик	<b>0,136</b>	Весенняя 2-1	<b>0,010</b>
Мичурица 4	<b>0,094</b>	Новостройка 3	<b>0,181</b>
Мичурина 6	<b>0,093</b>	Новостройка 4	<b>0,183</b>
Мичурина 7	<b>0,085</b>	Новостройка 5	<b>0,170</b>
Весенняя 1	<b>0,010</b>	Новостройка 6	<b>0,167</b>
<b>Котельная «Победы»</b>			
Толстого,10 Детский сад №17	<b>0,105</b>	Толстого,12	<b>0,167</b>
ГОВД Толстого (милиция) Толстого,12	<b>0,108</b>	Пушкина 20	<b>0,087</b>
Помещение Толстого,14	<b>0,378</b>	Толстого,8	<b>0,284</b>
Общезитие ПУ №29,Кирова,45	<b>0,181</b>	Обская,44/3	<b>0,196</b>
ПУ 9:учебный корпус 1,Кирова,43	<b>0,146</b>	Обская,44	<b>0,172</b>
Победы,25	<b>0,292</b>	Обская,27	<b>0,158</b>
Победы,27	<b>0,288</b>	Обская,52 кв.2(Объем 440)	<b>0,009</b>
Тимирязева,1/1	<b>0,192</b>	Кирова,49	<b>0,290</b>
Тимирязева,1/2	<b>0,188</b>	Уют Сервис Победы 21/4	<b>0,036</b>
Тимирязева,1/3	<b>0,178</b>	Кирова,48/1	<b>0,251</b>
Тимирязева,1/4	<b>0,311</b>	Кирова,48/2	<b>0,196</b>
<b>Котельная «Геолог»</b>			
Детский сад № 14	<b>0,199</b>	Победы 4	<b>0,285</b>
Администрация района+ Славянка	<b>0,280</b>	Победы 6	<b>0,316</b>
Школа № 5 (мастерские*)	<b>0,018</b>	Победы 8	<b>0,314</b>
Налоговая инспекция	<b>0,126</b>	Геолог 21	<b>0,287</b>
СПТУ - 29 (спальный корпус)	<b>0,108</b>	Геолог 10	<b>0,239</b>
СПТУ - 29 (учебная мастерская)	<b>0,161</b>	Геолог 13	<b>0,168</b>
СПТУ - 29 (учебный корпус)	<b>0,106</b>	Геолог 15	<b>0,154</b>
Помещение Победы,5	<b>0,149</b>	Геолог 16	<b>0,171</b>
Школа № 5	<b>0,213</b>	Геолог 17	<b>0,296</b>
Детский комбинат №3	<b>0,236</b>	Геолог 18	<b>0,298</b>
Школа № 7	<b>0,573</b>	Геолог 19	<b>0,290</b>
Геолог 6	<b>0,717</b>	Геолог 22	<b>0,169</b>
Геолог 8	<b>0,484</b>	Мичурина 3	<b>0,014</b>

Геолог 1	<b>0,234</b>	Расчетно-кассовый центр (здание)	<b>0,108</b>
Геолог 2	<b>0,330</b>	Помещение, Геолог 1/1 ИП Казанов	<b>0,006</b>
Геолог 3	<b>0,330</b>	Промстройбанк, ул.Победы 11/1	<b>0,062</b>
Геолог 4а	<b>0,047</b>	Сбербанк, ул.Победы 10/1	<b>0,118</b>
Геолог 4	<b>0,501</b>	Магазин "Пирамида"	<b>0,019</b>
Геолог 5	<b>0,288</b>	Магазин "Пирамида" сч ИП Колмагоров	<b>0,019</b>
Геолог 9	<b>0,238</b>	Аптека-оптика "Доброед" +цветочный магазин "Аэлига"	<b>1,503</b>
Адм.помещ СЭС, Базарная, 44	<b>0,035</b>		
<b>Котельная «ТГТ»</b>			
Д. комб. № 9 К.Маркса 7.	<b>0,228</b>	Лугинца 31	<b>0,083</b>
Школа № 2	<b>0,389</b>	Победы 80	<b>0,077</b>
Детский сад в/ч Чапаева	<b>0,083</b>	Чапаева 14/1	<b>0,074</b>
Кадетский корпус (гараж)	<b>0,070</b>	Чапаева 18/1	<b>0,072</b>
Детско-юношеская школа № 2	<b>0,022</b>	Чапаева 20/1	<b>0,096</b>
Кадетский корпус (мастерские)	<b>0,031</b>	Чапаева 32	<b>0,010</b>
Кадетский корпус	<b>0,224</b>	Чапаева 46	<b>0,091</b>
Геофизическая 1	<b>0,159</b>	Чапаева 48/2	<b>0,042</b>
Геофизическая 2	<b>0,156</b>	ТГТ (Вычисл.центр)	<b>0,145</b>
Геофизическая 3	<b>0,192</b>	Почта № 2	<b>0,032</b>
Геофизическая 5	<b>0,182</b>	Лугинца 14	<b>0,167</b>
Лугинца 12	<b>0,163</b>	Лугинца 29	<b>0,086</b>
<b>Котельная «ДПО»</b>			
Гараж, Обская 14	<b>0,040</b>	Кирова 35/1	<b>0,135</b>
Административное Обская, 14 Санэпиднадзор	<b>0,101</b>	Кирова 35/2	<b>0,135</b>
Адм.помещение Мира, 10	<b>0,009</b>	Кирова 38	<b>0,131</b>
Кирова 23	<b>0,165</b>	Мира 2	<b>0,106</b>
Кирова 33	<b>0,171</b>	Советский Север 57	<b>0,053</b>
Кирова 33/1	<b>0,132</b>	Советский Север, 63	<b>0,000</b>
Кирова 33/2	<b>0,181</b>	Мира, 4	<b>0,000</b>
Кирова 35	<b>0,000</b>	Мира, 4а	<b>0,284</b>
Ч.П.Анисимова (магазин "Орбита")	<b>0,018</b>		
<b>Котельная «ЦРБ»</b>			
Горбольница (инфекционное отделение)	<b>0,096</b>	Сов.Север, 8	<b>0,102</b>
Горбольница (лечебный корпус 2)	<b>0,199</b>	Сов.Север, 14/1	<b>0,150</b>
Горбольница (Лечебный корпус 1)	<b>0,000</b>	Сов.Север, 14/2	<b>0,161</b>

Горбольница (потологоанатом отд.)	<b>0,020</b>	Сов.Север,19	<b>0,304</b>
РайОО гараж	<b>0,018</b>	Береговая,42	<b>0,009</b>
Д/С №19,ул.Коммунист- кая,4,;	<b>0,141</b>	Обская,9	<b>0,283</b>
Колпашевский гор.суд	<b>0,191</b>	Обская,9/1	<b>0,111</b>
Сов. Север 25	<b>0,015</b>	Обская,13/1	<b>0,166</b>
Сов.Север,23	<b>0,072</b>	Обская,15	<b>0,054</b>
Коммунистическая,3	<b>0,077</b>	инженерно-лабораторный корпус	<b>0,128</b>
Коммунистическая,7	<b>0,081</b>	Сов.Север,7	<b>0,044</b>
Коммунистическая,10/1	<b>0,053</b>	Сов.Север,6	<b>0,099</b>
Сов.Север,2	<b>0,129</b>		
<b>Котельная «РТП»</b>			
Адм.помещ.ГОВД Обская,93	<b>0,035</b>	Кирпичная 73	<b>0,134</b>
Кирпичная 72	<b>0,127</b>	Кирпичная 74	<b>0,060</b>
<b>Котельная «РММ»</b>			
Скорая помощь (гор.больница)	<b>0,062</b>	Победы 114	<b>0,156</b>
Победы 117/1	<b>0,177</b>		
<b>Котельная «КОНГРЭ»</b>			
Админ.здание (Служба занятости)	<b>0,022</b>	Профсоюзная,6	<b>0,014</b>
Гараж (Служба занятости)	<b>0,028</b>	Портовая,2	<b>0,085</b>
Нефтеразведчиков,4	<b>0,083</b>	Портовая,4	<b>0,081</b>
Нефтеразведчиков,6	<b>0,086</b>	Портовая,6	<b>0,087</b>
Нефтеразведчиков,9	<b>0,121</b>	Портовая,10	<b>0,082</b>
Профсоюзная,1/1	<b>0,021</b>	Суворова,1	<b>0,171</b>
<b>Котельная «Педучилище»</b>			
Администрат.пом. Белинского,9 +Комсомольск,7	<b>-0,145</b>	Ленина 39/1	<b>0,084</b>
Гаражи,Коммунистическая,11	<b>-0,152</b>	Ленина 41а	<b>0,077</b>
ГДК	<b>-0,273</b>	Ленина 53	<b>0,089</b>
Краеведческий музей,Ленина 49	<b>-0,037</b>	Ленина 55	<b>0,171</b>
Открытая сменная школа	<b>0,000</b>	Юбилейная 7	<b>0,080</b>
Педагогический колледж (переход)	<b>-0,004</b>	Юбилейная 9	<b>0,065</b>
Педагогический колледж (спорт.зал)	<b>-0,048</b>	Помещение,Белинского,3(Ресторан)	<b>0,084</b>
Спортивная школа (стадион)	<b>-0,103</b>	Администрат.пом. Белинского,14 почта	<b>0,203</b>

Педагогический колледж (учебный корпус)	<b>0,000</b>	Администрат.пом. Белинского,16 стр.1 телеграф	<b>0,033</b>
Педагогический колледж (общежитие)	<b>0,000</b>	Администрат.пом. Белинского,16 стр.2	<b>0,039</b>
Помещение школы № 1, ул.Комсомольская, 9	<b>0,152</b>	Помещение,С.Север 18	<b>0,006</b>
Казначейство, ул.Комсомольская 5	<b>0,041</b>	ООО "Охотник" (магазин) Белинского, 17/1	<b>0,031</b>
Школа искусств	<b>0,112</b>	Магазин "Персей ",Юбилейн,12	<b>0,013</b>
Комсомольская,6 б/сч	<b>0,030</b>	магазин "Строитель"	<b>0,040</b>
Комсомольская 6 сч	<b>0,030</b>	"Сибирский торговый дом"	<b>0,075</b>
<b>Котельная «Речников»</b>			
МДОУ №20	<b>0,047</b>	Портовая,40	<b>0,206</b>
Портовая,14	<b>0,114</b>	Портовая,42	<b>0,108</b>
Портовая,16	<b>0,102</b>	Профсоюзная,5	<b>0,118</b>
Портовая,18	<b>0,105</b>	Профсоюзная,7	<b>0,120</b>
Портовая,20	<b>0,098</b>	Профсоюзная,8	<b>0,055</b>
Портовая,22	<b>0,131</b>	Речников,1	<b>0,051</b>
Портовая,22/2	<b>0,067</b>	Речников,7	<b>0,096</b>
Портовая,28	<b>0,094</b>	Речников,9	<b>0,094</b>
Портовая,32	<b>0,115</b>	Речников,12	<b>0,175</b>
Портовая,34	<b>0,183</b>	Речников,14	<b>0,177</b>
Портовая,36	<b>0,172</b>	Строителей,16	<b>0,483</b>
Портовая,38	<b>0,133</b>		

**1.3.17 Анализ работы диспетчерских служб теплоснабжающих (теплосетевых) организаций и используемых средств автоматизации, телемеханизации и связи.**

**Анализ работы диспетчерской службы МУП «Пламя».**

Диспетчерская служба МУП Пламя начала свою работу в 2011 году - с момента образования организации. В штат службы входят: Старший диспетчер и 4 рядовых диспетчера-оператора.

Связь с работниками предприятия, сотовая и по городскому телефону.

Основным оперативным документом является Журнал диспетчерской службы, в котором фиксируются время и дата, кто и откуда передает информацию, ее содержание, время передачи указаний исполнителю и контроля за их выполнением, а также происшествия.

Диспетчерская служба МУП Пламя функционирует в круглосуточном режиме и находится в постоянной готовности к действиям по проведению необходимых экстренных мер по защите населения в чрезвычайных ситуациях.

Информация со всех объектов докладывается старшему диспетчеру, а после переработки идёт к директору.

Работники диспетчерской службы передают все указания руководителя предприятия и главных специалистов, а директор предприятия своевременно и точно отвечает на вопросы диспетчера. Главные специалисты своевременно информируют диспетчера об изменениях плана работ, перестановке рабочей силы и техники.

Функционирование диспетчерской службы в МУП Пламя осуществляется по установленному графику, который составлен с учетом правил внутреннего распорядка и производственной необходимостью.

У старшего диспетчера продолжительность работы с 8 до 14ч12мин. Операторы работают посменно - круглосуточно.

Диспетчерская документация необходима для нормальной организации оперативного учета, анализа выполнения планов и заданий, передачи распоряжений и заявок, контроля за их выполнением.

#### ***1.3.18 Уровень автоматизации и обслуживания центральных тепловых пунктов, насосных станций.***

Данные об уровне автоматизации и обслуживании центральных тепловых пунктов и насосных станций не были предоставлены.

#### ***1.3.19 Сведения о наличии защиты тепловых сетей от превышения давления.***

Для защиты тепловых сетей от превышения давления используются П-образные компенсаторы, задвижки.

#### ***1.3.20 Перечень выявленных бесхозяйных тепловых сетей и обоснование выбора организации, уполномоченной на их эксплуатацию.***

В городе Колпашево к бесхозяйным сетям относятся сети котельных «Металлист» по ул. Обская, 67а, «Судоверфь» по ул. Сверлова 3/1, «ДРСУ» по ул. Гоголя 99.

### **1.4. Зоны действия источников тепловой энергии.**

На территории Колпашевского городского поселения функционирует 3 угольных и 6 газовых котельных, принадлежащих МУП «Пламя» и 14 газовых котельных принадлежащих ООО «КТК». Ещё одна котельная находится в ведении Колпашевского района водных путей и судоходства (КРВПиС).

В распоряжении МУП «Пламя» находится 8 котельных.

- «Звезда» (Котельная воинской части).

Котельная расположена по адресу улица Победы, 97/2.

Зона действия котельной «Звезда» представлена на рисунке



Рисунок 79. Зона котельной «Звезда».

**- Котельная Лазо.**

Котельная расположена по адресу переулок Крылова.9/2.  
Зона действия котельной Лазо представлена на рисунке



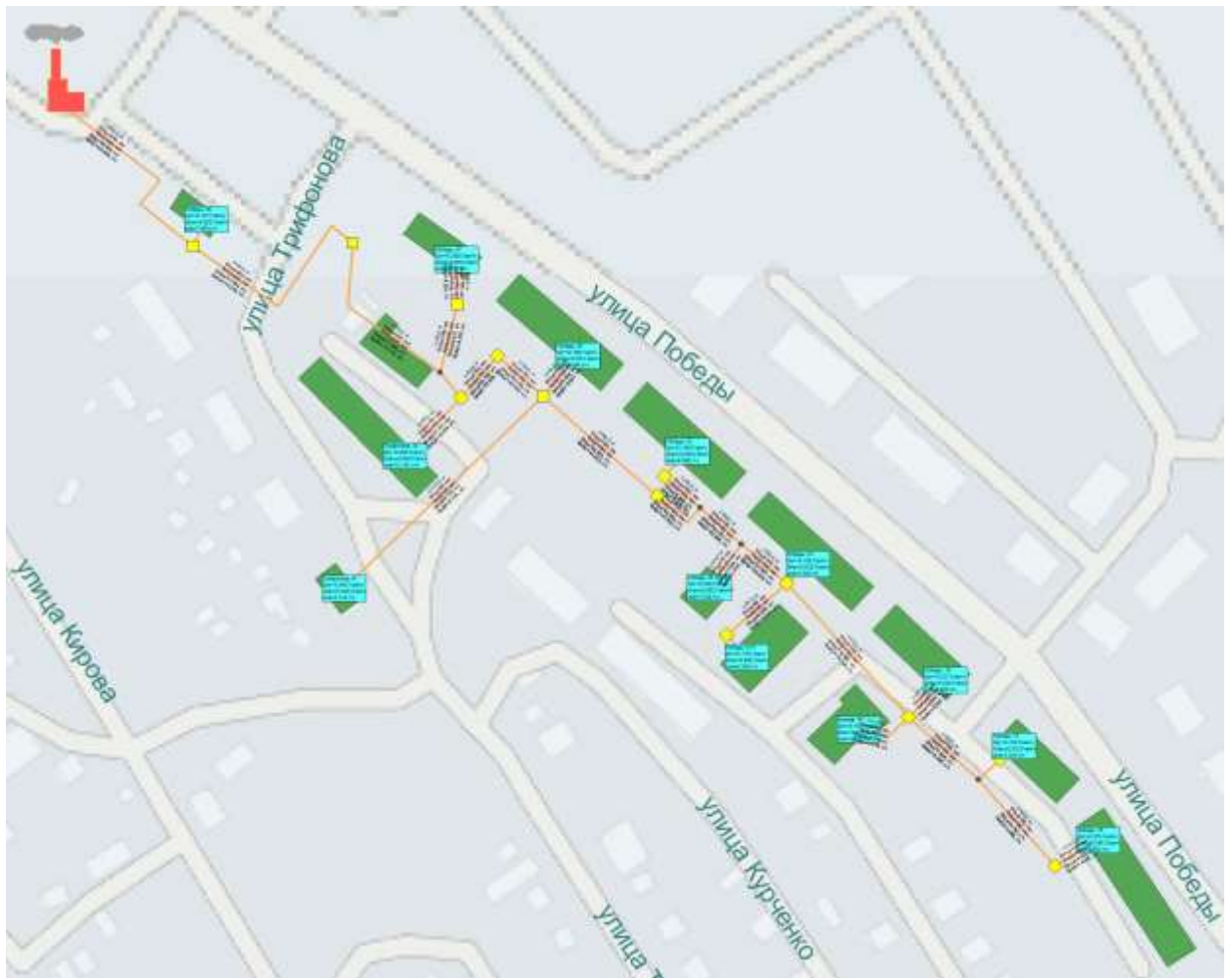

Котельная расположена по адресу улица Науки, 9.  
Зона действия котельной НГСС представлена на рисунке



Рисунок 81. Зона действия котельной НГСС.

**- Котельная «Телецентр».**

Котельная расположена по адресу улица Селекционная, 167/1.  
Зона действия котельной «Телецентр» представлена на рисунке



Рисунок 82. Зона действия котельной «Телецентр».

**- Котельная «Техучасток».**

Котельная расположена по адресу улица Горького, 6.

Зона действия котельной «Техучасток» представлена на рисунке

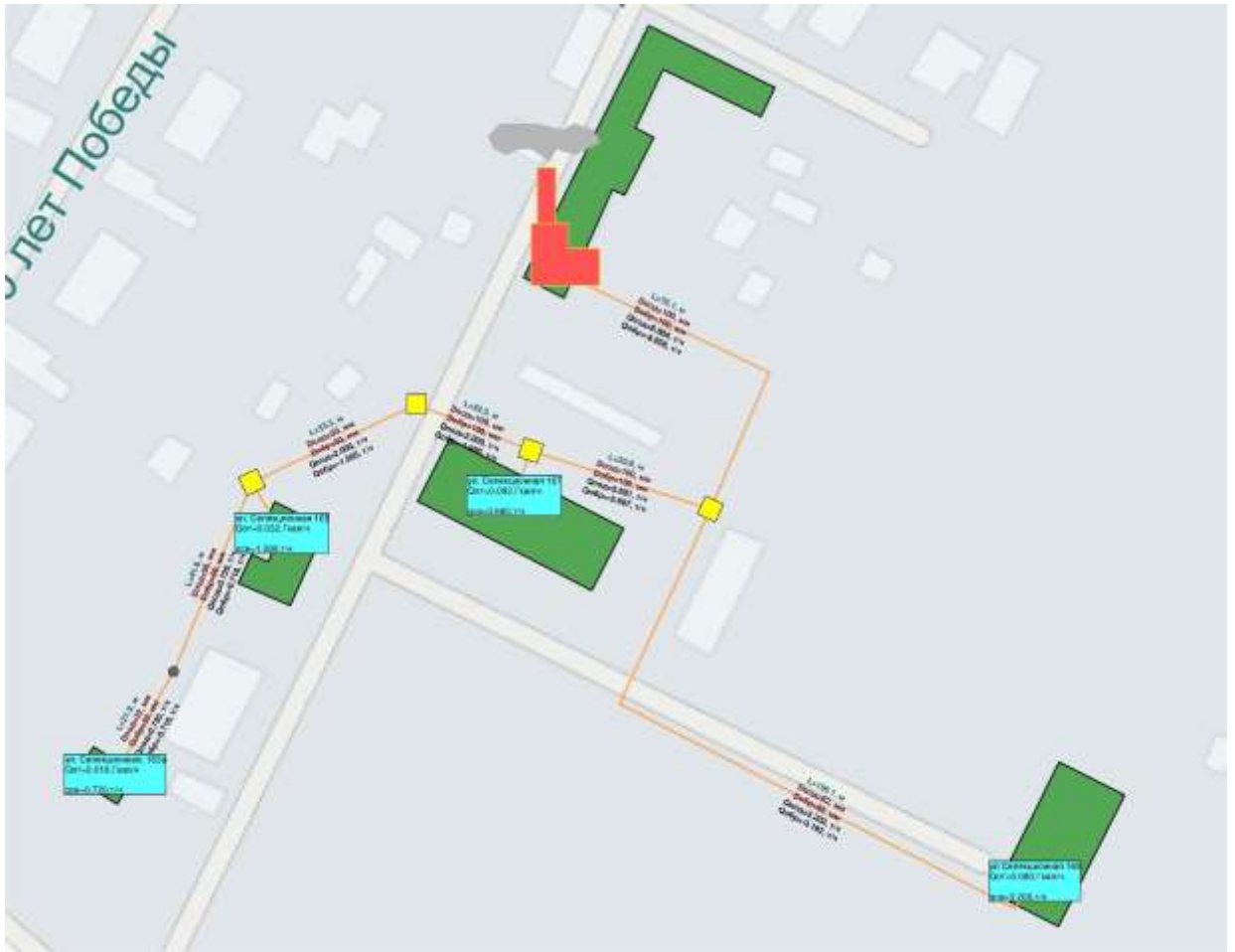

Рисунок 83. Зона действия котельной «Техучасток».

**- Котельная «Урожай».**

Котельная расположена по адресу улица Сосновая, 11/2.

Зона действия котельной «Урожай» представлена на рисунке

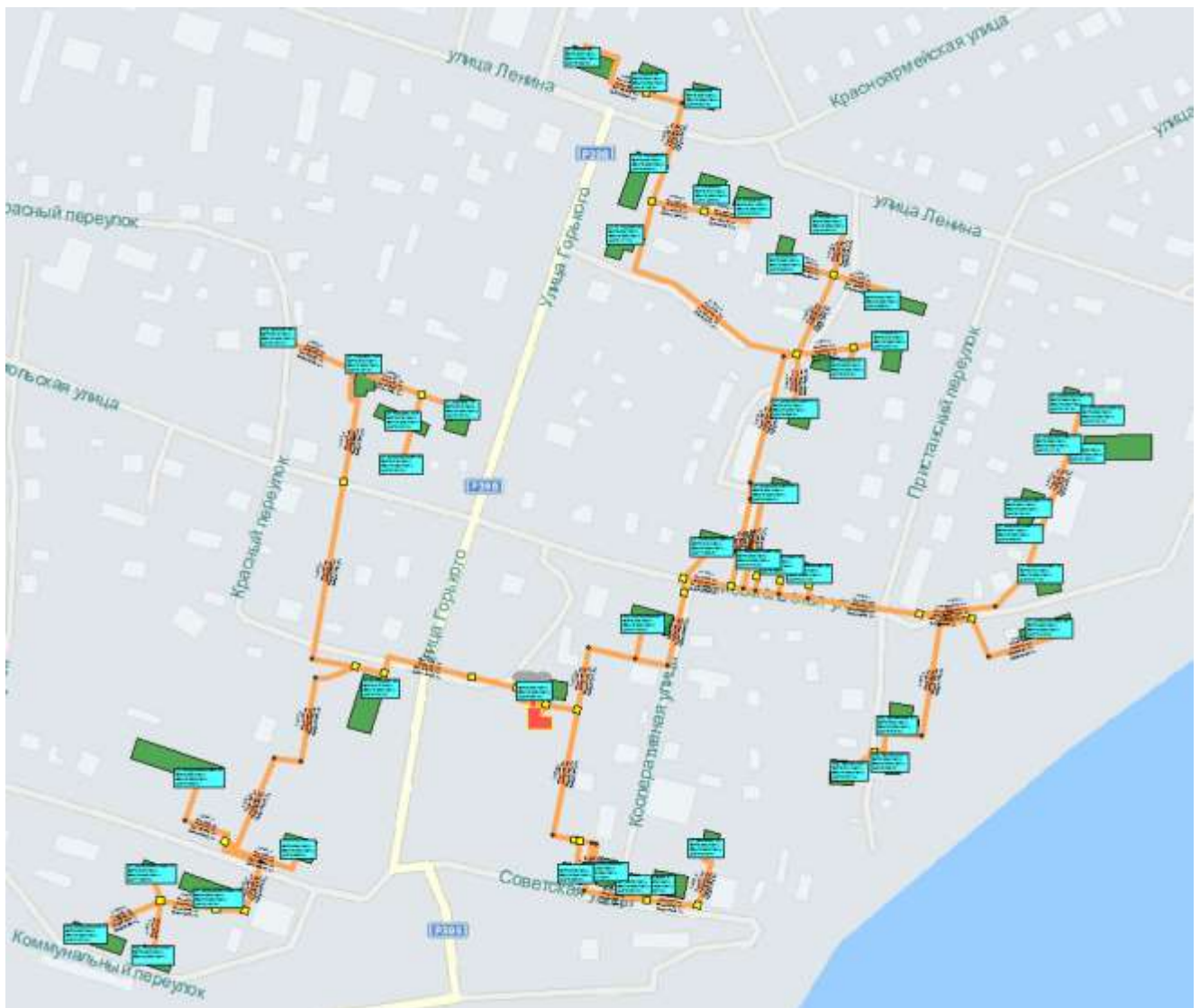

Рисунок 84. Зона действия котельной «Урожай».

**- Котельная «Феникс».**

Котельная расположена по адресу улица Гоголя, 172/3.

Зона действия котельной «Феникс» представлена на рисунке



Рисунок 85. Зона действия котельной «Феникс».

**- Котельная «Школа» («Новый»).**

Котельная расположена по адресу улица Гоголя, 91/3.

Зона действия котельной «Школа» представлена на рисунке

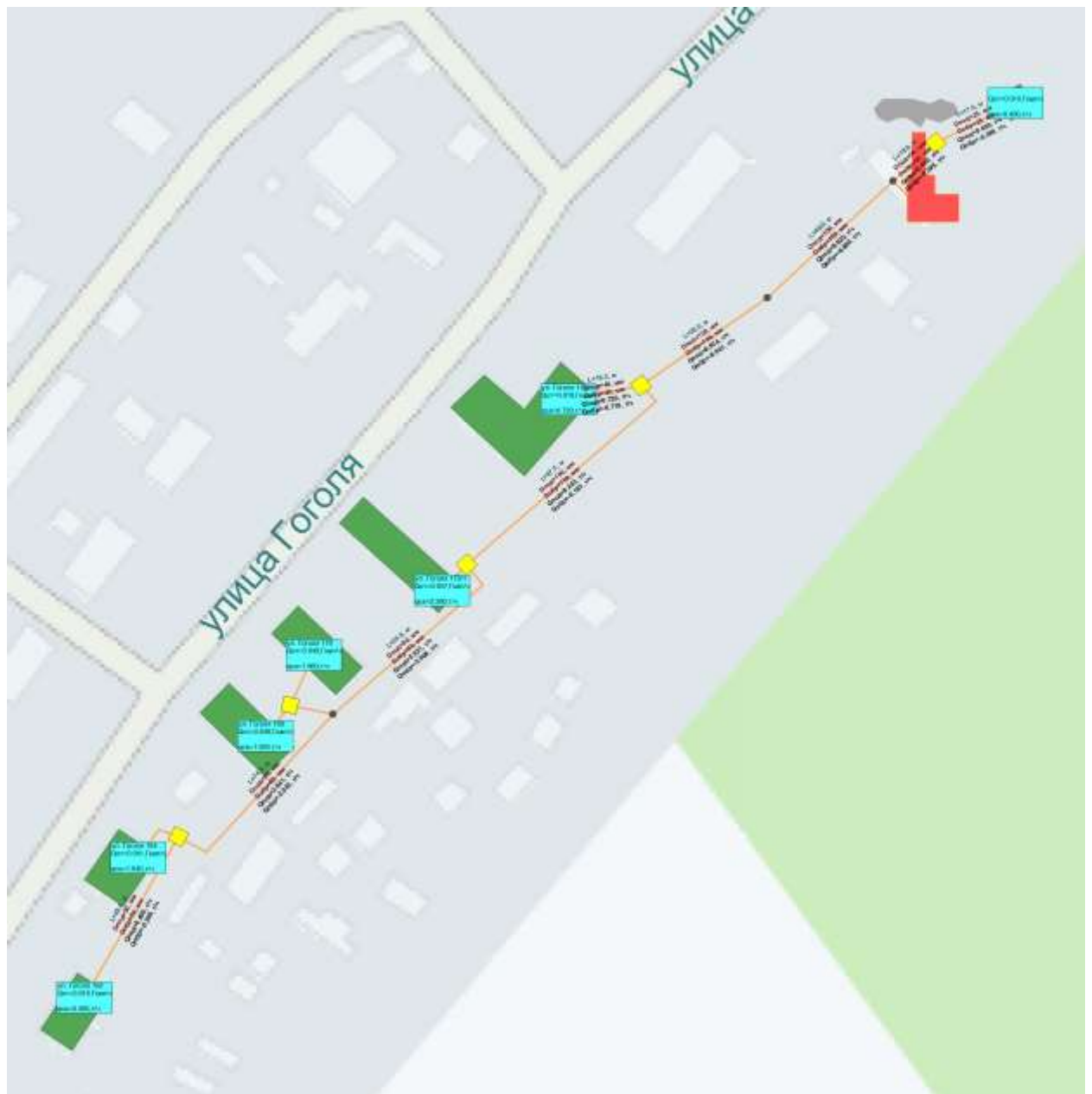

Рисунок 86. Зона действия котельной «Школа».

В распоряжении ООО «КТК» находится 14 котельных.

**- Котельная «Геолог»**

Находится по адресу мкр. Геолог, 11/3.

Зона действия котельной представлена на рисунке



Рисунок 87. Зона действия котельной «Геолог».

**- Котельная «КОНГРЭ»**

Находится по адресу ул. Нефтеразведчиков, 8/1.

Зона действия котельной представлена на рисунке



Рисунок 88. Зона действия котельной «КОНГРЭ».

**- Котельная «Речников»**

Находится по адресу ул. Портовая, 24/9.

Зона действия котельной представлена на рисунке

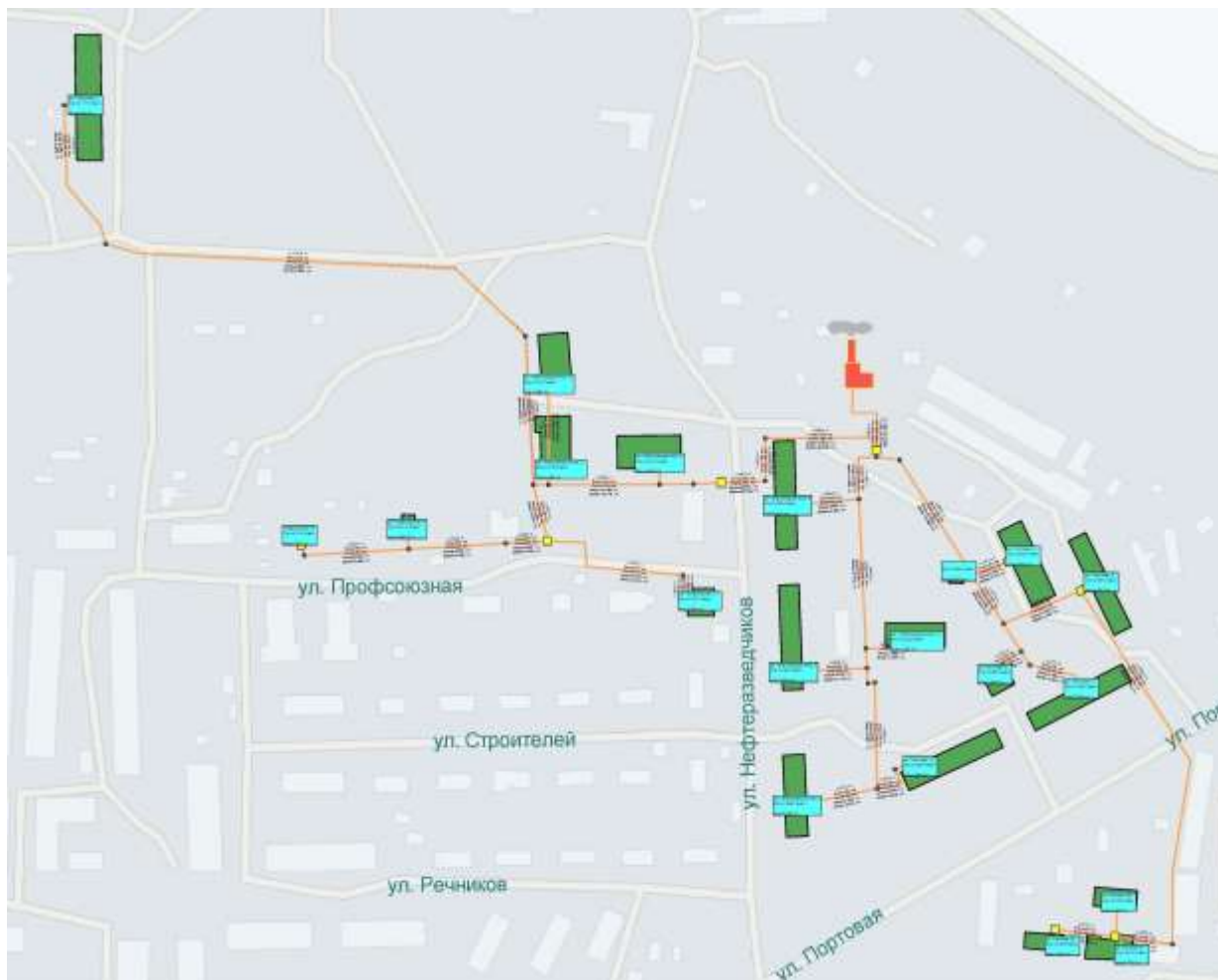

Рисунок 89. Зона действия котельной «Речников».



**- Котельная «Педучилище»**

Находится по адресу ул. Комсомольская, 5/1.

Зона действия котельной представлена на рисунке



Рисунок 90. Зона действия котельной «Педучилище».

**- Котельная «ДПО».**

Находится по адресу ул. Обская, 26.

Зона действия котельной представлена на рисунке



Рисунок 91. Зона действия котельной «ДПО».

**- Котельная «ЦРБ».**

Находится по адресу ул. Советский Север, 47.

Зона действия котельной представлена на рисунке

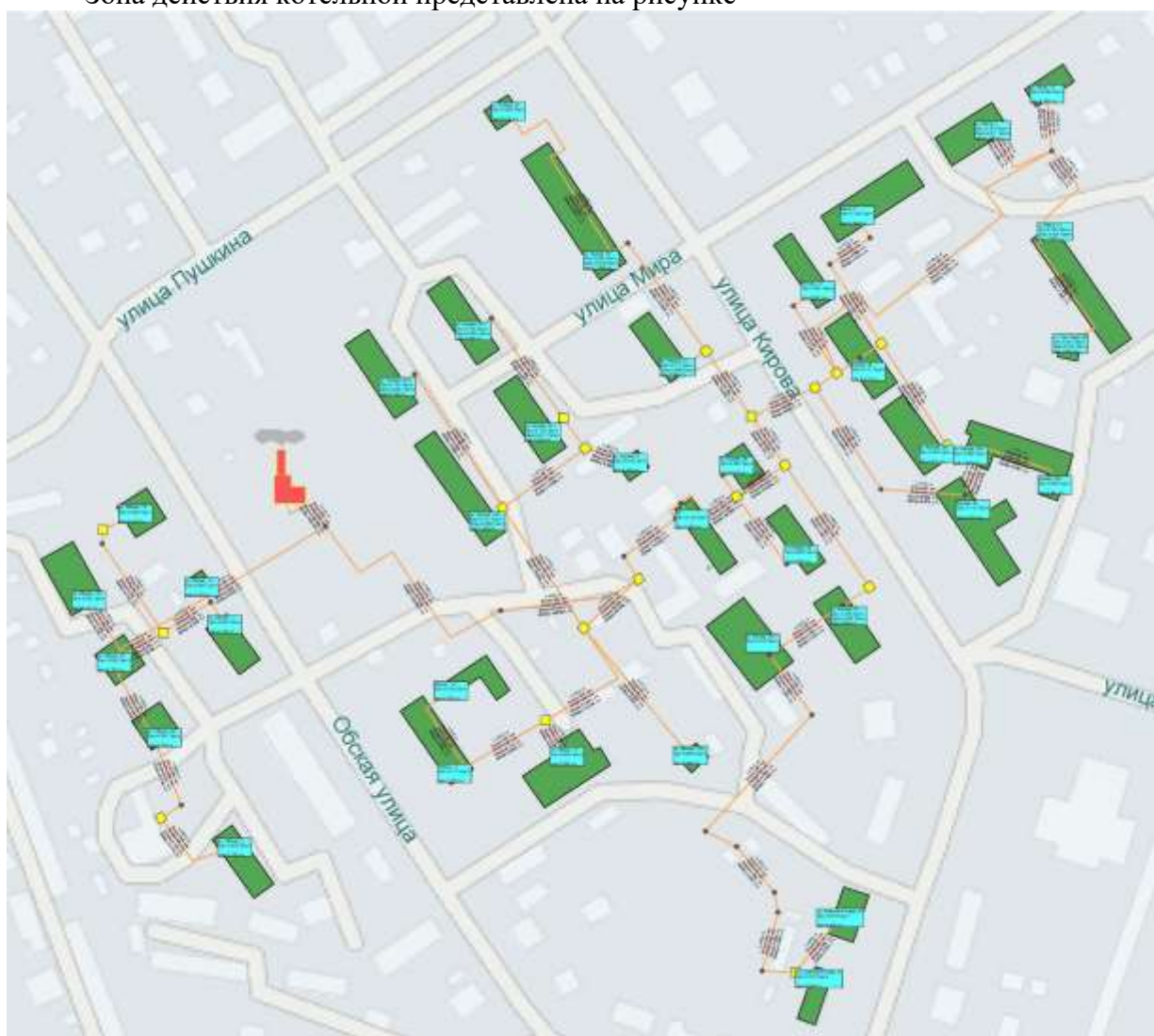

Рисунок 92. Зона действия котельной «ЦРБ».

**- Котельная «РТП».**

Находится по адресу ул. Кирпичная, 72/3.

Зона действия котельной представлена на рисунке



Рисунок 93. Зона действия котельной «РТП».

**- Котельная «РММ».**

Находится по адресу ул. Кедровая, 8.

Зона действия котельной представлена на рисунке



Рисунок 94. Зона действия котельной «РММ».

- Котельная «ТГТ».

Находится по адресу пер. Чапаева, 25/3.  
Зона действия котельной представлена на рисунке

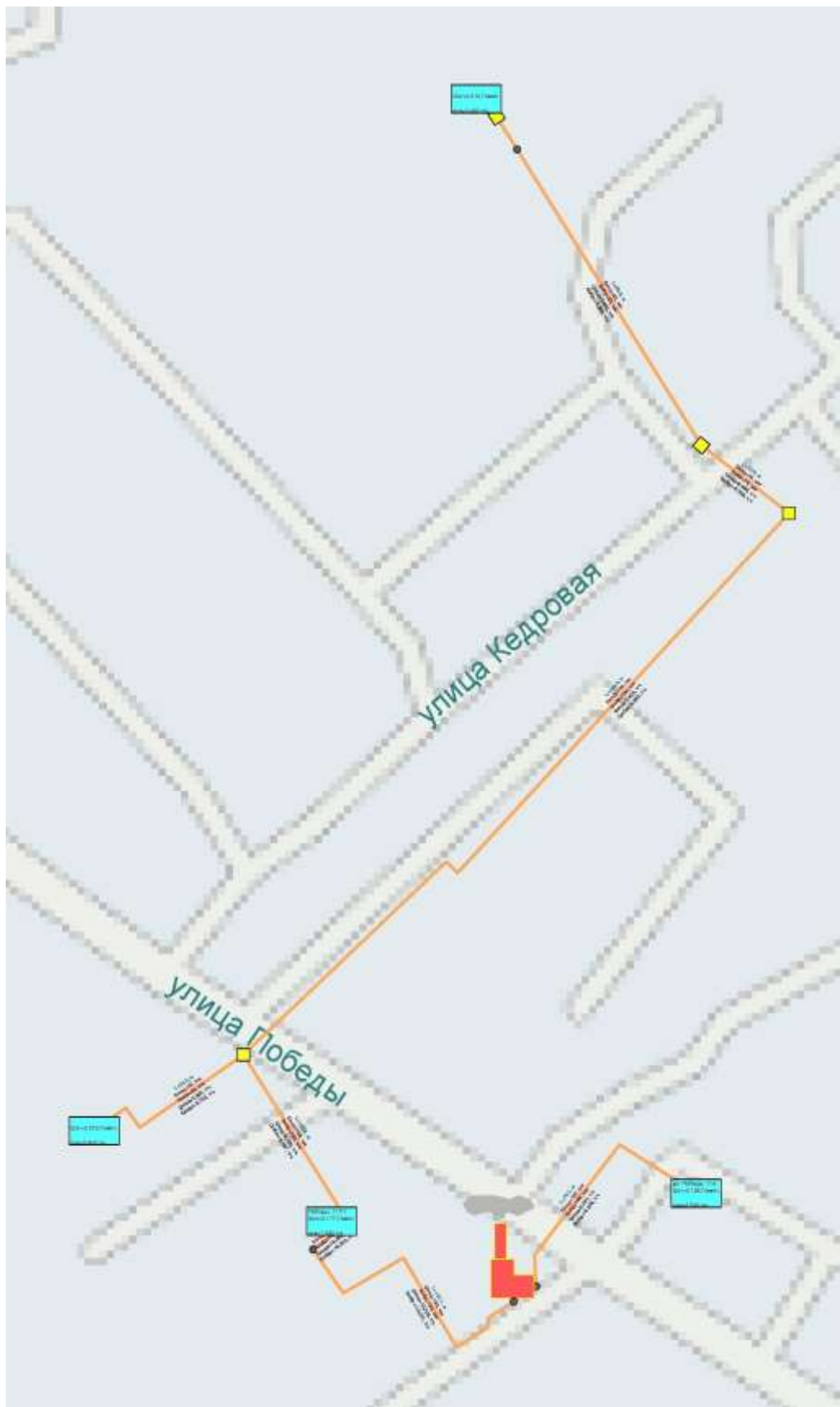

Рисунок 95. Зона действия котельной «ТГТ».

**- Котельная «Победы».**  
Находится по адресу ул. Победы, 21/5.  
Зона действия котельной представлена на рисунке



Рисунок 96. Зона действия котельной «Победы».

**- Котельная «Детский дом».**

Находится по адресу с. Тогур, улица Советская, 82/1.

Зона действия котельной представлена на рисунке

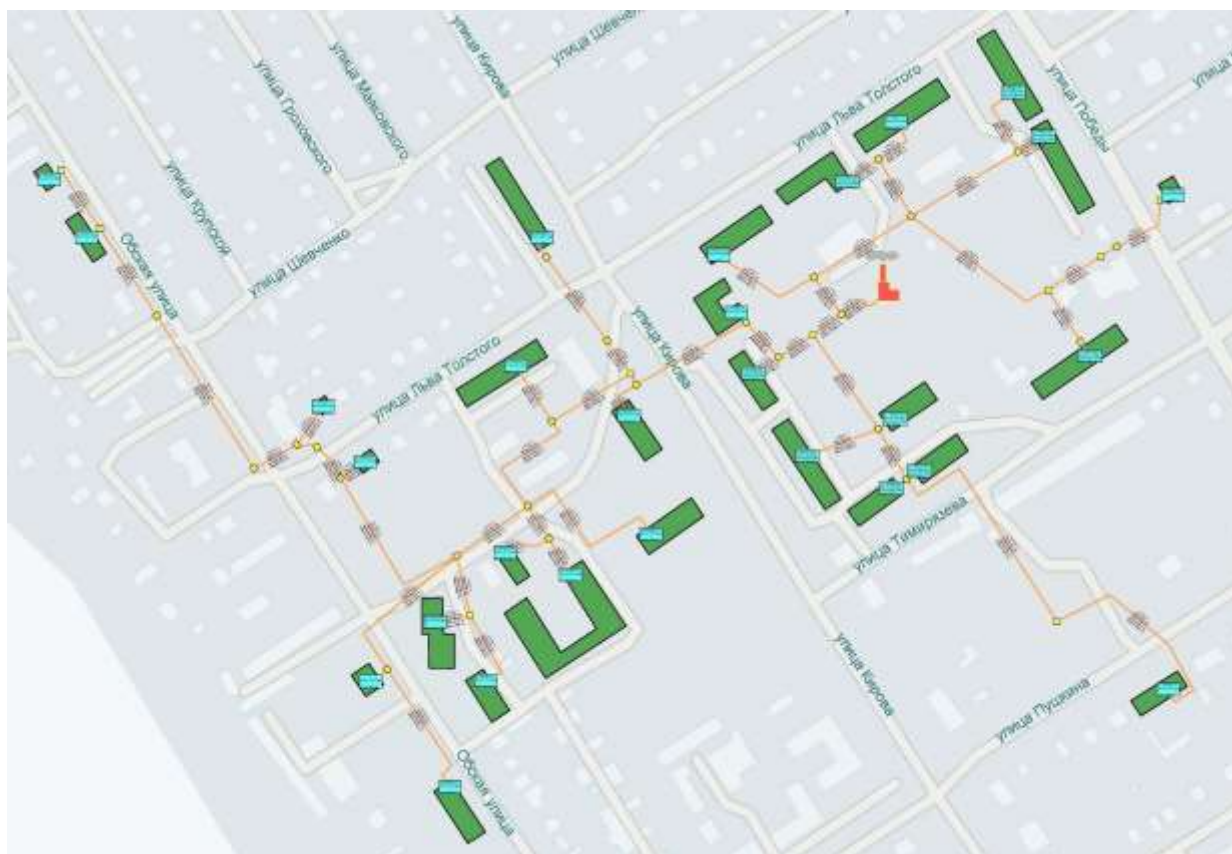

Рисунок 97. Зона действия котельной «Детский дом».

**- Котельная «Школьная».**

Находится по адресу с. Тогур, Тургенева, 21/1.

Зона действия котельной представлена на рисунке





Рисунок 98. Зона действия котельной «Школьная».

**- Котельная «Совхозная».**

Находится по адресу с. Тогур, Мичурина, 10.

Зона действия котельной представлена на рисунке

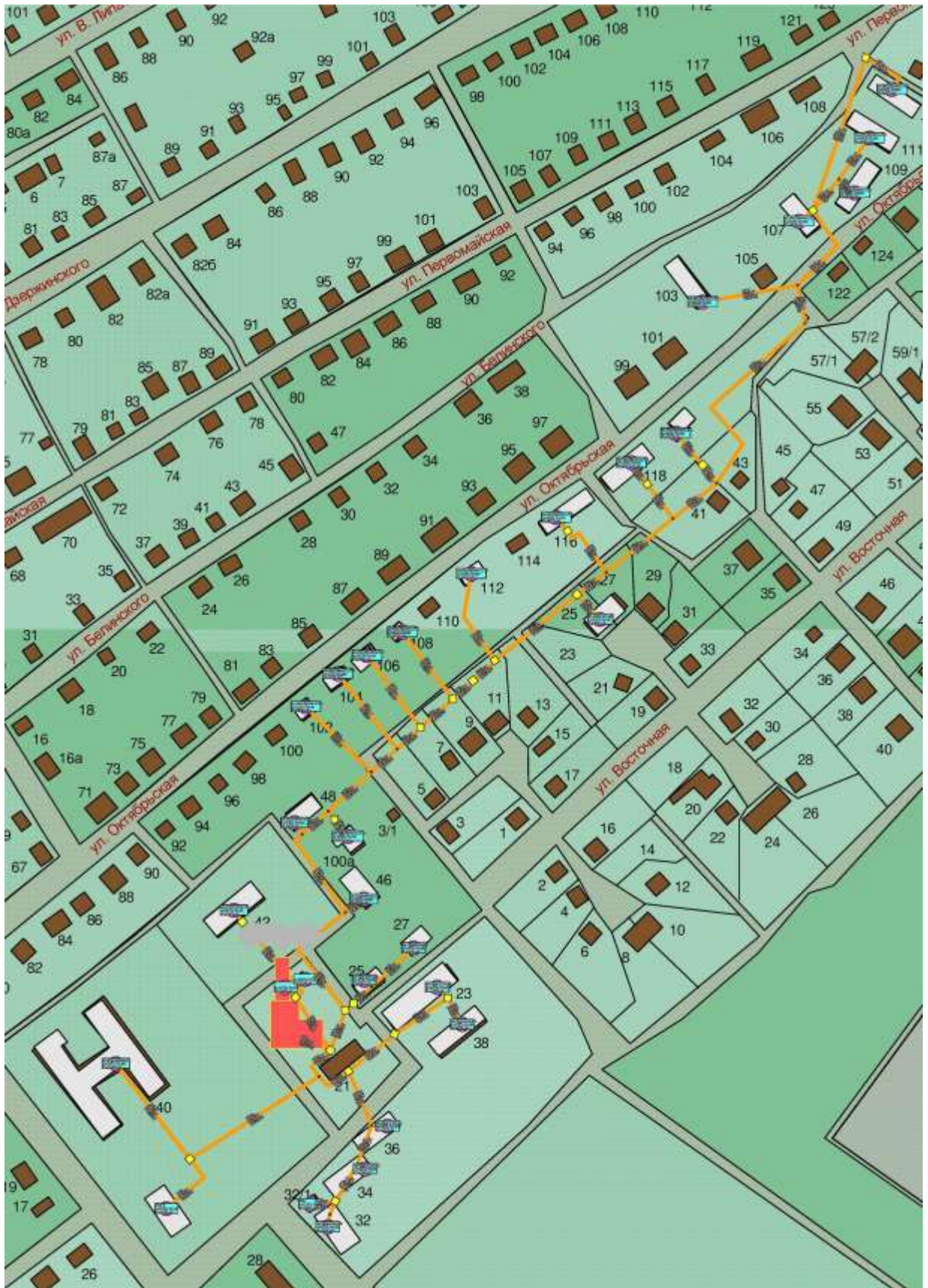

Рисунок 99. Зона действия котельной «Совхозная».

**- Котельная «Заводская».**

Находится по адресу с. Тогур, пер. Заводской, 8/1.

Зона действия котельной представлена на рисунке



Рисунок 100. Зона действия котельной «Заводская».

- Котельная «Судоверфь».

Находится по адресу улица Свердлова, 3/1.  
Зона действия котельной представлена на рисунке

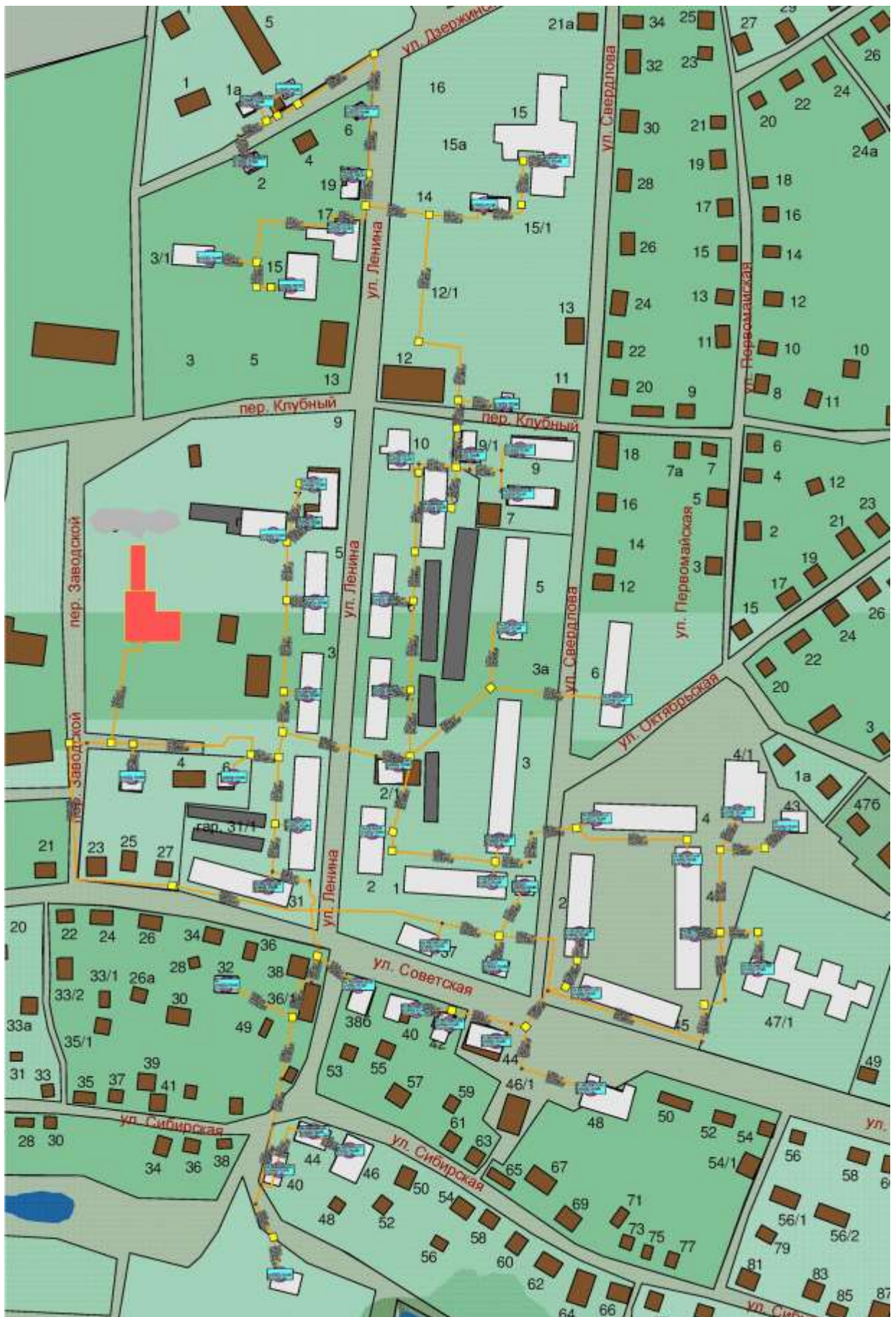

Рисунок 101. Зона действия котельной Судоверфь.

**- Котельная «Металлист».**

Котельная расположена по адресу ул. Обская 67а.

Зона действия котельной «Металлист» представлена на рисунке

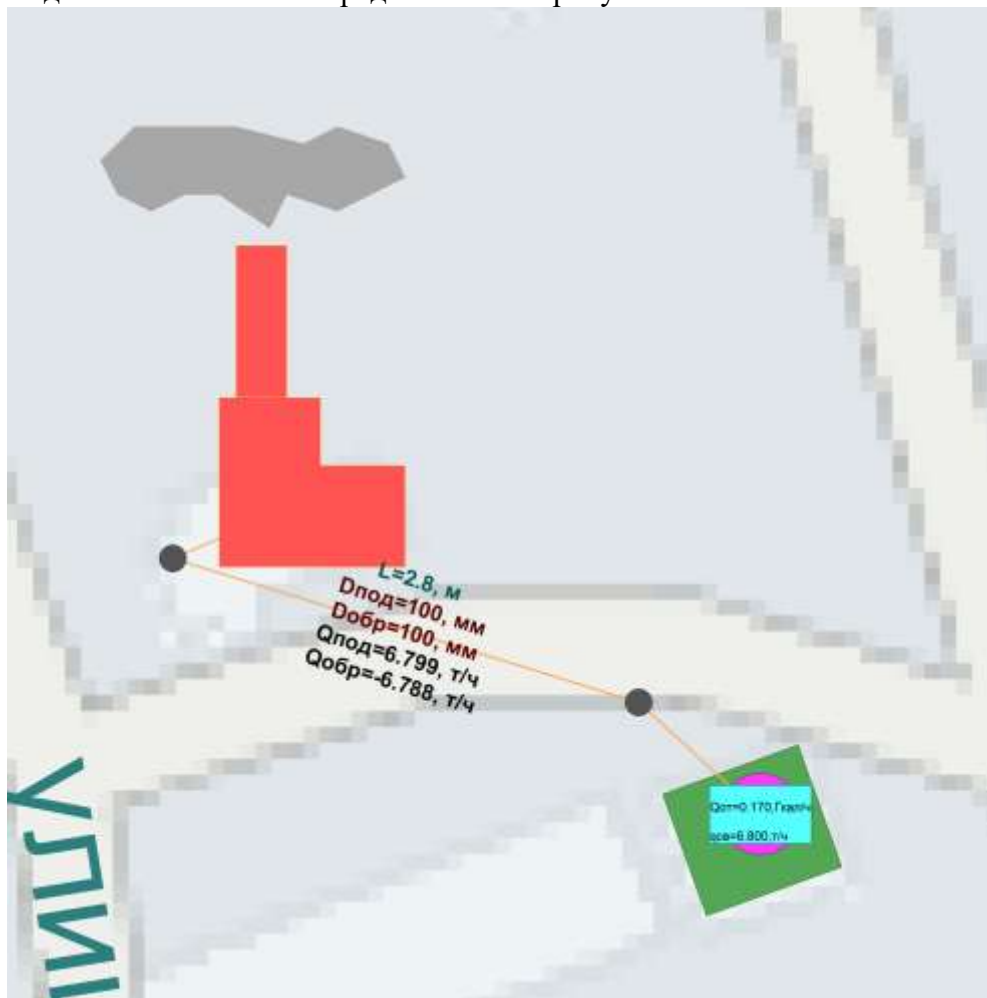

Рисунок 102. Зона действия котельной «Металлист».

**- Котельная «ДРСУ».**

Котельная расположена по адресу ул. Гоголя 99.

Зона действия котельной «ДРСУ» представлена на рисунке

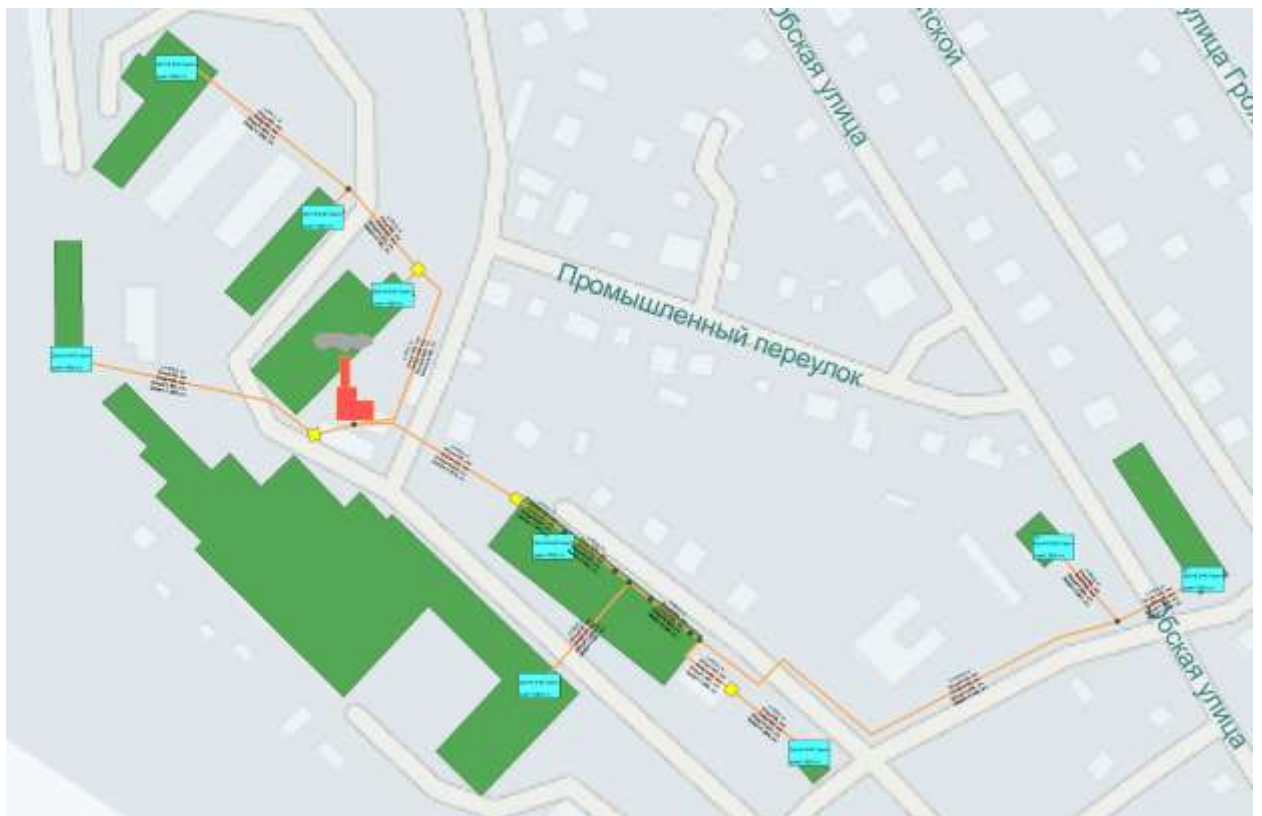

Рисунок 103. Зона действия котельной «ДРСУ».

## 1.5. Тепловые нагрузки потребителей тепловой энергии, групп потребителей тепловой энергии в зонах действия источников тепловой энергии.

### 1.5.1 Значения потребления тепловой энергии в расчетных элементах территориального деления при расчетных температурах наружного воздуха.

Условно территория населенных пунктов с расположенными централизованными источниками теплоснабжения разделены на территории (зоны) действия источников теплоснабжения и территории (зоны действия индивидуальных источников теплоснабжения). Потребление тепловой энергии от котельных МУП «Пламя» отражено в таблице ниже.

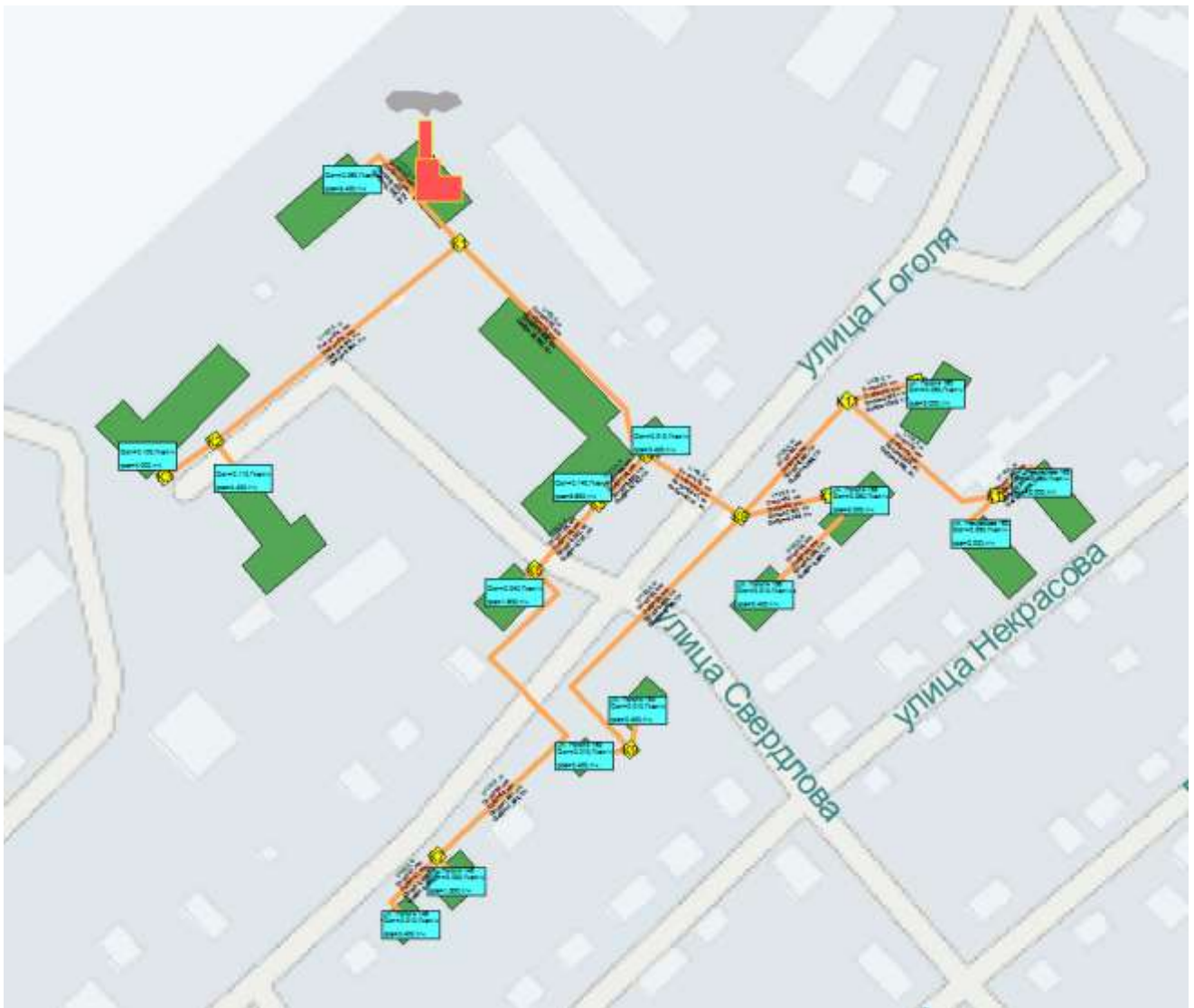
Котельная	Расчетная температура наружного воздуха, °С	Всего Полезный отпуск Гкал/ч
НГСС	-42	0,238
Телецентр	-42	0,041
Урожай	-42	0,182
Феникс	-42	0,076

Школа	-42	0,724
Звезда	-42	0,668
Техучасток	-42	0,346
Лазо	-42	0,945

Потребление тепловой энергии от котельных ООО «КТК» сведено в следующей таблице:

Котельная	Расчетная температура наружного воздуха, °С	Потребление тепловой энергии в расчетных элементах территориального деления, Гкал/ч			
		всего	население	бюджет	прочие
КОНГРЭ	-42	0,380	0,365	0,010	0,004
Речников	-42	1,199	1,098	0,091	0,01
РММ	-42	0,086	0,06	0,024	0,001
РТП	-42	0,347	0,126	0,089	0,132
Совхозная	-42	0,485	0,426	0,052	0,008
Школьная	-42	0,608	0,406	0,2	0,002
ДПО	-42	0,781	0,635	0,127	0,019
Педучилище	-42	1,033	0,354	0,423	0,256
Детский Дом	-42	0,947	0,728	0,187	0,032
Заводская	-42	1,321	0,957	0,216	0,148
ЦРБ	-42	1,546	0,743	0,632	0,171
Победы	-42	1,436	0,931	0,462	0,043
ТГТ	-42	1,452	0,979	0,382	0,091
Геолог	-42	2,94	1,967	0,764	0,209

Расчетная температура наружного воздуха принята -42 °С.

Расчет расходов тепла при температуре наружного воздуха -42 °С выполнен в программном продукте Zulu версии 7.0.0.5519.

***1.5.2 Случаи (условия) применения отопления жилых помещений в многоквартирных домах с использованием индивидуальных квартирных источников тепловой энергии.***

Индивидуальные квартирные источники тепловой энергии используются в случаях аварий на объектах и участках центрального теплоснабжения.

***1.5.3 Значения потребления тепловой энергии в расчетных элементах территориального деления за отопительный период и за год в целом.***

Значения потребления тепловой энергии за 2013 год представлены в таблице 15.

Таблица 20.

Производственные показатели теплоснабжения.

Организации	Установленная мощность, Гкал/ч	Присоединяемая нагрузка, Гкал/ч	Коэффициент использования установленной мощности, %	Выработано тепловой энергии, тыс. Гкал	Расход на с/нужды, тыс. Гкал	% от выработки, %	Отпуск, тыс. Гкал	Потери, тыс. Гкал	% от выработки, %	Полезный отпуск, тыс. Гкал
МУП «Пламя»*	23,51	26,01	0,888	17,995	0,1642	0,913	17,83	6,534	36,31	13,278
ООО «КТК»	70,16	58,6	0,718	119,157	0,447	0,375	118,869	-	-	85,336
ЗАО «Металлист»	3	2,2	0,067	-	-	-	-	-	-	-

Примечание: \* По состоянию на 2013 год котельные «Матросова», «Чернышевского» и «Судоверфь» находились в ведении МУП «Пламя».



### 1.5.4 Значения потребления тепловой энергии при расчетных температурах наружного воздуха в зонах действия источника тепловой энергии.

Расчёт тепловых нагрузок коммунально- бытовых потребителей, расположенных на территории Колпашевского городского поселения, произведён с использованием СНиП 23-01-99 «Строительная климатология», СП СНиП 23-01-99 «Строительная климатология», СП 41-104-2000 «Проектирование автономных источников теплоснабжения». В соответствии с положениями СП СНиП 23-01-99 «Строительная климатология», прогнозируемые значения температуры наружного воздуха в рассматриваемый проектный период могут измениться (табл. 21.)

Таблица 21.

Прогнозируемые значения температуры наружного воздуха (наиболее холодной пятидневки обеспеченностью 0,92) с учетом глобального изменения климата.

Наименование населённого пункта	Температура наиболее холодной пятидневки, °С			
	действующая	прогнозируемая на период		
		до 2020 г	до 2050 г	через 100 лет
Колпашево	-42	-40	-38	-36

Путём экстраполяции данных показателей была определена температура наиболее холодной пятидневки с обеспеченностью 0,92 на период расчётного срока проекта (2035 г.), которая составила минус 39<sup>0</sup>С. Принятые для расчёта укрупнённые показатели теплового потока на отопление, для расчётных температур, указаны таблице 22.

Таблица 22.

#### Укрупнённый показатель теплового потока на отопление (Вт/м<sup>2</sup>)

№ пп	Расчётная температура наружного воздуха	Характеристика застройки (этажность)	Укрупнённый показатель теплового потока на отопление	
			существующая застройка	новая застройка
1.	-42 <sup>0</sup> С	малоэтажная (1-2 эт.)	239,0	189,8
2.		среднеэтажная (2-3 эт.)	154,0	111,8
3.		многоэтажная (4-5 эт.)	104,8	97,0
4.	-40 <sup>0</sup> С	малоэтажная (1-2 эт.)	237,0	187,0
5.		среднеэтажная (2-3 эт.)	150,0	109,0
6.		многоэтажная (4-5 эт.)	102,0	95,0
7.	-39 <sup>0</sup> С	малоэтажная (1-2 эт.)	236,4	185,6
8.		среднеэтажная (2-3 эт.)	148,8	107,8
9.		многоэтажная (4-5 эт.)	101,2	93,4

Удельная норма теплопотребления на горячее водоснабжение принята в 376 Вт/чел.

Распределение тепловых нагрузок жилищно- коммунального сектора населённых пунктов Колпашевского городского поселения на первую очередь и расчётный срок для расчётной температуры минус 42<sup>0</sup>С приведено в таблице 7.2.4, тепловые нагрузки для расчётной температуры минус 40<sup>0</sup>С на период первой очереди и минус 39<sup>0</sup>С на период расчётного срока приведены в таблице 23.

Таблица 23.

Тепловые нагрузки жилищно-коммунального сектора МО «Колпашевское городское поселение» на проектный период для расчётной температуры на отопление в минус 42<sup>0</sup>С,[МВт<sub>Т</sub>]

№ пп	Показатели	г.Колпашево		с.Тогур		с.Волково		с.Север		Итого	
		Г оч.	Р.С.	Г оч.	Р.С.	Г оч.	Р.С.	Г оч.	Р.С.	Г оч.	Р.С.
1.	Отопление жилой застройки	111,28	128,02	37,76	44,38	0,04	0,04	0,02	0,02	149,11	172,46
2.	- в т.ч. существующей	83,52	81,15	32,67	32,67	0,02	0,02	0,02	0,02	116,24	113,87
3.	малоэтажная (1-2 эт.)	46,77	44,41	25,69	25,69	0,02	0,02	0,02	0,02	72,51	70,15
4.	среднеэтажная (2-3 эт.)	20,05	20,05	3,05	3,05	-	-	-	-	23,10	23,10
5.	многоэтажная (4-5 эт.)	16,69	16,69	3,93	3,93	-	-	-	-	20,62	20,62
6.	- новой	27,77	46,87	5,09	11,70	0,02	0,02	-	-	32,87	58,59
7.	малоэтажная (1-2 эт.)	22,34	33,73	3,15	8,43	0,02	0,02	-	-	25,51	42,17
8.	среднеэтажная (2-3 эт.)	3,41	11,12	0,34	1,68	-	-	-	-	3,75	12,80
9.	многоэтажная (4-5 эт.)	2,02	2,02	1,60	1,60	-	-	-	-	3,62	3,62
10.	Отопление общественной застройки	27,82	32,01	9,44	11,09	0,01	0,01	0,01	0,01	37,28	43,12
11.	Вентиляция общественной застройки	12,52	15,15	4,03	5,02	0,01	0,01	-	-	16,55	20,18
12.	Горячее водоснабжение	9,21	9,78	2,86	3,01	0,08	0,08	0,04	0,04	12,18	12,90
13.	Максимальный тепловой поток	160,83	184,95	54,09	63,50	0,13	0,13	0,07	0,07	215,12	248,65

Таблица 24.

Тепловые нагрузки жилищно-коммунального сектора МО «Колпашевское городское поселение» на проектный период для расчётных температур на отопление в минус 40<sup>0</sup>С и в минус 39<sup>0</sup>С,[МВт<sub>Т</sub>]

№ пп	Показатели	г.Колпашево		с.Тогур		с.Волково		с.Север		Итого	
		Г оч.	Р.С.	Г оч.	Р.С.	Г оч.	Р.С.	Г оч.	Р.С.	Г оч.	Р.С.
14.	Отопление жилой застройки	109,47	125,07	37,27	43,55	0,04	0,04	0,02	0,02	146,81	168,69
15.	- в т.ч. существующей	82,16	79,42	32,27	32,15	0,02	0,02	0,02	0,02	114,48	111,62
16.	малоэтажная (1-2 эт.)	46,38	43,92	25,48	25,41	0,02	0,02	0,02	0,02	71,91	69,38
17.	среднеэтажная (2-3 эт.)	19,53	19,37	2,97	2,95	-	-	-	-	22,50	22,32
18.	многоэтажная (4-5 эт.)	16,25	16,12	3,83	3,80	-	-	-	-	20,07	19,92
19.	- новой	27,31	45,65	5,00	11,40	0,02	0,02	-	-	32,33	57,07

20.	малоэтажная (1-2 эт.)	22,01	32,98	3,10	8,24	0,02	0,02	-	-	25,13	41,24
21.	среднеэтажная (2-3 эт.)	3,32	10,73	0,33	1,62	-	-	-	-	3,65	12,34
22.	многоэтажная (4-5 эт.)	1,98	1,94	1,57	1,54	-	-	-	-	3,54	3,48
23.	Отопление общественной застройки	27,37	31,27	9,32	10,89	0,01	0,01	0,01	0,01	36,70	42,17
24.	Вентиляция общественной застройки	12,31	14,79	3,98	4,93	0,01	0,01	-	-	16,30	19,72
25.	Горячее водоснабжение	9,21	9,78	2,86	3,01	0,08	0,08	0,04	0,04	12,18	12,90
26.	Максимальный тепловой поток	158,36	180,90	53,42	62,37	0,13	0,13	0,07	0,07	211,99	243,48

Максимальный тепловой поток на отопление и горячее водоснабжение жилищно-коммунальной застройки МО «Колпашевское городское поселение» составит на первую очередь 213,84 Гкал/ч, на расчётный срок – 209,39 Гкал/ч. Прирост нагрузки на отопление новой жилищно-коммунальной застройки составит:

- на период первой очереди – 41,49 Гкал/ч, в том числе:
  - г. Колпашево – 34,95 Гкал/ч,
  - с. Тогур – 6,48 Гкал/ч,
- на период расчётного срока 74,01 Гкал/ч, в том числе.
  - г. Колпашево – 59,15 Гкал/ч,
  - с. Тогур – 14,80 Гкал/ч,

#### ***1.5.5 Существующие нормативы потребления тепловой энергии для населения на отопление и горячее водоснабжение.***

В настоящее время действуют нормативы на отопление – 0,0284 Гкал /м<sup>2</sup> в месяц, На ГВС – 3,15 м<sup>3</sup> на 1 человека в месяц.

С января 2015 г будут действовать нормативы согласно Приказу Департамента ЖКХ и государственного жилищного надзора Томской области №11 от 05.06.2013 г.

#### **1.6. Балансы тепловой мощности и тепловой нагрузки в зонах действия источников тепловой энергии.**

***1.6.1. Балансы установленной, располагаемой тепловой мощности и тепловой мощности нетто, потерь тепловой мощности в тепловых сетях и присоединенной тепловой нагрузки по каждому источнику тепловой энергии, а в случае нескольких выводов тепловой мощности от одного источника тепловой энергии - по каждому из выводов.***

Балансы мощностей котельных поселения представлены в таблицах ниже.

Таблица 25.

Наименование и местоположение котельной	Установленная мощность, Гкал/час	Располагаемая тепловая мощность, Гкал/час	Тепловая мощность нетто, Гкал/ч	Потери тепловой мощности
<b>ООО «КТК»</b>				

"ЦРБ" г. Колпашево, ул. Советский Север,47	8	6,88	4,664	0,012
"Победы", г. Колпашево, ул. Победы,21/5	8	6,88	4,819	3,533
"Геолог", г. Колпашево, мкр. Геолог,11	14	12,04	11,233	0,037
"Педучилище" г. Колпашево, ул. Комсомольская,5/1	4	3,44	3,17	0,012
"ТГТ" г. Колпашево, пер. Чапаева, 25/1	8	6,88	4,406	0,019
"РММ" г. Колпашево, ул. Победы, 117/2	0,6	0,516	0,433	0,002
"ДПО" г. Колпашево, ул. Обская,26	4	3,44	2,703	0,014
"РТП" г. Колпашево, ул. Кирпичная,84/1	2	1,72	0,816	0,003
"КОНГРЭ" г. Колпашево, ул. Нефтеразведчиков,8/1	3	2,58	1,249	0,006
"Речников" г. Колпашево, ул. Портовая,24/9	8	6,88	3,877	0,018
"Заводская" с. Тогур, пер. Заводской,8/1	8	6,88	4,834	0,024
"Детский дом" с. Тогур, ул. Советская,82	6	5,16	3,044	0,008
"Школьная" с. Тогур, ул. Тургенева,21	4	3,48	1,743	0,008
"Совхозная" с. Тогур, ул. Мичурина,10	4	3,48	1,695	0,008
<b>МУП «Пламя»</b>				
"Лазо", ул. Крылова,9/1	5,16	5,16	3,221	0,022
"Новый" («Школа») пер. Новый,5/1	2,58	2,58	1,736	0,011
"НГСС", ул. Науки,9	3,36	3,36	0,803	0,005
"Телецентр" ул. Селекционная,167/1	0,344	0,344	0,1826	0,001
"Феникс" ул. Гоголя 172/3	0,516	0,516	0,2527	0,001
"Урожай" ул. Сосновая,11/2	3,44	3,44	0,5801	0,002
"Техучасток" ул. Горького,8	1,29	1,29	0,873	0,004
«Звезда» ул. Победы,	4,3	4,3	2,6535	0,008

97/2				
<b>Колпашевский РВПиС</b>				
"Судоверфь" ул. Свердлова 3/1	0,8	0,8	0,8	0,001
<b>ЗАО «Металлист»</b>				
«Металлист» ул. Обская 67а	0,95	0,95	0,95	0,001
<b>Колпашевское ДРСУ</b>				
«ДРСУ» ул. Гоголя 99	2,4	2,4	2,4	0,003

**1.6.2. Резервы и дефициты тепловой мощности нетто по каждому источнику тепловой энергии и выводам тепловой мощности от источников тепловой энергии.**

Резервы и дефициты тепловых мощностей котельных города Колпашево и села Тогур указаны в таблице 26.

Таблица 26.

Балансы мощностей котельных города Колпашево и села Тогур.

Наименование и местоположение котельной	Установленная мощность, Гкал/час	Располагаемая тепловая мощность, Гкал/час	Резерв (Дефицит) тепла, Гкал/ч
<b>ООО «КТК»</b>			
"ЦРБ" г. Колпашево, ул. Советский Север,47	8	6,88	1,12
"Победы", г. Колпашево, ул. Победы,21/5	8	6,88	1,12
"Геолог", г. Колпашево, мкр. Геолог,11	14	12,04	1,96
"Педучилище" г. Колпашево, ул. Комсомольская,5/1	4	3,44	0,56
"ТГТ" г. Колпашево, пер. Чапаева, 25/1	8	6,88	1,12
"РММ" г. Колпашево, ул. Победы, 117/2	0,6	0,516	0,084
"ДПО" г. Колпашево, ул. Обская,26	4	3,44	0,56
"РТП" г. Колпашево, ул. Кирпичная,84/1	2	1,72	0,28
"КОНГРЭ" г. Колпашево, ул. Нефтеразведчиков,8/1	3	2,58	0,42
"Речников" г. Колпашево, ул. Портовая,24/9	8	6,88	1,12
"Заводская" с. Тогур, пер. Заводской,8/1	8	6,88	1,12
"Детский дом" с. Тогур, ул. Советская,82	6	5,16	0,84
"Школьная" с. Тогур, ул.	4	3,48	0,52

Тургенева,21			
"Совхозная" с. Тогур, ул. Мичурина,10	4	3,48	0,52
<b>МУП «Пламя»</b>			
"Лазо", ул. Крылова,9/1	5,16	5,16	0
"Новый" («Школа») пер. Новый,5/1	2,58	2,58	0
"НГСС", ул. Науки,9	3,36	3,36	0
"Телецентр" ул. Селекционная,167/1	0,344	0,344	0
"Феникс" ул. Гоголя 172/3	0,516	0,516	0
"Урожай" ул. Сосновая,11/2	3,44	3,44	0
"Техучасток" ул.Горького,8	1,29	1,29	0
«Звезда» ул. Победы, 97/2	4,3	4,3	0
<b>Колпашевский РВПС</b>			
"Судоверфь" ул. Свердлова 3/1	0,8	0,8	0
<b>ЗАО «Металлист»</b>			
«Металлист» ул. Обская 67а	0,95	0,95	0
<b>Колпашевское ДРСУ</b>			
«ДРСУ» ул. Гоголя 99	2,4	2,4	0

***1.6.3. Гидравлические режимы, обеспечивающие передачу тепловой энергии от источника тепловой энергии до самого удаленного потребителя и характеризующие существующие возможности (резервы и дефициты по пропускной способности) передачи тепловой энергии от источника к потребителю.***

Разработка гидравлического режима для системы теплоснабжения населенного пункта проводится эксплуатирующей организацией в соответствии с Правилами технической эксплуатации тепловых энергоустановок, утверждённых Приказом Минэнерго России от 24.03.2003 г. № 115. Ежегодно разрабатываются гидравлические режимы работы системы теплоснабжения. Мероприятия по регулированию расхода воды у потребителей составляются для каждого отопительного сезона.

От каждой котельной до последнего потребителя построим пьезометрические графики:



Пьезометрический график от котельной «Звезда» до наиболее удаленного потребителя.

Анализируя график, можно сделать рекомендации о замене участков трубопровода от тк7 до тк11 на участки большего диаметра.

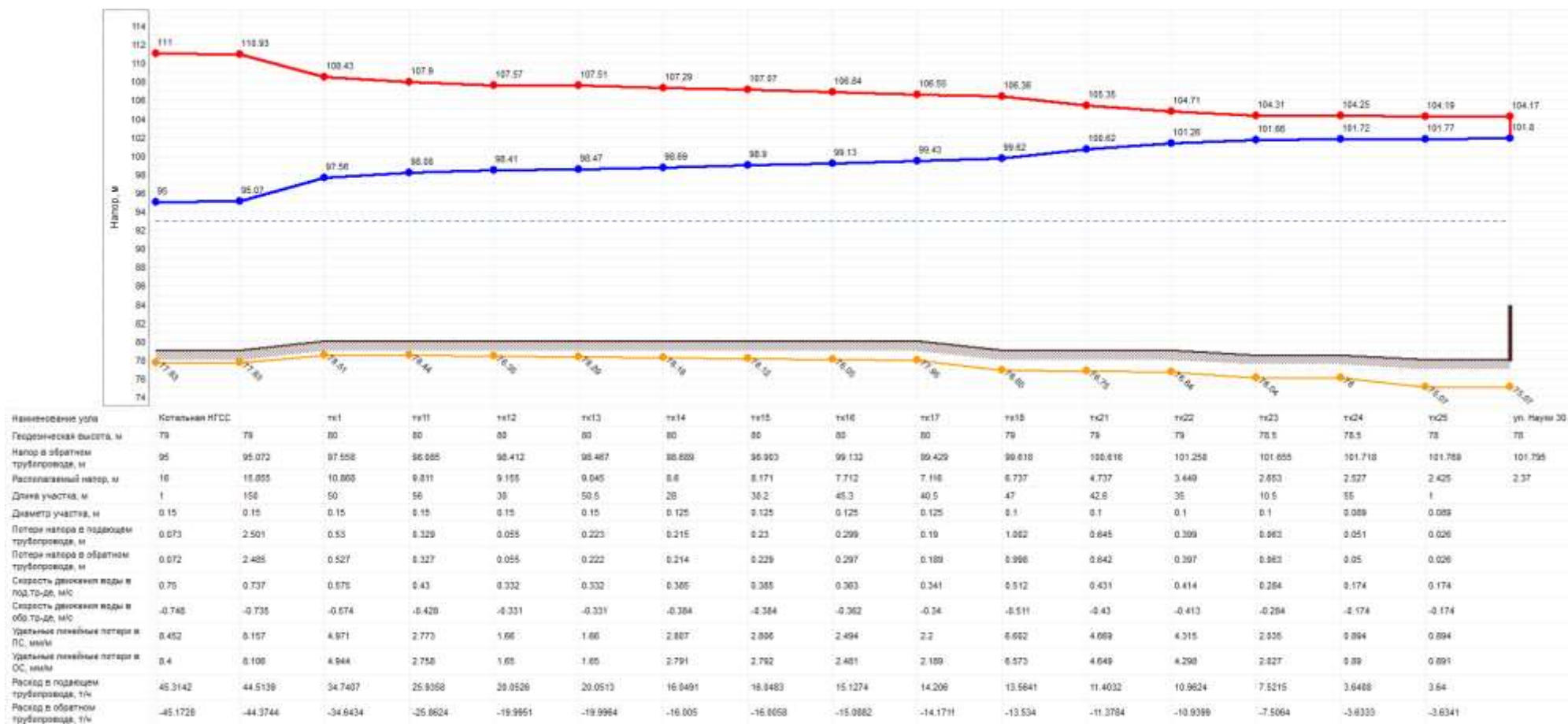

Пьезометрический график от котельной «НГСС» до самого удаленного потребителя.

Анализируя график, можно сделать рекомендации о замене участков трубопровода от котельной НГСС до тк1; от тк18 до тк23 на участки большего диаметра.





Пьезометрический график от котельной «Телецентр» до самого удаленного потребителя.

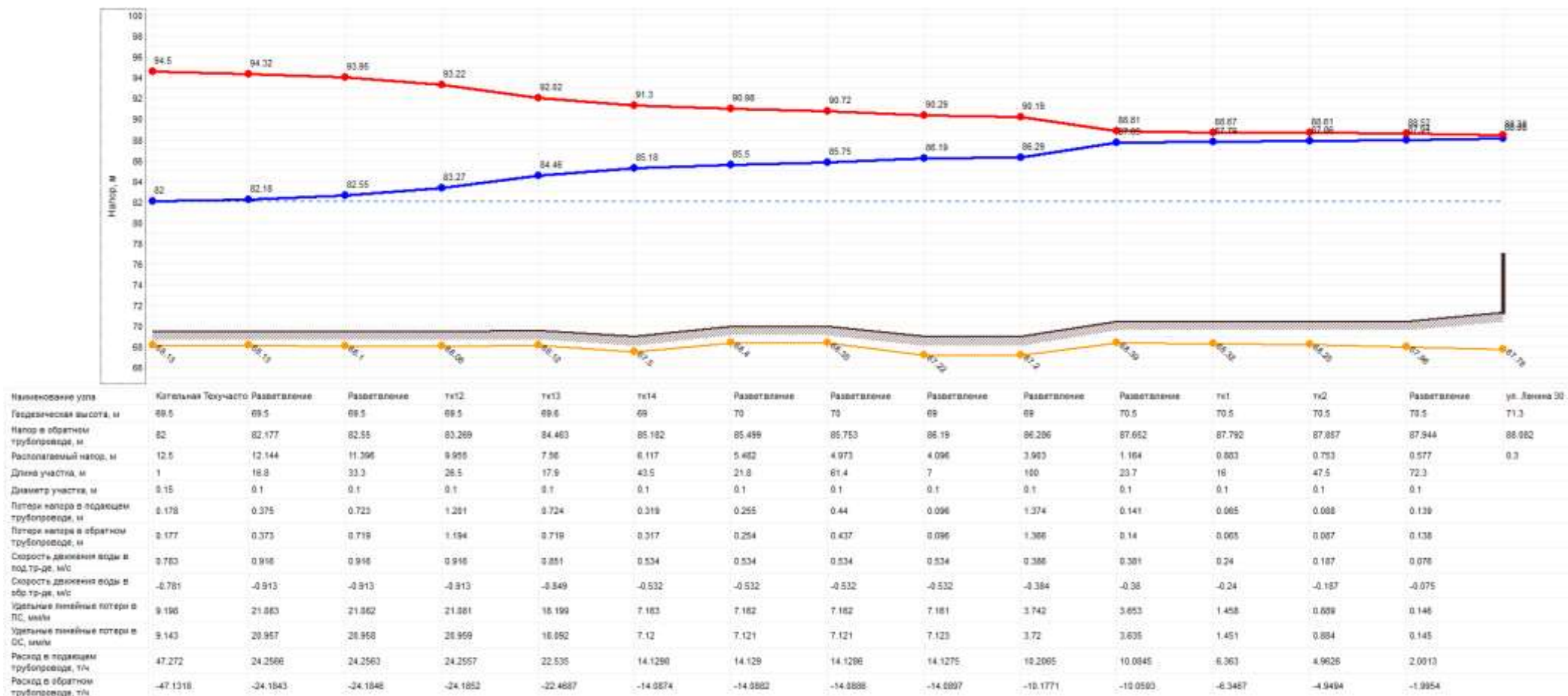

Пьезометрический график от котельной «Техучасток» до самого удаленного потребителя.

Анализируя график, можно сделать рекомендации о замене участков трубопровода от разветвления(6) до разветвления(7) на участки большего диаметра.

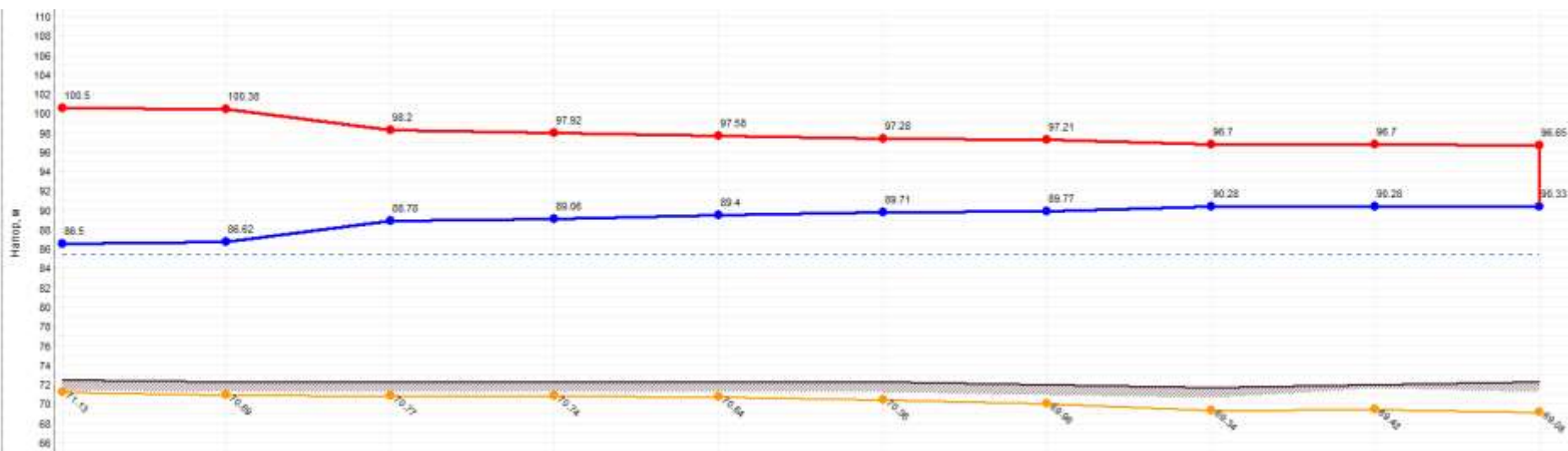

Наименование узла	Котельная Урожай	tk7	tk6	tk5	tk4	Разветвление	tk3	tk2	tk1	Пекарня
Геодезическая высота, м	72.5	72.3	72.3	72.3	72.3	72.3	72	71.7	72	72.3
Налир в обратном трубопроводе, м	86.5	86.623	86.784	86.862	86.904	86.706	86.774	86.278	86.278	86.331
Располагаемый напор, м	14	13.752	9.419	6.862	6.177	7.572	7.436	6.429	6.426	6.32
Длина участка, м	15.8	88.3	13	34.8	74	21.4	66.5	10	30	
Диаметр участка, м	0.15	0.1	0.1	0.1	0.1	0.1	0.062	0.062	0.062	
Потери напора в подающем трубопроводе, м	6.124	2.172	0.279	0.343	0.303	0.068	0.504	0.002	0.853	
Потери напора в обратном трубопроводе, м	0.123	2.161	0.278	0.342	0.302	0.068	0.502	0.002	0.853	
Скорость движения воды в под-тр-де, м/с	0.351	0.668	0.609	0.431	0.326	0.24	0.338	0.068	0.868	
Скорость движения воды в обр-тр-де, м/с	-0.35	-0.668	-0.608	-0.43	-0.324	-0.24	-0.337	-0.068	-0.868	
Удельные линейные потери в ПС, мм/м	1.657	11.888	9.325	4.67	2.661	1.458	3.707	0.153	0.153	
Удельные линейные потери в ОС, мм/м	1.848	11.826	9.284	4.648	2.648	1.451	3.692	0.152	0.152	
Расход в подающем трубопроводе, т/ч	21.2144	18.2086	16.1247	11.4041	8.0933	6.3619	5.9614	1.2060	1.2004	
Расход в обратном трубопроводе, т/ч	-21.1514	-18.1618	-16.0583	-11.3775	-8.5829	-6.3479	-5.949	-1.1978	-1.1977	

Пьезометрический график от котельной «Урожай» до самого удаленного потребителя. Анализируя график, можно сделать рекомендации о замене участка трубопровода от тк7 до тк6 на участок большего диаметра.

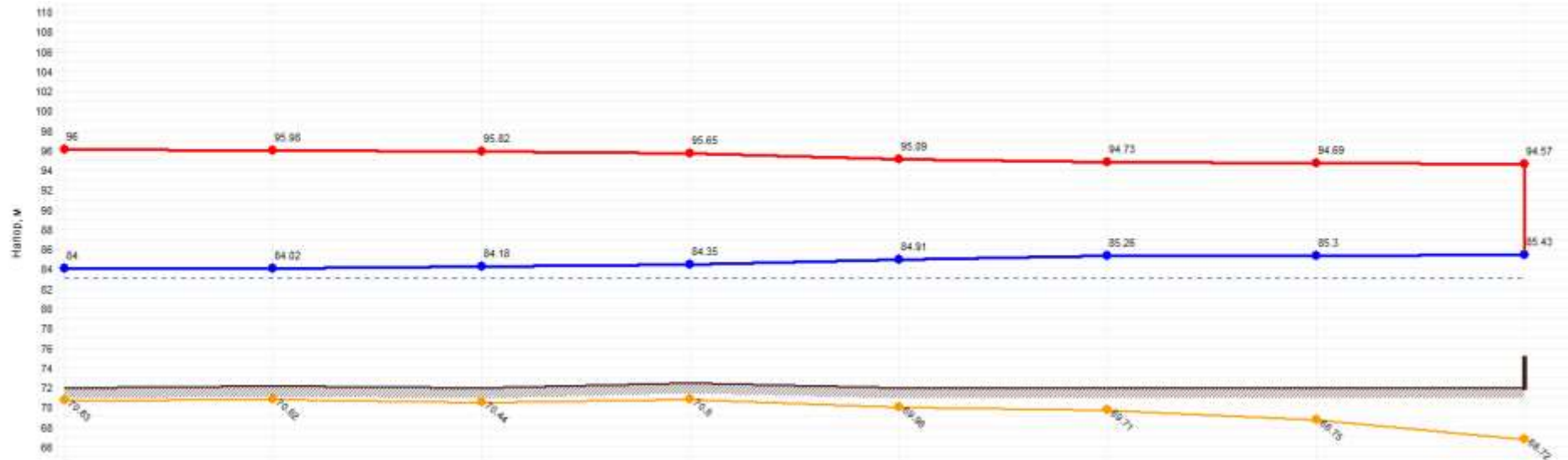

Наименование узла	Котельная «Феникс»	Разветвление	Разветвление	тк3	тк4	Разветвление	тк6	уп. Газопк 162
Геодезическая высота, м	72	72.2	72	72.5	72	72	72	72
Напор в обратном трубопроводе, м	84	84.023	84.176	84.347	84.907	85.263	85.301	85.426
Располагаемый напор, м	12	11.954	11.647	11.305	10.182	9.468	9.392	9.14
Длина участка, м	1	48	38	87.5	55.6	74.8	45	
Диаметр участка, м	0.1	0.1	0.1	0.1	0.08	0.08	0.05	
Потери напора в подводящем трубопроводе, м	0.023	0.154	0.172	0.563	0.358	0.038	0.125	
Потери напора в обратном трубопроводе, м	0.023	0.153	0.171	0.56	0.358	0.038	0.125	
Скорость движения воды в под-тр-де, м/с	0.392	0.346	0.337	0.31	0.353	0.122	0.063	
Скорость движения воды в обр-тр-де, м/с	-0.39	-0.345	-0.338	-0.369	-0.352	-0.121	-0.063	
Удельные линейные потери в ПС, мм/м	3.859	3.019	2.863	2.42	4.177	0.501	0.249	
Удельные линейные потери в ОС, мм/м	3.838	3.002	2.848	2.408	4.158	0.498	0.246	
Расход в подводящем трубопроводе, т/ч	10.3657	9.1652	8.9243	8.2035	5.9219	2.0411	0.4802	
Расход в обратном трубопроводе, т/ч	-10.3378	-9.14	-8.9014	-8.1833	-5.9086	-2.0356	-0.3982	

Пьезометрический график от котельной «Феникс» до самого удаленного потребителя.



Пьезометрический график от котельной «Школа» до самого удаленного потребителя.

Анализируя график, можно сделать рекомендации о замене участка трубопровода от тк17 до тк3 на участок большего диаметра.

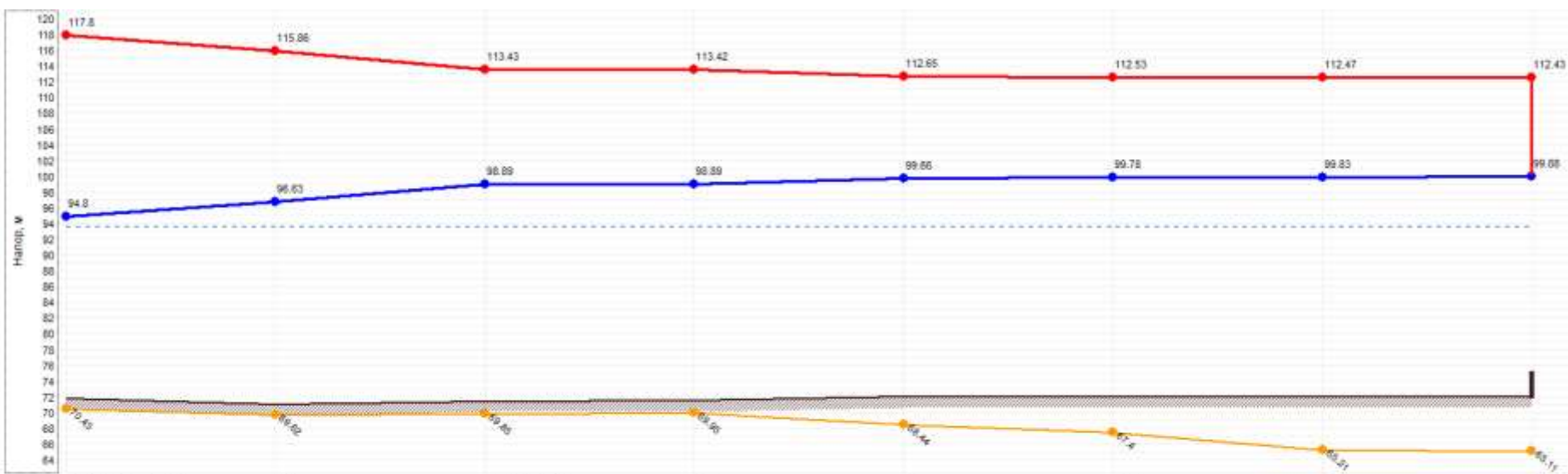

Наименование узла	Котельная мкр. Геолог	тк1	Разветвление	тк1	тк8	тк9	тк10	ул. Парковая, 25
Геодезическая высота, м	71.8	71	71.4	71.5	72	72	72	72
Напор в обратном трубопроводе, м	94.8	96.628	96.887	96.895	99.656	99.777	99.832	99.88
Располагаемый напор, м	23	19.231	14.539	14.522	12.994	12.752	12.841	12.55
Длина участка, м	67.5	351.5	1	120	56	106	7	
Диаметр участка, м	0.35	0.3	0.3	0.05	0.05	0.05	0.05	
Потери напора в подводящем трубопроводе, м	1.941	2.433	0.809	0.767	0.121	0.056	0.048	
Потери напора в обратном трубопроводе, м	1.828	2.258	0.808	0.761	0.12	0.056	0.047	
Скорость движения воды в под. тр-де, м/с	1.119	0.507	0.323	0.227	0.139	0.095	0.094	
Скорость движения воды в обр. тр-де, м/с	-1.086	-0.498	-0.314	-0.226	-0.138	-0.094	-0.094	
Удельные линейные потери в ПС, мм/м	6.451	1.812	0.854	3.174	1.19	0.558	0.555	
Удельные линейные потери в ОС, мм/м	6.076	1.496	0.819	3.152	1.183	0.553	0.554	
Расход в подводящем трубопроводе, т/ч	373.6276	124.1828	79.0593	1.4414	0.8807	0.6005	0.6	
Расход в обратном трубопроводе, т/ч	-362.5934	-119.6326	-76.9076	-1.4363	-0.8779	-0.5806	-0.589	

Пьезометрический график от котельной «Геолог» до самого удаленного потребителя.



Пьезометрический график от котельной «КОНГРЭ» до самого удаленного потребителя.

Анализируя график, можно сделать рекомендации о замене участков трубопровода от разветвления(7) до разветвления(9) на участки большего диаметра.

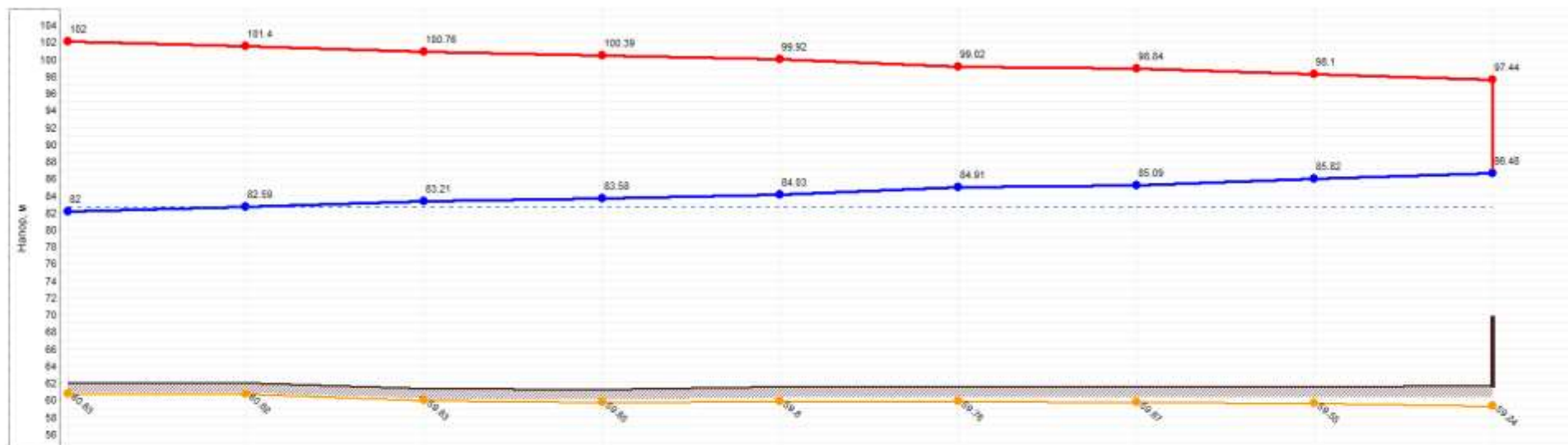

Наименование узла	Котельная Речников	TK5	TK6	TK7	TK10	TK9	TK8	Партовая, 26
Геодезическая высота, м	62	61.3	61.2	61.5	61.5	61.5	61.5	61.6
Напор в обратном трубопроводе, м	82	82.593	83.212	83.577	84.035	84.914	85.088	85.817
Располагаемый напор, м	30	16.803	17.55	16.81	15.683	14.105	13.753	12.263
Длина участка, м	35	152	52.5	90	25	38	44	54.3
Диаметр участка, м	0.273	0.25	0.16	0.125	0.1	0.125	0.1	0.089
Потери напора в подающем трубопроводе, м	0.604	0.634	0.374	0.469	0.899	0.178	0.742	0.864
Потери напора в обратном трубопроводе, м	0.593	0.618	0.365	0.458	0.879	0.174	0.729	0.862
Скорость движения воды в под-тр-уд, м/с	0.798	0.288	0.472	0.517	0.814	0.34	0.462	0.192
Скорость движения воды в обр-тр-уд, м/с	-0.791	-0.285	-0.467	-0.511	-0.805	-0.336	-0.458	-0.191
Удельные линейные потери в ПС, мм/м	4.488	0.657	3.353	5.061	16.662	2.192	5.376	1.878
Удельные линейные потери в ОС, мм/м	4.409	0.64	3.274	4.947	16.292	2.141	5.286	1.875
Расход в подающем трубопроводе, т/ч	161.5877	48.8945	26.5238	21.564	21.5614	14.1883	12.2384	4.8008
Расход в обратном трубопроводе, т/ч	-160.1621	-48.2853	-28.1823	-21.3178	-21.3203	-14.0129	-12.1375	-3.9928

Пьезометрический график от котельной «Речников» до самого удаленного потребителя.



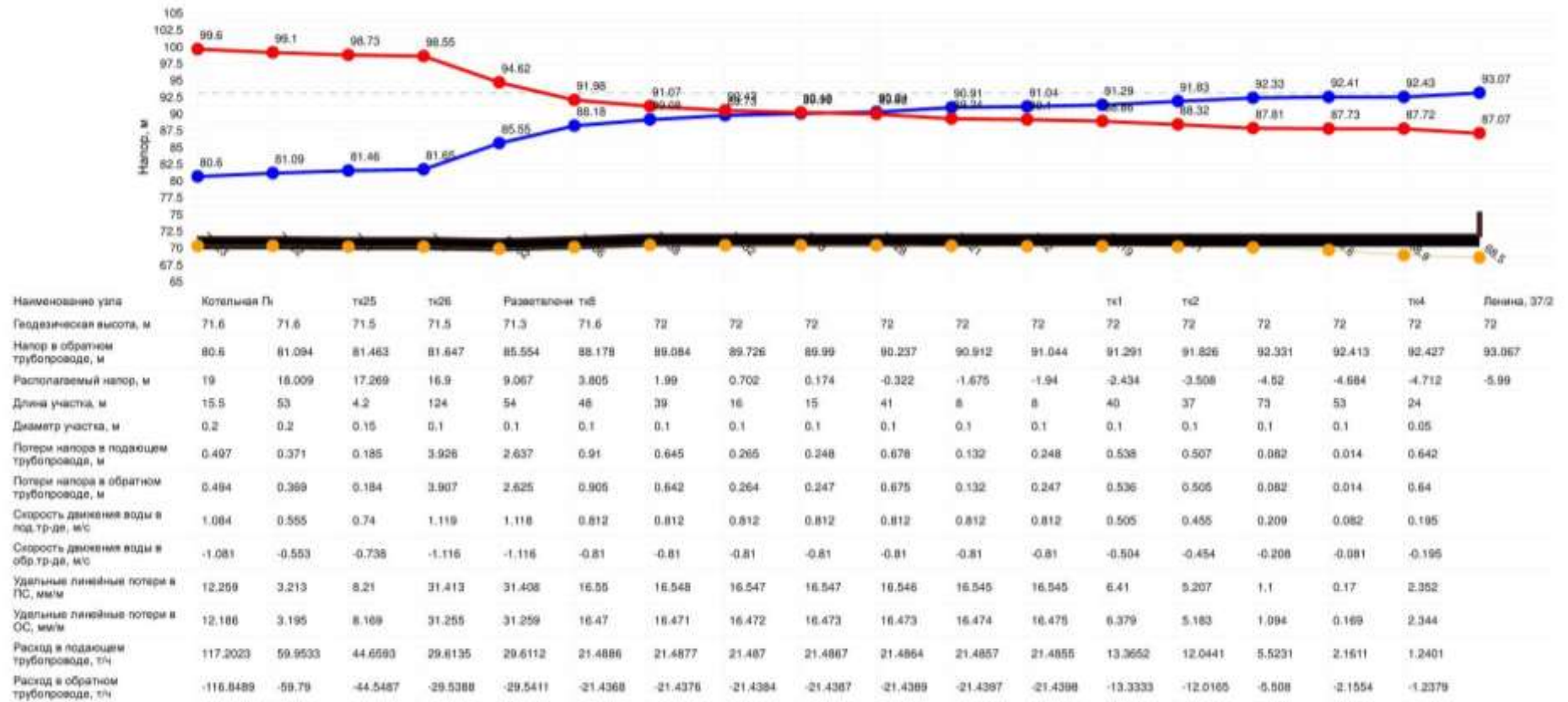

Пьезометрический график от котельной «Педучилище» до самого удаленного потребителя.

Анализируя график, можно сделать рекомендации о замене трубопровода на участке от тк26 до тк8 на трубопровод большего диаметра.

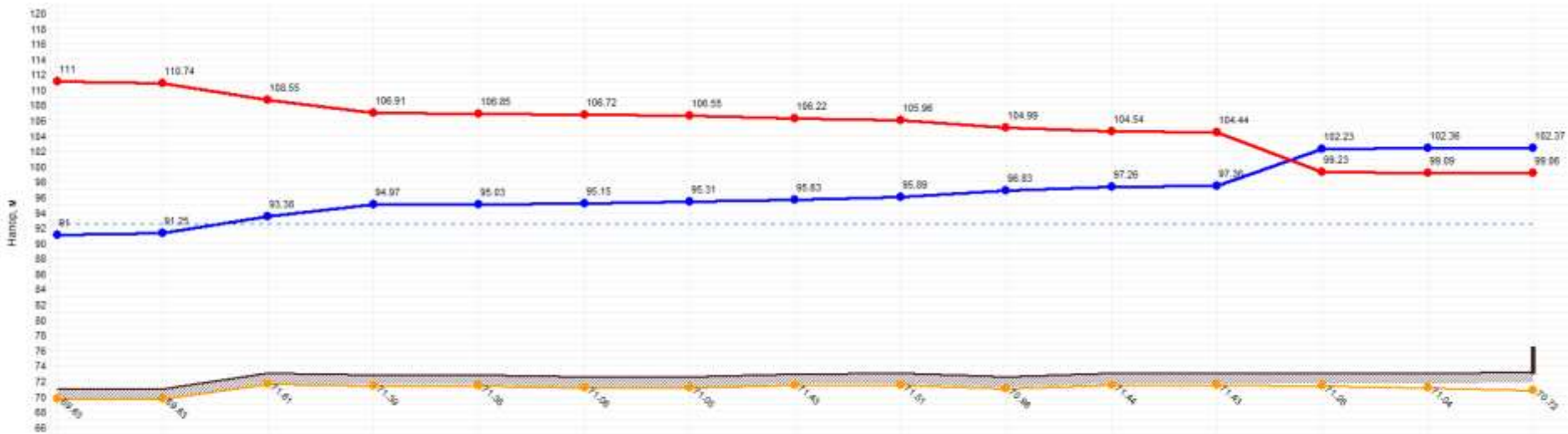

Наименование участка	Котельная ДПО	Разветвление	тк1	Разветвление	Разветвление	Разветвление	тк7	тк8	тк9	тк11	тк12	Разветвление	Разветвление	ул. Сов. Север. 53
Геодатическая высота, м	71	71	73	72.8	72.8	72.5	72.8	72.9	73	72.5	73	73	73	73.2
Напор в обратном трубопроводе, м	91	91.255	93.378	94.967	95.027	95.15	95.315	95.632	95.886	96.629	97.283	97.362	102.228	102.358
Распределительный напор, м	20	19.462	15.171	11.944	11.822	11.572	11.236	10.592	10.076	8.150	7.277	7.876	-2.897	-3.209
Длина участка, м	1	109.75	86	10.5	26.4	17.4	26.4	29.4	32.4	34.3	7	140	45.4	19.5
Диаметр участка, м	0.2	0.2	0.2	0.2	0.2	0.2	0.2	0.15	0.15	0.15	0.1	0.1	0.1	0.109
Потери напора в подающем трубопроводе, м	0.262	2.168	1.638	0.862	6.127	0.171	0.327	0.283	0.875	0.446	0.102	5.209	0.141	0.923
Потери напора в обратном трубопроводе, м	0.255	2.122	1.589	0.06	0.123	0.165	0.317	0.254	0.543	0.434	0.099	4.864	0.13	0.816
Скорость движения воды в под-тр-де, м/с	1.188	1.609	1.069	0.679	6.679	0.679	0.635	0.607	0.954	0.628	0.468	8.493	0.227	0.855
Скорость движения воды в обр-тр-де, м/с	-1.152	-0.894	-0.994	-0.668	-0.668	-0.669	-0.624	-0.596	-0.938	-0.62	-0.461	-8.476	-0.217	-0.848
Удельные линейные потери в ПС, мм/м	14.218	10.817	10.815	4.811	4.811	4.81	4.202	3.843	13.855	5.928	3.31	6.115	1.259	0.89
Удельные линейные потери в ОС, мм/м	13.039	10.296	10.298	4.663	4.663	4.663	4.066	3.714	13.204	5.775	3.201	5.71	1.191	0.903
Расход в подающем трубопроводе, т/ч	126.2246	109.0615	109.0533	73.3866	73.3858	73.3838	68.5824	65.5002	57.6996	37.8095	28.3366	13.0537	6.0036	1.1421
Расход в обратном трубопроводе, т/ч	-124.532	-107.4627	-107.411	-72.2472	-72.246	-72.25	-67.4591	-64.4861	-58.6487	-37.4473	-27.8658	-12.6133	-5.7485	-0.9574

Пьезометрический график от котельной «ДПО» до самого удаленного потребителя.

Анализируя график, можно сделать рекомендации о замене трубопровода на участке от тк12 до жилого дома по адресу Мира,4 на трубопровод большего диаметра.

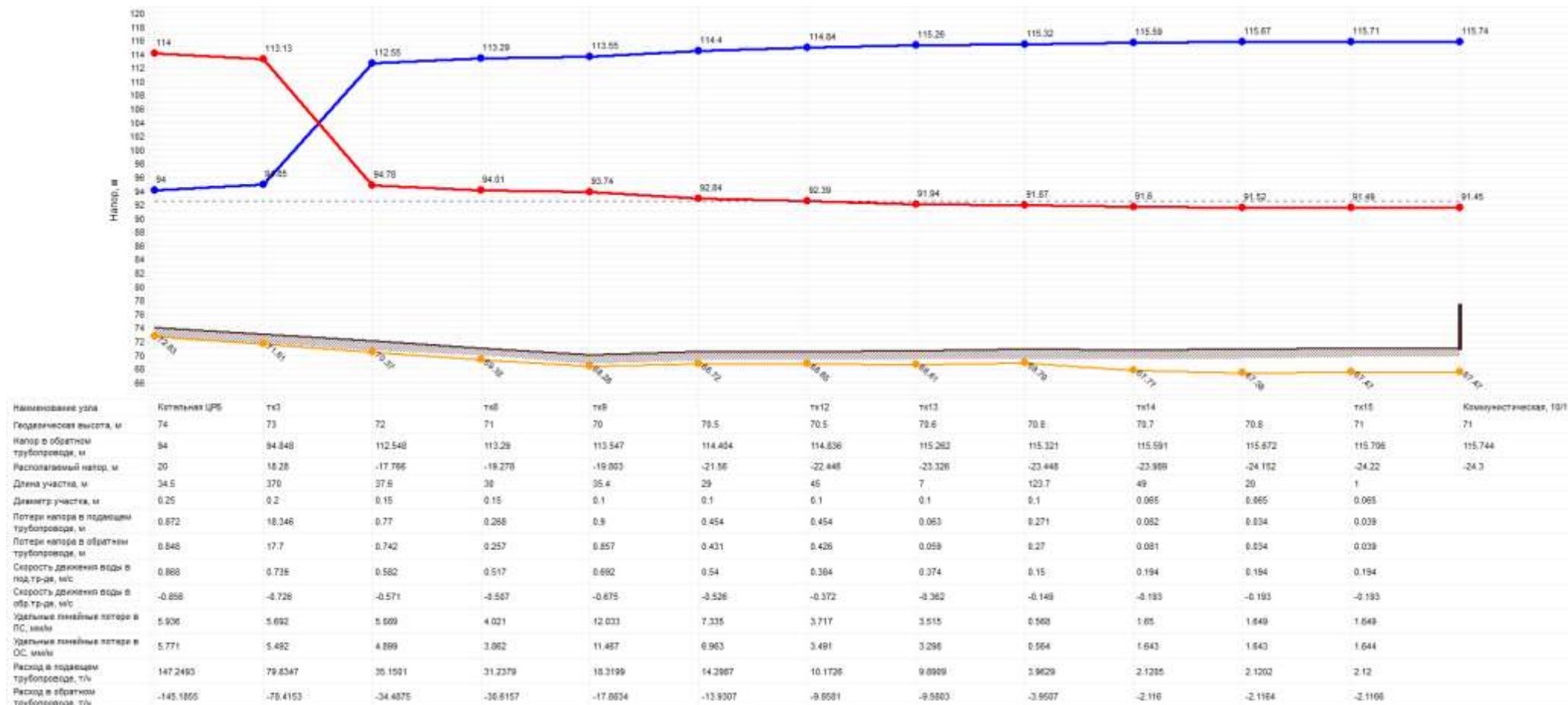

Пьезометрический график от котельной «ЦРБ» до самого удаленного потребителя.

Анализируя график, можно сделать рекомендации о замене трубопровода на участке от тк3 до разветвления(1) на трубопровод большего диаметра.



Пьезометрический график от котельной «РТП» до самого удаленного потребителя.

Анализируя график, можно сделать рекомендации о замене трубопровода на участке от котельной РТП до разветвления(1) на трубопровод большего диаметра.

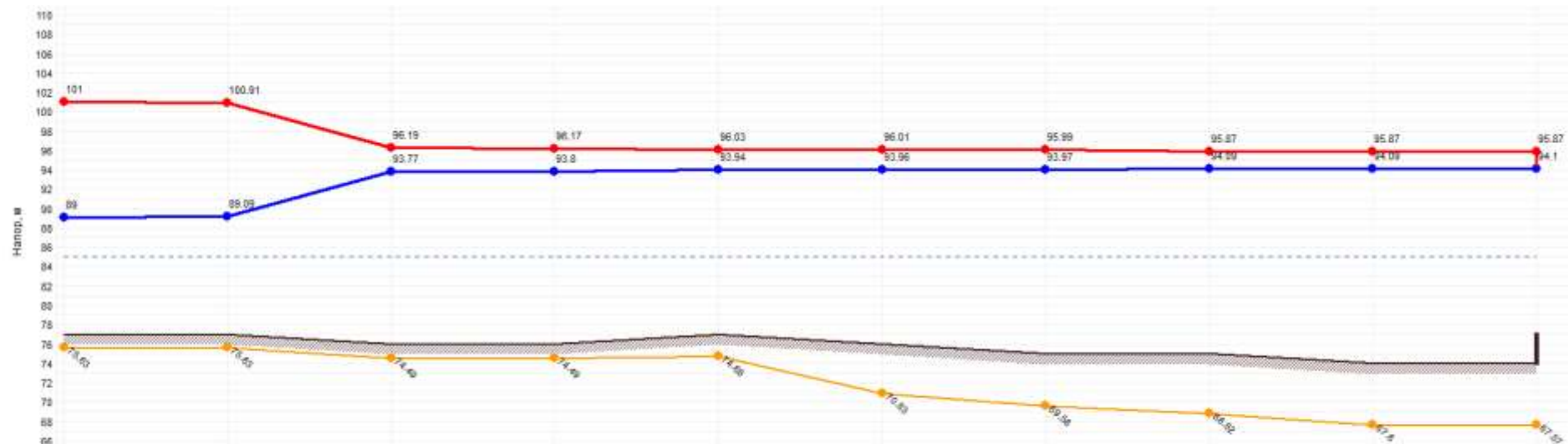

Наименование узла	Котельная РММ	Разветвление	Разветвление	т+6	т+3	т+4	Разветвление	т+5		
Геодатическая высота, м	77	76	77	76	76	75	75	74	74	
Напор в обратном трубопроводе, м	89	89.086	93.774	93.801	93.942	93.961	93.975	94.092	94.095	94.1
Располагаемый напор, м	12	11.827	2.421	2.366	2.085	2.045	2.017	1.782	1.777	1.77
Длина участка, м	1	137.1	1	120	168	23	59	10.2	1	
Диаметр участка, м	0.1	0.1	0.1	0.1	0.1	0.076	0.05	0.05	0.05	
Потери напора в подающем трубопроводе, м	0.087	4.718	0.028	0.142	0.02	0.014	0.118	0.003	0.005	
Потери напора в обратном трубопроводе, м	0.086	4.688	0.027	0.14	0.02	0.014	0.117	0.003	0.005	
Скорость движения воды в под. тр-де, м/с	0.76	0.525	0.418	0.151	0.045	0.08	0.126	0.083	0.083	
Скорость движения воды в обр. тр-де, м/с	-0.758	-0.523	-0.418	-0.151	-0.045	-0.078	-0.126	-0.263	-0.263	
Удельные линейные потери в ПС, мм/м	14.531	8.924	4.414	0.58	0.054	0.23	0.984	0.249	0.249	
Удельные линейные потери в ОС, мм/м	14.443	6.679	4.369	0.575	0.053	0.229	0.979	0.248	0.248	
Расход в подающем трубопроводе, т/ч	20.1343	13.8912	11.0571	4.0068	1.2037	1.2007	0.8004	0.4	0.4	
Расход в обратном трубопроводе, т/ч	-20.0733	-13.8464	-11.0551	-3.9868	-1.1943	-1.1974	-0.7984	-0.3993	-0.3994	

Пьезометрический график от котельной «РММ» до самого удаленного потребителя.

Анализируя график, можно сделать рекомендации о замене трубопровода на участке от разветвления(1) до разветвления(2) на трубопровод большего диаметра.

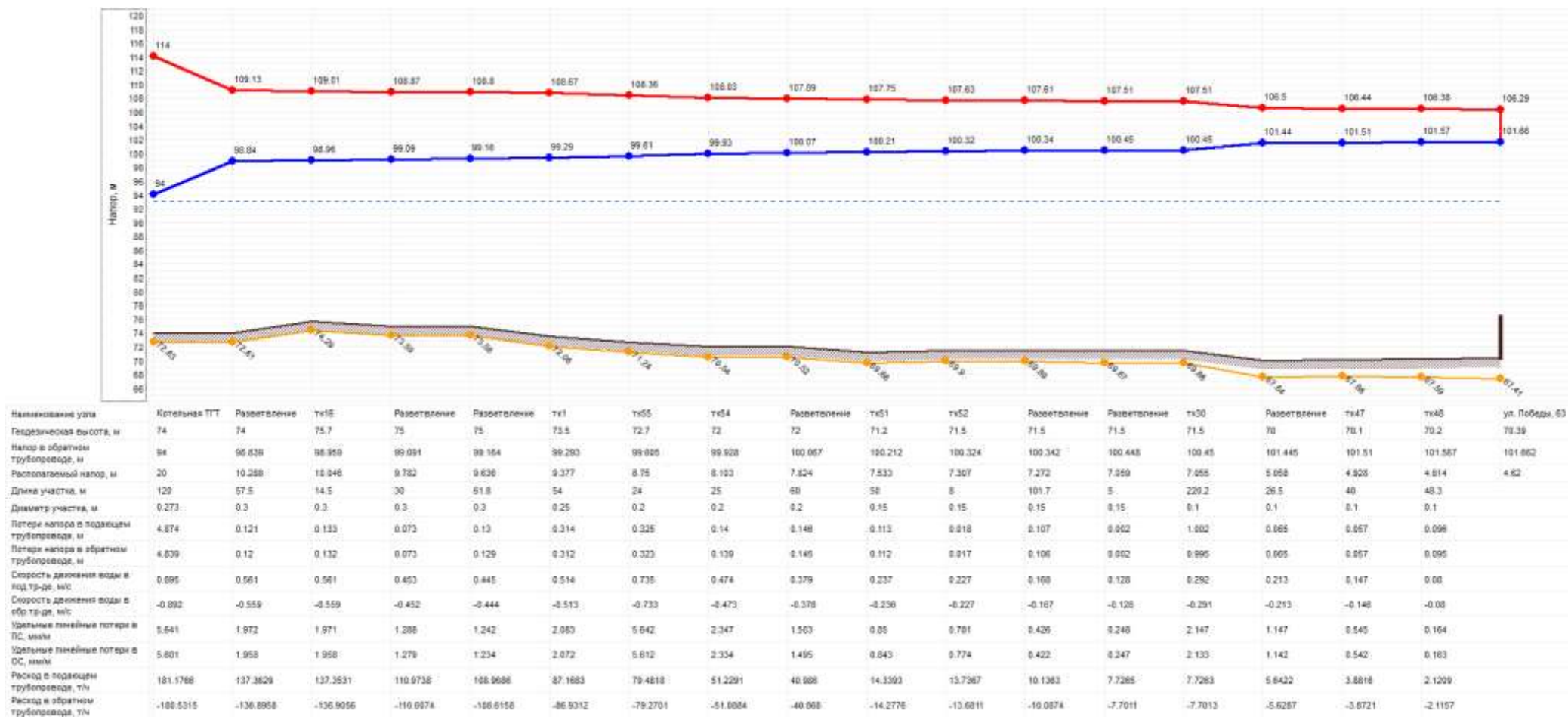

Пьезометрический график от котельной «ТГТ» до самого удаленного потребителя.

Анализируя график, можно сделать рекомендации о замене трубопровода на участке от котельной ТГТ до разветвления(1) на трубопровод большего диаметра.

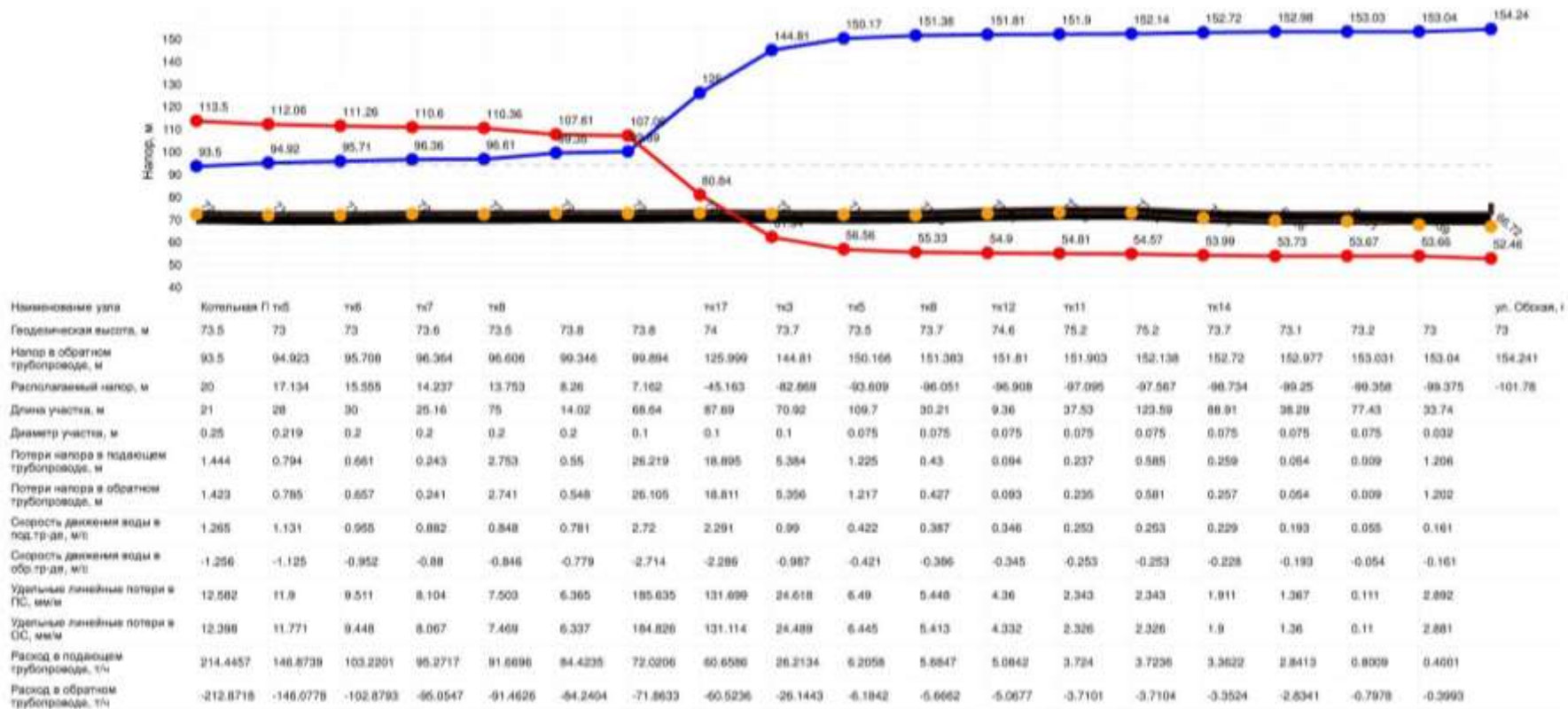



Рис. 111 Пьезометрический график от котельной «Лазо» до самого удаленного потребителя.

Анализируя график, можно сделать рекомендации о замене участков трубопровода от тк7 до тк6 и от тк22 до тк58 на участки большего диаметра.



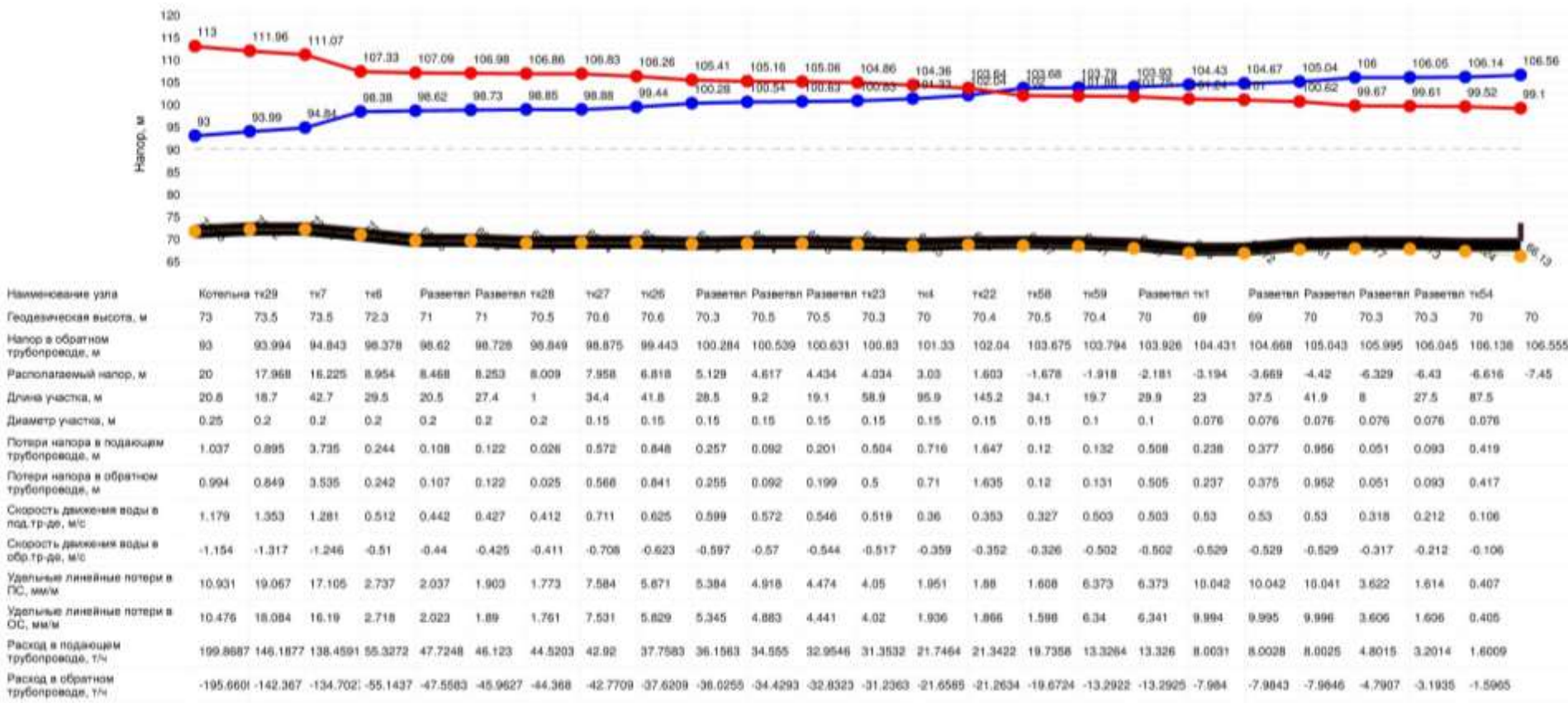
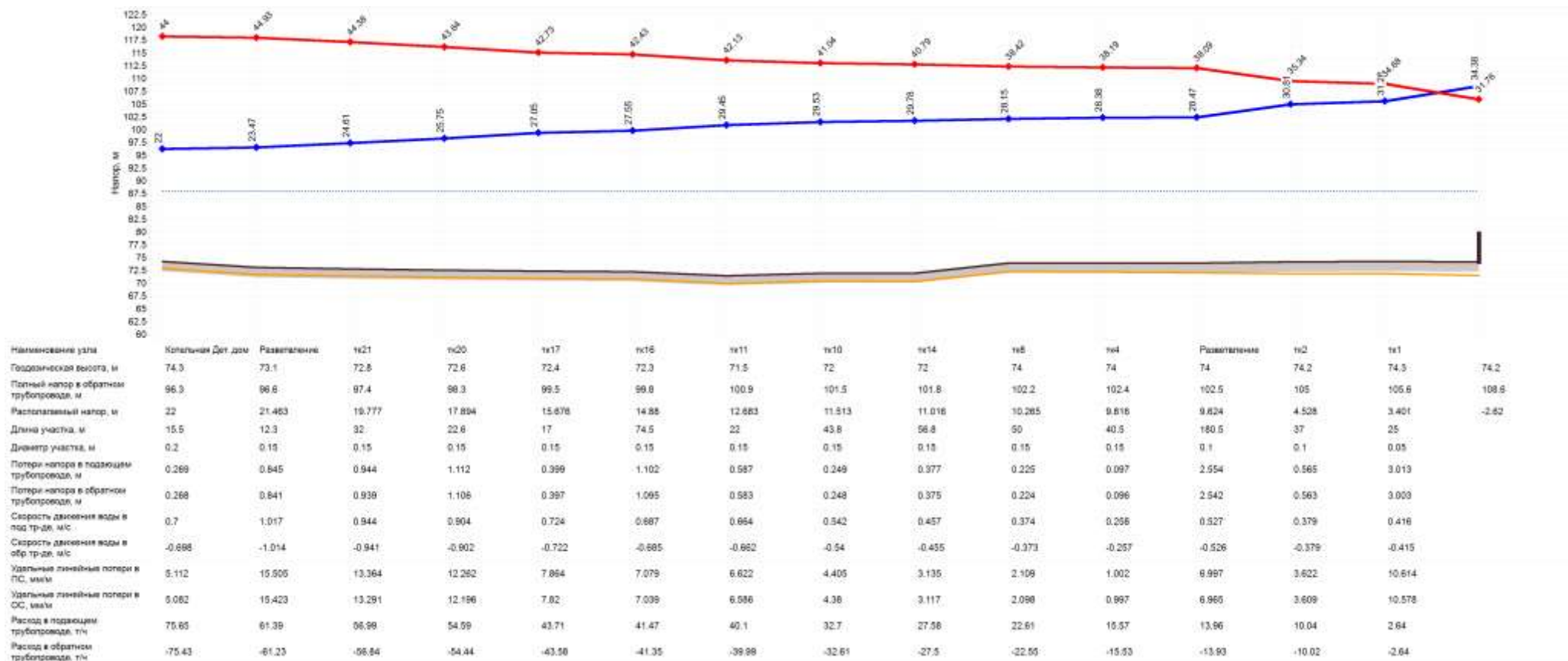

Пьезометрический график от котельной «Детский дом» до самого удаленного потребителя.

Анализируя график, можно сделать рекомендации о замене участков трубопровода от разветвления до жилого дома по адресу Некрасова,20 на участки большего диаметра.

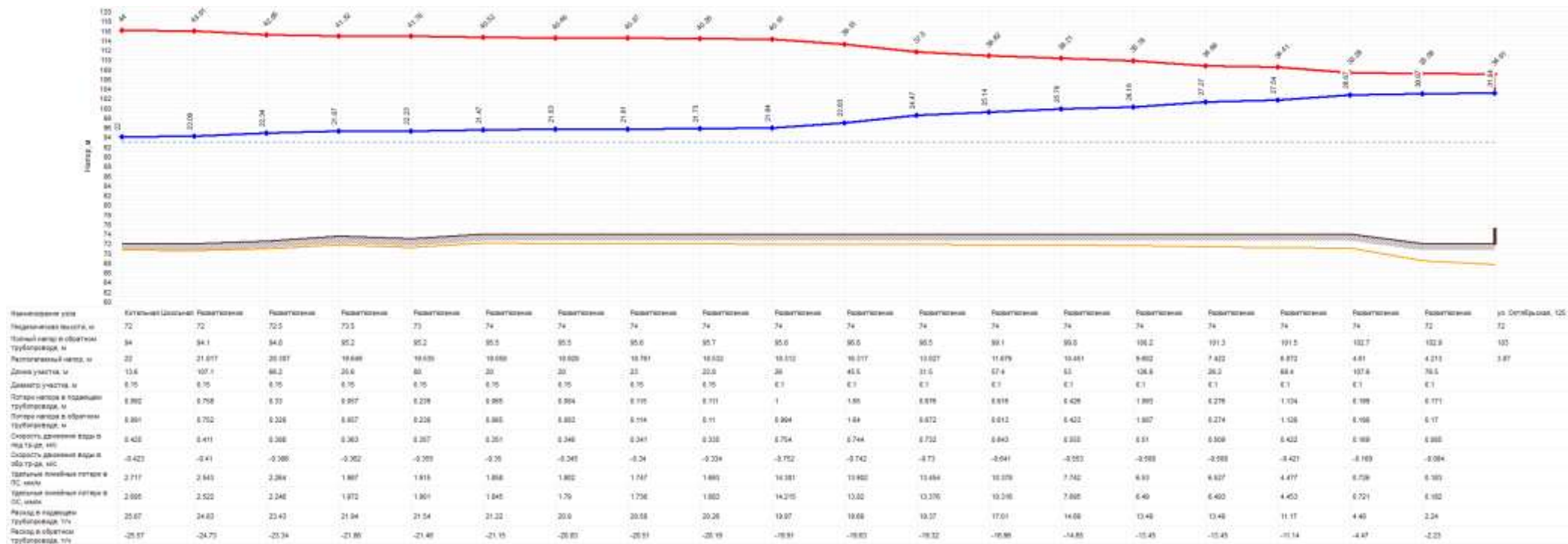

Пьезометрический график от котельной «Школьная» до самого удаленного потребителя.

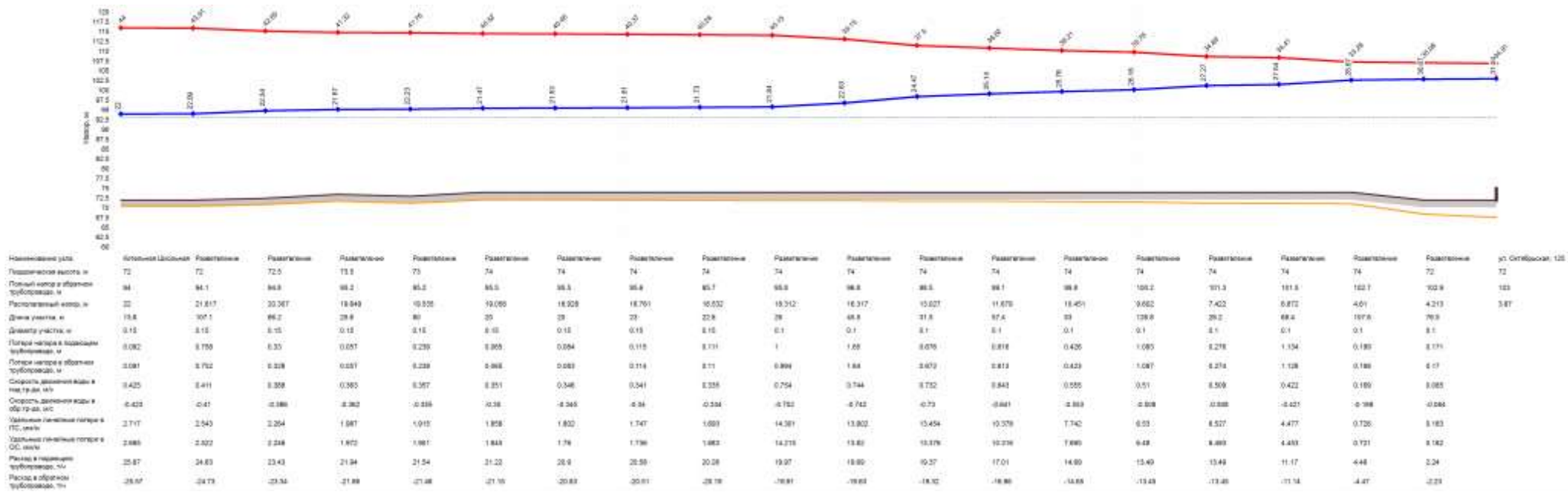

Пьезометрический график от котельной «Совхозная» до самого удаленного потребителя.

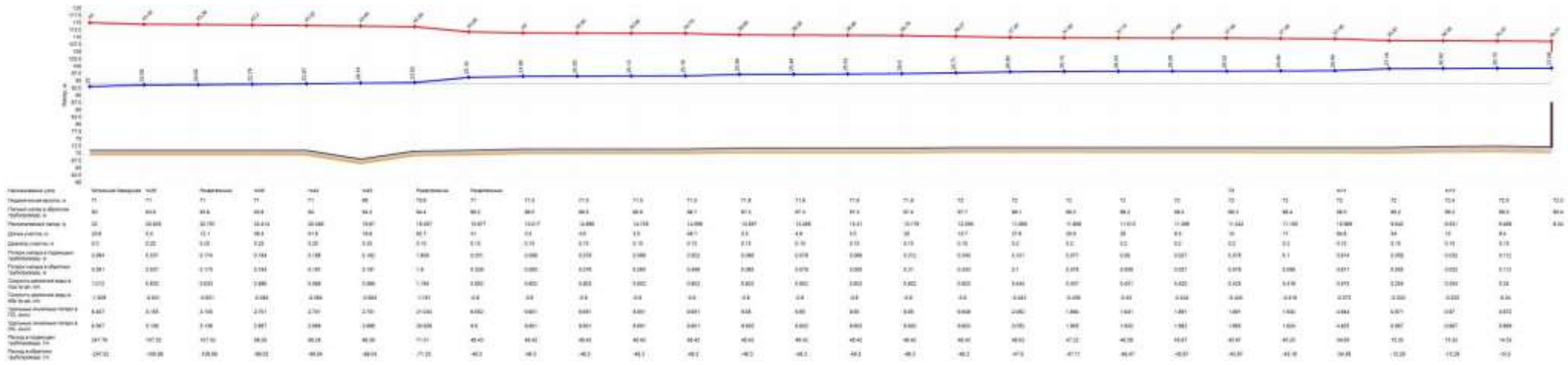

Пьезометрический график от котельной «Заводская» до самого удаленного потребителя.

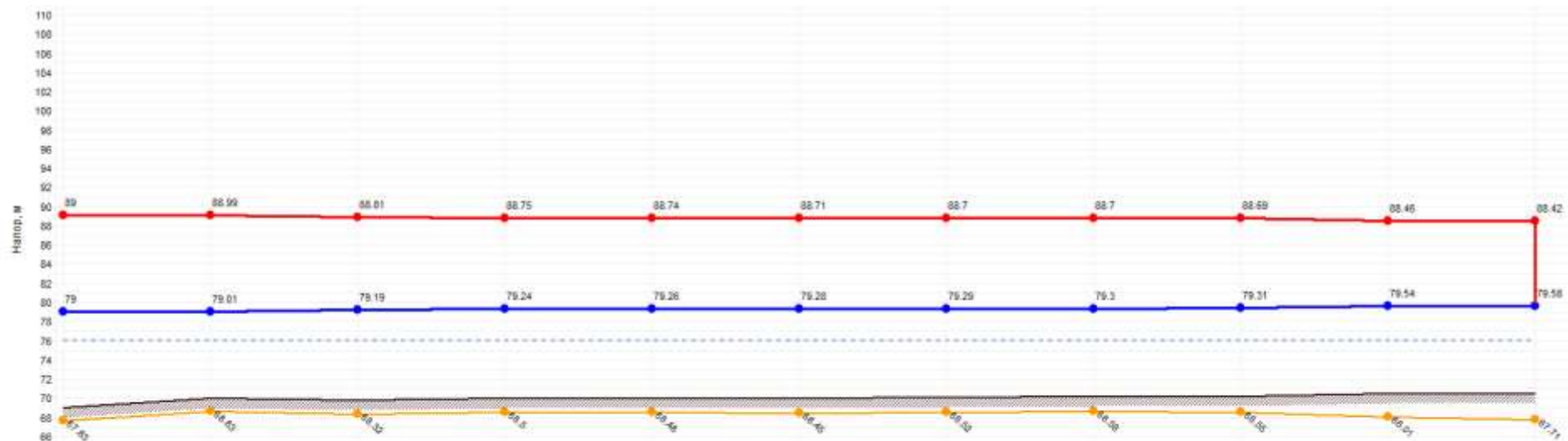

Наименование узла	Котельная Металлист	Разветвление	тп17	Разветвление	Разветвление	Разветвление	Разветвление	Разветвление	Разветвление	Разветвление	82
Геодетическая высота, м	89	70	89.8	70	70	70	70.1	70.2	70.2	70.5	70.5
Напор в обратном трубопроводе, м	79	79.007	79.189	79.244	79.258	79.265	79.293	79.301	79.311	79.537	79.578
Располагаемый напор, м	10	9.985	9.821	9.511	9.482	9.429	9.412	9.386	9.376	8.921	8.84
Длина участка, м	1	59	10	10	10	10	10	10	262.3	38	
Диаметр участка, м	0.15	0.1	0.1	0.1	0.1	0.1	0.1	0.1	0.1	0.1	
Потери напора в подающем трубопроводе, м	0.007	0.183	0.055	0.015	0.027	0.008	0.008	0.01	0.228	0.041	
Потери напора в обратном трубопроводе, м	0.007	0.181	0.055	0.015	0.026	0.008	0.008	0.01	0.226	0.041	
Скорость движения воды в под.тр.-де, м/с	0.239	0.302	0.302	0.242	0.242	0.182	0.182	0.182	0.121	0.06	
Скорость движения воды в обр.тр.-де, м/с	-0.238	-0.301	-0.301	-0.241	-0.241	-0.181	-0.181	-0.181	-0.12	-0.06	
Удельные линейные потери в ПС, мм/м	0.859	2.307	2.308	1.473	1.473	0.854	0.854	0.854	0.372	0.094	
Удельные линейные потери в ОС, мм/м	0.853	2.289	2.29	1.467	1.467	0.827	0.827	0.827	0.369	0.094	
Расход в подающем трубопроводе, т/ч	14.4135	8.0085	8.0074	6.4072	6.4071	4.8066	4.8065	4.8063	3.2048	1.6007	
Расход в обратном трубопроводе, т/ч	-14.3632	-7.9786	-7.9797	-6.3824	-6.3826	-4.7856	-4.7858	-4.786	-3.1901	-1.5867	

Пьезометрический график от котельной «Металлист» до самого удаленного потребителя.

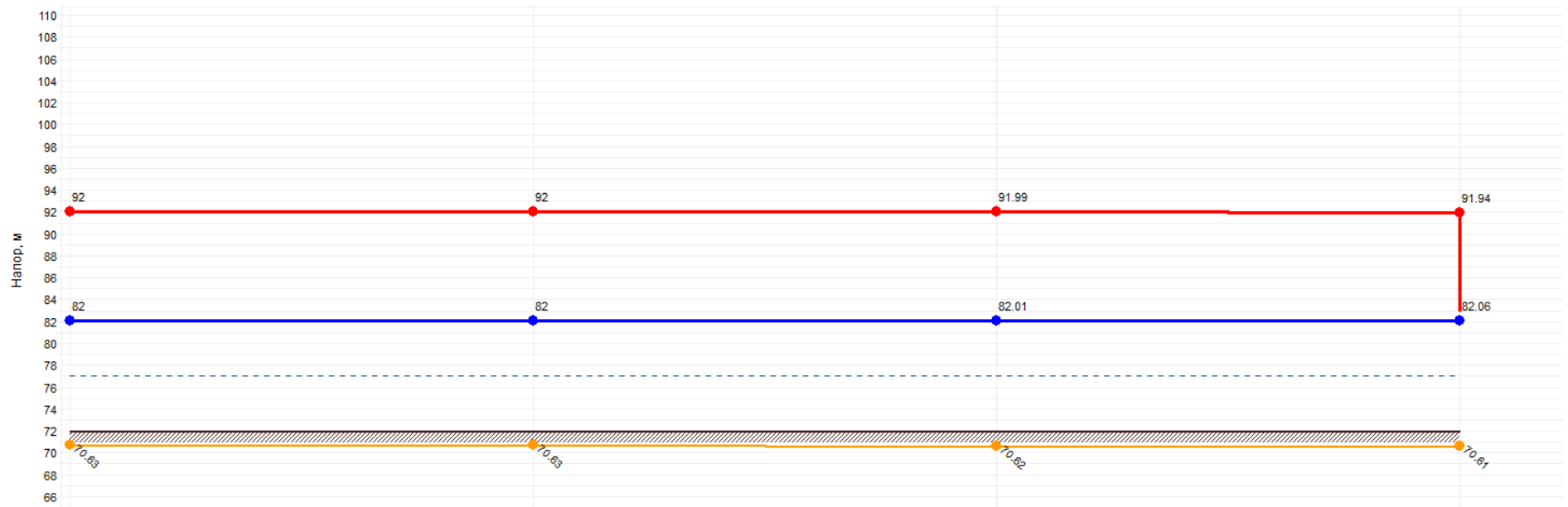

Наименование узла	Котельная Судоверфь			
Геодезическая высота, м	72	72	72	72
Напор в обратном трубопроводе, м	82	82.005	82.01	82.064
Располагаемый напор, м	10	9.99	9.981	9.87
Длина участка, м	1	2.88	1	
Диаметр участка, м	0.1	0.1	0.1	
Потери напора в подающем трубопроводе, м	0.005	0.005	0.054	
Потери напора в обратном трубопроводе, м	0.005	0.005	0.054	
Скорость движения воды в под.тр-де, м/с	0.257	0.257	0.257	
Скорость движения воды в обр.тр-де, м/с	-0.256	-0.256	-0.256	
Удельные линейные потери в ПС, мм/м	1.665	1.665	1.665	
Удельные линейные потери в ОС, мм/м	1.659	1.659	1.659	
Расход в подающем трубопроводе, т/ч	6.8001	6.8001	6.8	
Расход в обратном трубопроводе, т/ч	-6.7889	-6.789	-6.789	

Пьезометрический график от котельной «Судоверфь» до самого удаленного потребителя.

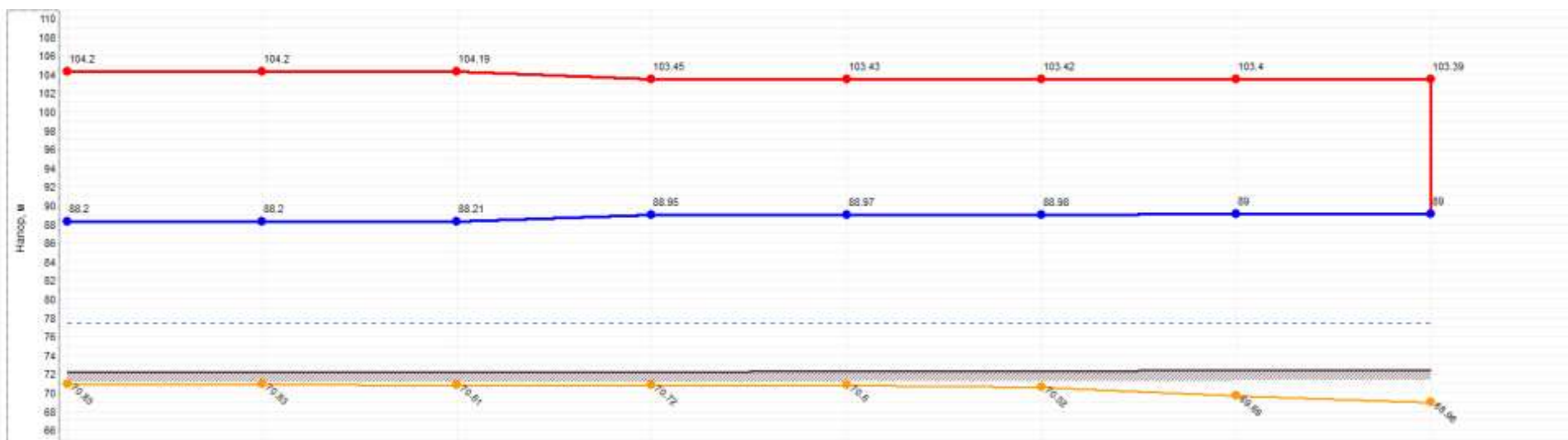

Наименование узла	Котельная ДРСУ	K1	K4	K5	K8	K7	Желез дом ул. Горюя 148
Геодезическая высота, м	72.2	72.2	72.2	72.2	72.3	72.3	72.4
Напор в обратном трубопроводе, м	88.2	88.21	88.947	88.966	88.979	88.998	89
Располагаемый напор, м	16	15.999	15.979	14.502	14.485	14.438	14.392
Длина участка, м	1	25	92	10	65	110	30
Диаметр участка, м	0.219	0.219	0.108	0.108	0.168	0.089	0.057
Потери напора в подающем трубопроводе, м	0	0.01	0.741	0.018	0.014	0.019	0.004
Потери напора в обратном трубопроводе, м	0	0.01	0.737	0.018	0.013	0.019	0.004
Скорость движения воды в под-тр-де, м/с	0.225	0.207	0.594	0.284	0.103	0.077	0.048
Скорость движения воды в обр-тр-де, м/с	-0.234	-0.206	-0.593	-0.284	-0.103	-0.078	-0.048
Удельные линейные потери в ПС, мм/м	0.474	0.399	8.05	1.846	0.247	0.175	0.123
Удельные линейные потери в ОС, мм/м	0.471	0.397	8.009	1.838	0.245	0.174	0.122
Расход в подающем трубопроводе, т/ч	29.2138	26.8137	18.408	8.8027	3.2628	1.6619	0.4902
Расход в обратном трубопроводе, т/ч	-29.1366	-26.7427	-18.3608	-8.7821	-3.1918	-1.5957	-0.3992

Пьезометрический график от котельной «ДРСУ» до самого удаленного потребителя.

#### ***1.6.4. Причины возникновения дефицитов тепловой мощности и последствий влияния дефицитов на качество теплоснабжения.***

Дефицит тепловой энергии - технологическая невозможность обеспечения тепловой нагрузки потребителей тепловой энергии, объема поддерживаемой резервной мощности и подключаемой тепловой нагрузки. Для того, чтобы дефициты тепловой энергии не возникали на тепловых источниках, необходимо вовремя проводить планово-предупредительные и капитальные ремонты основного и вспомогательного оборудования котельных, а так же преждевременную замену тепловых сетей.

#### ***1.6.5. Резервы тепловой мощности нетто источников тепловой энергии и возможности расширения технологических зон действия источников с резервами тепловой мощности нетто в зоны действия с дефицитом тепловой мощности.***

На территории населенного пункта почти на всех источниках централизованного теплоснабжения наблюдается резерв тепловой мощности, связано это с тем, что потребители отключаются от централизованных источников, а расширение или перераспределение зон действия источников теплоснабжения не наблюдается..

### **1.7. Балансы теплоносителя.**

#### ***1.7.1 Утвержденных балансов производительности водоподготовительных установок теплоносителя для тепловых сетей и максимального потребления теплоносителя в теплоиспользующих установках потребителей в перспективных зонах действия систем теплоснабжения и источников тепловой энергии, в том числе работающих на единую тепловую сеть.***

Балансы производительности водоподготовительных установок и потребления теплоносителя теплопотребляющими установками потребителей котельных представлены в таблице ниже:

Таблица 27.

## Балансы производительности водоподготовительных установок.

Источник тепловой энергии	Количество тепла, вырабатываемое на источнике	Расход тепла на систему отопления	Расход тепла на систему ГВС	Суммарный расход в подающем трубопроводе	Суммарный расход в обратном трубопроводе	Суммарный расход на подпитку	Суммарный расход на систему отопления	Суммарный расход воды на систему ГВС	Расход воды на утечки из подающего трубопровода	Расход воды на утечки из обратного трубопровода	Расход воды на утечки из систем теплоснабжения
Ед.Изм.	Гкал/ч	Гкал/ч	Гкал/ч	т/ч	т/ч	т/ч	т/ч	т/ч	т/ч	т/ч	т/ч
Котельная «Звезда»	2,774	2,369	0,27	90,522	85,25	5,272	90,493	5,03	0,029	0,029	0,184
Котельная «Лазо»	5,804	4,769	0,233	197,257	193,094	4,163	197,13	3,577	0,127	0,127	0,332
Котельная «НГСС»	1,334	1,102	0	45,314	45,173	0,141	45,28	0	0,034	0,034	0,073
Котельная «Телецентр»	0,334	0,287	0	11,725	11,696	0,029	11,72	0	0,005	0,005	0,019
Котельная «Техучасток»	1,368	1,055	0	47,266	47,126	0,14	47,234	0	0,032	0,032	0,076
Котельная «Урожай»	0,628	0,515	0	21,214	21,151	0,063	21,2	0	0,014	0,014	0,034
Котельная «Феникс»	0,32	0,25	0	10,366	10,338	0,028	10,36	0	0,006	0,006	0,017
Котельная «Школа»	2,321	2,004	0	72,914	72,623	0,291	72,84	0	0,074	0,074	0,144
Котельная «Геолог»	10,113	8,84	0,594	352,094	341,125	10,969	351,876	9,904	0,218	0,218	0,628
Котельная «КОНГРЭ»	1,736	1,453	0	59,48	59,303	0,176	59,44	0	0,04	0,04	0,096
Котельная «Речников»	4,47	3,96	0,063	161,049	159,624	1,426	160,961	0,985	0,089	0,089	0,263
Котельная	3,197	2,873	0	114,949	114,595	0,353	114,867	0	0,082	0,082	0,189



«Педучилище»											
Котельная «ДПО»	3,469	3,077	0,087	124,773	123,093	1,681	124,712	1,352	0,061	0,061	0,207
Котельная «ЦРБ»	3,957	3,43	0,086	123,561	121,498	2,062	123,468	1,635	0,093	0,093	0,242
Котельная «РТП»	0,92	0,751	0	30,832	30,718	0,114	30,8	0	0,032	0,032	0,05
Котельная «РММ»	0,574	0,492	0	20,134	20,073	0,061	20,12	0	0,014	0,014	0,032
Котельная «ТГТ»	4,896	4,473	0	181,176	180,531	0,645	181	0	0,177	0,177	0,292
Котельная «Победы»	5,288	4,933	0,067	183,417	181,853	1,563	1,096	1,096	0,06	0,06	0,349
Котельная «Детский дом»	2,194	1,833	0	73,874	73,655	0,218	73,825	0	0,048	0,048	0,122
Котельная «Школьная»	2,133	1,837	0	72,337	72,136	0,201	72,297	0	0,04	0,04	0,122
Котельная «Совхозная»	2,053	1,793	0	71,536	71,273	0,264	71,464	0	0,073	0,073	0,118
Котельная «Заводская»	6,619	5,959	0	227,447	226,678	0,77	227,262	0	0,185	0,185	0,399
Котельная «Металлист»	0,418	0,353	0	14,413	14,363	0,05	14,4	0	0,014	0,014	0,023
Котельная «Судоверфь»	0,171	0,17	0	6,8	6,789	0,011	6,8	0	-	-	0,011
Котельная «ДРСУ»	0,793	0,722	0	29,214	29,139	0,075	29,2	0	0,014	0,014	0,047

**1.7.2 Утвержденных балансов производительности водоподготовительных установок теплоносителя для тепловых сетей и максимального потребления теплоносителя в аварийных режимах систем теплоснабжения.**

Данных по балансам производительности водоподготовительных установок в аварийных режимах нет.

**1.8. Топливные балансы источников тепловой энергии и система обеспечения топливом.**

**1.8.1. Описание видов и количества используемого основного топлива для каждого источника тепловой энергии.**

Источники тепловой энергии города Колпашево и села Тогур в качестве топлива используют каменный уголь и природный газ. Данные о расходе топлива указаны в таблицах 44 и 45.

Таблица 28.

Данные о расходе угля за 2012 – 2014 годы.

Наименование котельной	Расход угля, т/год		
	2012	2013	1 полугодие 2014
Урожай	597,68	526,7	178,8
Феникс	343,64	338,3	144
Телецентр	209,4	203	132,4
НГСС	1054,35	853,2	452,7
Судоверфь	739,84	671	331,4
Школа №4	381,26		
Звезда	1414,16	-	-

Таблица 29.

Данные о расходе газа за 2012 – 2014 годы.

Наименование котельной	Расход газа, тыс.м <sup>3</sup> /год		
	2012	2013	1 полугодие 2014
Геолог		3026,82	
ЦРБ		1498	
ДПО		873,393	
Педучилище		931,023	
Победы		1313,517	
РММ		115,374	
РТП		322,133	
ТГТ		1424,395	
КОНГРЭ		411,574	
Речников		1178,872	

Детский дом		925,384	
Заводская		1501,52	
Школьная		535,73	
Совхозная		568,2	
Лазо	1311,42	1381,16	160,72
Звезда	287,26	769,26	104,41
Школа	333,78	750,93	80,67
Техучасток	-	282,99	56,27
Урожай	-	-	7,1

### **1.8.2 Описание видов резервного и аварийного топлива и возможности их обеспечения в соответствии с нормативными требованиями.**

Резервным топливом для угольных котельных «Урожай», «Феникс», «НГСС», «Телецентр», «Металлист» и «Судоверфь» является уголь. Для газовых котельных, принадлежащих МУП «Пламя» - дизельное топливо.

### **1.8.3 Описание особенностей характеристик топлив в зависимости от мест поставки.**

Нет данных.

### **1.8.4 Анализ поставки топлива в периоды расчетных температур наружного воздуха.**

Топливом для угольных котельных МУП «Пламя» является уголь марки ДО Кузнецкий, для газовых – горючий сухой отбензиненный природный газ, поставщиком которого является ООО" Газпром межрегионгаз Новосибирск".

## **1.9. Надежность теплоснабжения.**

### **1.9.1 Описание показателей, определяемых в соответствии с методическими указаниями по расчету уровня надежности и качества поставляемых товаров, оказываемых услуг для организаций, осуществляющих деятельность по производству и (или) передаче тепловой энергии.**

Термины и определения, используемые в данном разделе соответствуют определениям ГОСТ 27.002-89 «Надежность в технике».

- Надежность – свойство участка тепловой сети или элемента тепловой сети сохранять во времени в установленных пределах значения всех параметров, характеризующих способность обеспечивать передачу теплоносителя в заданных режимах и условиях применения и технического обслуживания. Надежность тепловой сети и системы теплоснабжения является комплексным свойством, которое в зависимости от назначения объекта и условий его применения может включать безотказность, долговечность, ремонтпригодность и сохраняемость или определенные сочетания этих свойств.

- Безотказность – свойство тепловой сети непрерывно сохранять работоспособное состояние в течение некоторого времени или наработки;

- Долговечность – свойство тепловой сети или объекта тепловой сети сохранять работоспособное состояние до наступления предельного состояния при установленной системе технического обслуживания и ремонта;

- Ремонтпригодность – свойство элемента тепловой сети, заключающееся в приспособленности к поддержанию и восстановлению работоспособного состояния путем технического обслуживания и ремонта;

- Исправное состояние – состояние элемента тепловой сети и тепловой сети в целом, при котором он соответствует всем требованиям нормативно-технической и (или) конструкторской (проектной) документации;

- Неисправное состояние – состояние элемента тепловой сети или тепловой сети в целом, при котором он не соответствует хотя бы одному из требований нормативно-технической и (или) конструкторской (проектной) документации;

- Работоспособное состояние – состояние элемента тепловой сети или тепловой сети в целом, при котором значения всех параметров, характеризующих способность выполнять заданные функции, соответствуют требованиям нормативно-технической и (или) конструкторской (проектной) документации;

- Неработоспособное состояние - состояние элемента тепловой сети, при котором значение хотя бы одного параметра, характеризующего способность выполнять заданные функции, не соответствует требованиям нормативно-технической и (или) конструкторской (проектной) документации. Для сложных объектов возможно деление их неработоспособных состояний. При этом из множества неработоспособных состояний выделяют частично неработоспособные состояния, при которых тепловая сеть способна частично выполнять требуемые функции;

- Предельное состояние – состояние элемента тепловой сети или тепловой сети в целом, при котором его дальнейшая эксплуатация недопустима или нецелесообразна, либо восстановление его работоспособного состояния невозможно или нецелесообразно;

- Критерий предельного состояния - признак или совокупность признаков предельного состояния элемента тепловой сети, установленные нормативно-технической и (или) конструкторской (проектной) документацией. В зависимости от условий эксплуатации для одного и того же элемента тепловой сети могут быть установлены два и более критериев предельного состояния;

- Дефект – по ГОСТ 15467;

- Повреждение – событие, заключающееся в нарушении исправного состояния объекта при сохранении работоспособного состояния;

- Отказ – событие, заключающееся в нарушении работоспособного состояния элемента тепловой сети или тепловой сети в целом;

- Критерий отказа – признак или совокупность признаков нарушения работоспособного состояния тепловой сети, установленные в нормативно-технической и (или) конструкторской (проектной) документации. Для целей перспективной схемы теплоснабжения термин «отказ» будет использован в следующих интерпретациях:

- отказ участка тепловой сети – событие, приводящие к нарушению его работоспособного состояния (т.е. прекращению транспорта теплоносителя по этому участку в связи с нарушением герметичности этого участка);

- отказ теплоснабжения потребителя – событие, приводящее к падению температур в отапливаемых помещениях жилых и общественных зданий ниже +12 °С, в промышленных зданиях ниже +8 °С (СНиП 41-02-2003. Тепловые сети).

### ***1.9.2 Анализ аварийных отключений потребителей.***

Аварией считается отказ элементов систем, сетей и источников, повлекший прекращение подачи воды потребителям и абонентам на период более 8 часов на протяженность сетей теплоснабжения. Протяженность определяется по длине ее трасы независимо от способа прокладки тепловой сети.

Данных об аварийных отключениях потребителей нет.

### ***1.9.3 Анализ времени восстановления теплоснабжения потребителей после аварийных отключений.***

Данных о восстановлении теплоснабжения потребителей после аварий нет.

## 1.10 Техничко-экономические показатели теплоснабжающих и теплосетевых организаций.

Результаты хозяйственной деятельности теплоснабжающих организаций (одновременно и теплосетевых компаний) должны быть определены в соответствии с требованиями, устанавливаемыми Правительством Российской Федерации в стандартах раскрытия информации теплоснабжающими организациями, теплосетевыми организациями.

Основной проблемой в теплоснабжении потребителей является большой износ тепловых сетей.

Принятая в поселении концепция развития теплоснабжения опирается на перевод угольных котельных на альтернативное топливо- природный газ.

Данные по технико-экономическим показателям теплоснабжающих организаций отсутствуют.

## 1.11. Цены (тарифы) в сфере теплоснабжения.

*1.11.1. Динамики утвержденных тарифов, устанавливаемых органами исполнительной власти субъекта Российской Федерации в области государственного регулирования цен (тарифов) по каждому из регулируемых видов деятельности и по каждой теплосетевой и теплоснабжающей организации с учетом последних 3 лет.*

Тарифы установлены в соответствии с:

1. Федеральным законом от 27.07.2010 № 190-ФЗ «О теплоснабжении»;
2. Постановлением Правительства Российской Федерации от 22.10.2012 № 1075 «О ценообразовании в сфере теплоснабжения»;
3. Положением о Департаменте тарифного регулирования Томской области, утвержденным постановлением Губернатора Томской области от 31.10.2012 № 145;
4. Решением Правления Департамента тарифного регулирования Томской области от 24.10.2013 № 36/1;

### Информация по тарифам на тепловую энергию по данным ООО «Колпашевская тепловая компания»

Таблица 30.

год	Тариф, руб. без НДС	Надбавка, руб. без НДС	Полезный отпуск, утвержденный РЭК, Гкал	Тариф с надбавкой, руб. без НДС	% роста тарифа к предыдущему году	Тариф с надбавкой, руб. с НДС	
2011	1 336,96	585,00	96 786,38	1 921,96	2,08	2 267,91	
2012 г. 1 полугодие	1 336,96		101 058,83		1 921,96		2 267,91
2012 г. 2 полугодие	1 415,58				2 000,58		2 360,68
2013 г. 1 полугодие	1 415,58		89762,45		2 000,58		2 360,68
2013 г. 2 полугодие	1572,43				2 157,43		2 545,77

<b>2013 год (август- 19.10.13)</b>	1577,86			2 162,86		2 552,17
<b>2013 год (19.10.13- до конца 2013)</b>	1577,86			1 577,86		1 861,87

Тариф на тепловую энергию для потребителей города Колпашево в соответствии с приказом департамента по тарифам Томской области представлен в таблице ниже:

Таблица 31.

Тариф на тепловую энергию для потребителей г. Колпашево.

№ п/п	Наименование регулируемой организации	Вид тарифа	Год	01.01.2014- 30.06.2014	01.07.2014- 31.12.2014	
				Теплоноситель - Вода	Теплоноситель - Вода	
1.	Общество с ограниченной ответственностью "Колпашевская тепловая компания" (ИНН 7007009950)	Для потребителей, в случае отсутствия дифференциации тарифов по схеме подключения				
		одноставочный руб./Гкал	2014	1 577,86	1 649,57	
		Население (тарифы указываются с учетом НДС) *				
		одноставочный руб./Гкал	2014	1 861,87	1 946,49	
2.	Муниципальное унитарное предприятие "Пламя" (ИНН 7007011269) (За исключением котельной "Звезда")	Для потребителей, в случае отсутствия дифференциации тарифов по схеме подключения				
		одноставочный руб./Гкал	2014	2 920,80	3 037,60	
		Население (НДС не предусмотрен) **				
		одноставочный руб./Гкал	2014	2 920,80	3 037,60	
3.	Муниципальное унитарное предприятие "Пламя" (ИНН 7007011269) (Котельная "Звезда")	Для потребителей, в случае отсутствия дифференциации тарифов по схеме подключения				
		одноставочный руб./Гкал	2014	1 888,50	2 001,81	
		Население (НДС не предусмотрен) **				
		одноставочный руб./Гкал	2014	1 888,50	2 001,81	

Примечание:

\* - Выделяется в целях реализации пункта 6 статьи 168 Налогового кодекса Российской Федерации (часть вторая);

\*\* - В соответствии с пунктами 2,3 статьи 346.11. Налогового кодекса Российской Федерации (часть вторая) организации, индивидуальные предприниматели, применяющие упрощенную систему налогообложения, не признаются налогоплательщиками налога на добавленную стоимость

#### ***1.11.2. Структуры цен (тарифов), установленных на момент разработки схемы теплоснабжения.***

Для анализа структуры издержек и основных статей себестоимости использовалась группировка затрат по статьям калькуляции, на основании постановления Правительства РФ от 26.02.2004 № 109 «О ценообразовании в отношении электрической и тепловой энергии в Российской Федерации» включают следующие группы расходов:

- 1) топливо;
- 2) покупаемая электрическая и тепловая энергия;
- 3) оплата услуг, оказываемых организациями, осуществляющими регулируемую деятельность;
- 4) сырье и материалы;
- 5) ремонт основных средств;
- 6) оплата труда и отчисления на социальные нужды;
- 7) амортизация основных средств и нематериальных активов;
- 8) прочие расходы.

#### ***1.11.3. Платы за подключение к системе теплоснабжения и поступлений денежных средств от осуществления указанной деятельности.***

Ни по одному из выше рассмотренных предприятий сферы теплоснабжения города Колпашево и села Тогур не установлена плата за подключение к системе теплоснабжения, а заявления потребителей на подключение к системе теплоснабжения рассматриваются в индивидуальном порядке.

#### ***1.11.4. Платы за услуги по поддержанию резервной тепловой мощности, в том числе для социально значимых категорий потребителей.***

В городе Колпашево и селе Тогур в теплоснабжающих организациях не установлена плата за услуги по поддержанию резервной тепловой мощности, такие заявления потребителей рассматриваются в индивидуальном порядке.

### **1.12. Описание существующих технических и технологических проблем в системах теплоснабжения поселения, городского округа.**

#### ***1.12.1. Описание существующих проблем организации качественного теплоснабжения.***

Ограничение регулирования отпуска тепла с котельной температурной «срезкой». Проектный температурный график 95-70°C был выбран во время развития систем централизованного теплоснабжения городского поселения и действует до настоящего времени.

Системы отопления потребителей котельных присоединены по зависимой безэлеваторной схеме. Так как системы отопления потребителей проектировались на график 95/70°C, то не выдерживание температурного графика ведет к «недотопу» потребителей и компенсации тепла за счет увеличения расхода сетевой воды.

Таким образом, основными путями решения сложившейся ситуации является выдерживание расчетных температурных графиков сетевой воды на источниках тепловой энергии.

Для улучшения качества теплоснабжения требуется осуществить качественно-количественную регулировку потребителей, а именно увеличение диаметров регулирующих шайб для достижения расчетной температуры внутреннего воздуха потребителей.

**1.12.2. Описание существующих проблем организации надежного и безопасного теплоснабжения.**

Износ системы теплоснабжения города Колпашево и села Тогур по каждой организации представлен в таблице ниже:

Таблица 32.

Износ объектов теплоснабжения.

№ п/п	Организация	Котельных на балансе	% износа сетей теплоснабжения	% износа котельного оборудования	Уровень потерь
1	МУП «Пламя»	9	н.д.	н.д.	н.д.
2	ООО «КТК»	14	н.д.	н.д.	н.д.

Требуется реконструкция магистральных трубопроводов с целью повышения надежности теплоснабжения.

**1.12.3. Описание существующих проблем развития систем теплоснабжения.**

Проблемными для муниципального образования на текущий момент и на перспективу в области теплоснабжения являются вопросы снижения аварийности объектов теплоснабжения, улучшение качества услуги за счет строительства новых и реконструкции старых инженерно-технических объектов для обеспечения устойчивой работы жизнеобеспечивающих систем.

**1.12.4. Описание существующих проблем надежного и эффективного снабжения топливом действующих систем теплоснабжения.**

В связи с изношенностью тепловых сетей происходит превышение норматива потерь тепла, что приводит к перерасходу топлива на выработку котельной тепловой энергии.

**1.12.5. Анализ предписаний надзорных органов об устранении нарушений, влияющих на безопасность и надежность системы теплоснабжения.**

Предписаний надзорных органов не имеется.



## 2. Перспективное потребление тепловой энергии на цели теплоснабжения.

### 2.1. Данные базового уровня потребления тепла на цели теплоснабжения.

Данные по базовому потреблению тепла котельными представлены в таблице ниже:

Таблица 33.

Наименование и местоположение котельной	Установленная мощность, Гкал/час	Базовое потребление тепла, Гкал/час
<b>ООО «КТК»</b>		
"ЦРБ" г. Колпашево, ул. Советский Север,47	8	6
"Победы", г. Колпашево, ул. Победы,21/5	8	6
"Геолог", г. Колпашево, мкр. Геолог,11	14	12
"Педучилище" г. Колпашево, ул. Комсомольская,5/1	4	3
"ТГТ" г. Колпашево, пер. Чапаева, 25/1	8	6
"РММ" г. Колпашево, ул. Победы, 117/2	0,6	0,5
"ДПО" г. Колпашево, ул. Обская,26	4	3,3
"РТП" г. Колпашево, ул. Кирпичная,84/1	2	1
"КОНГРЭ" г. Колпашево, ул. Нефтеразведчиков,8/1	3	1,5
"Речников" г. Колпашево, ул. Портовая,24/9	8	4,8
"Заводская" с. Тогур, пер. Заводской,8/1	8	6,4
"Детский дом" с. Тогур, ул. Советская,82	6	3,7
"Школьная" с. Тогур, ул. Тургенева,21	4	2,2
"Совхозная" с. Тогур, ул. Мичурина,10	4	2,2
<b>МУП «Пламя»</b>		
"Лазо", ул. Крылова,9/1	5,16	3,37
"Новый" («Школа») пер. Новый,5/1	2,58	1,74
"НГСС", ул. Науки,9	3,36	0,85
"Телецентр" ул. Селекционная,167/1	0,344	0,19
"Феникс" ул. Гоголя 172/3	0,516	0,263
"Урожай" ул. Сосновая,11/2	3,44	0,59

"Техучасток" ул.Горького,8	1,29	0,988
«Звезда» ул. Победы, 97/2	4,3	2,66
<b>Колпашевский РВПиС</b>		
"Судоверфь" ул. Свердлова 3/1	0,8	0,29
<b>ЗАО «Металлист»</b>		
«Металлист» ул. Обская 67а	0,95	0,36
<b>Колпашевское ДРСУ</b>		
«ДРСУ» ул. Гоголя 99	2,4	0,722

**2.2. Прогнозы приростов на каждом этапе площади строительных фондов, сгруппированные по расчетным элементам территориального деления и по зонам действия источников тепловой энергии с разделением объектов строительства на многоквартирные дома, жилые дома, общественные здания и производственные здания промышленных предприятий.**

Распределение тепловых нагрузок жилищно- коммунального сектора населённых пунктов Колпашевского городского поселения на первую очередь и расчётный срок для расчётной температуры минус 42<sup>0</sup>С приведено в таблице 7.2.4, тепловые нагрузки для расчётной температуры минус 40<sup>0</sup>С на период первой очереди и минус 39<sup>0</sup>С на период расчётного срока приведены в таблице 50.

Таблица 34.

Тепловые нагрузки жилищно-коммунального сектора МО «Колпашевское городское поселение» на проектный период для расчётной температуры на отопление в минус 42<sup>0</sup>С,[МВт<sub>г</sub>]

№ пп	Показатели	г.Колпашево		с.Тогур		с.Волково		с.Север		Итого	
		I оч.	Р.С.	I оч.	Р.С.	I оч.	Р.С.	I оч.	Р.С.	I оч.	Р.С.
27.	Отопление жилой застройки	111,28	128,02	37,76	44,38	0,04	0,04	0,02	0,02	149,11	172,46
28.	- в т.ч. существующей	83,52	81,15	32,67	32,67	0,02	0,02	0,02	0,02	116,24	113,87
29.	малоэтажная (1-2 эт.)	46,77	44,41	25,69	25,69	0,02	0,02	0,02	0,02	72,51	70,15
30.	среднеэтажная (2-3 эт.)	20,05	20,05	3,05	3,05	-	-	-	-	23,10	23,10
31.	многоэтажная (4-5 эт.)	16,69	16,69	3,93	3,93	-	-	-	-	20,62	20,62
32.	- новой	27,77	46,87	5,09	11,70	0,02	0,02	-	-	32,87	58,59
33.	малоэтажная (1-2 эт.)	22,34	33,73	3,15	8,43	0,02	0,02	-	-	25,51	42,17
34.	среднеэтажная (2-3 эт.)	3,41	11,12	0,34	1,68	-	-	-	-	3,75	12,80
35.	многоэтажная (4-5 эт.)	2,02	2,02	1,60	1,60	-	-	-	-	3,62	3,62
36.	Отопление общественной застройки	27,82	32,01	9,44	11,09	0,01	0,01	0,01	0,01	37,28	43,12
37.	Вентиляция общественной застройки	12,52	15,15	4,03	5,02	0,01	0,01	-	-	16,55	20,18

38.	Горячее водоснабжение	9,21	9,78	2,86	3,01	0,08	0,08	0,04	0,04	12,18	12,90
39.	Максимальный тепловой поток	160,83	184,95	54,09	63,50	0,13	0,13	0,07	0,07	215,12	248,65

Таблица 35

Тепловые нагрузки жилищно-коммунального сектора МО «Колпашевское городское поселение» на проектный период для расчётных температур на отопление в минус 40<sup>0</sup>С и в минус 39<sup>0</sup>С, [МВт<sub>Г</sub>]

№ пп	Показатели	г.Колпашево		с.Тогур		с.Волково		с.Север		Итого	
		I оч.	Р.С.	I оч.	Р.С.	I оч.	Р.С.	I оч.	Р.С.	И оч.	Р.С.
40.	Отопление жилой застройки	109,47	125,07	37,27	43,55	0,04	0,04	0,02	0,02	146,81	168,69
41.	- в т.ч. существующей	82,16	79,42	32,27	32,15	0,02	0,02	0,02	0,02	114,48	111,62
42.	малоэтажная (1-2 эт.)	46,38	43,92	25,48	25,41	0,02	0,02	0,02	0,02	71,91	69,38
43.	среднеэтажная (2-3 эт.)	19,53	19,37	2,97	2,95	-	-	-	-	22,50	22,32
44.	многоэтажная (4-5 эт.)	16,25	16,12	3,83	3,80	-	-	-	-	20,07	19,92
45.	- новой	27,31	45,65	5,00	11,40	0,02	0,02	-	-	32,33	57,07
46.	малоэтажная (1-2 эт.)	22,01	32,98	3,10	8,24	0,02	0,02	-	-	25,13	41,24
47.	среднеэтажная (2-3 эт.)	3,32	10,73	0,33	1,62	-	-	-	-	3,65	12,34
48.	многоэтажная (4-5 эт.)	1,98	1,94	1,57	1,54	-	-	-	-	3,54	3,48
49.	Отопление общественной застройки	27,37	31,27	9,32	10,89	0,01	0,01	0,01	0,01	36,70	42,17
50.	Вентиляция общественной застройки	12,31	14,79	3,98	4,93	0,01	0,01	-	-	16,30	19,72
51.	Горячее водоснабжение	9,21	9,78	2,86	3,01	0,08	0,08	0,04	0,04	12,18	12,90
52.	Максимальный тепловой поток	158,36	180,90	53,42	62,37	0,13	0,13	0,07	0,07	211,99	243,48

Максимальный тепловой поток на отопление и горячее водоснабжение жилищно-коммунальной застройки МО «Колпашевское городское поселение» составит на первую очередь 213,84 Гкал/ч, на расчётный срок – 209,39 Гкал/ч. Прирост нагрузки на отопление новой жилищно-коммунальной застройки составит:

- на период первой очереди – 41,49 Гкал/ч, в том числе:
  - г.Колпашево – 34,95 Гкал/ч,
  - с.Тогур – 6,48 Гкал/ч,
- на период расчётного срока 74,01 Гкал/ч, в том числе.
  - г.Колпашево – 59,15 Гкал/ч,

– с.Тогур – 14,80 Гкал/ч,

**2.3. Прогнозы перспективных удельных расходов тепловой энергии на отопление, вентиляцию и горячее водоснабжение, согласованных с требованиями к энергетической эффективности объектов теплоснабжения, устанавливаемых в соответствии с законодательством Российской Федерации.**

Тепловые нагрузки жилищно- коммунального сектора планировочных районов города Колпашево на первую очередь и расчётный срок для расчётной температуры минус 42<sup>0</sup>С приведено в таблицах 52 и 54, тепловые нагрузки для расчётной температуры минус 40<sup>0</sup>С на период первой очереди и минус 39<sup>0</sup>С на период расчётного срока представлены в таблицах 53 и 55.

Возможное снижение тепловой нагрузки в соответствии с прогнозируемыми значениями температуры наружного воздуха составит на расчётный период до полутора процентов на период первой очереди и до 2,1% на расчётный срок, что соответствует снижению необходимой тепловой мощности на 2,47 Гкал/ч на период до 2020 г и на 4,05 Гкал/ч в период 2021- 2035 гг.

Таблица 36

Тепловые нагрузки жилищно-коммунального сектора г.Колпашево на период до 2020 г. для расчётной температуры на отопление в минус 42<sup>0</sup>С,[МВт<sub>т</sub>]

№ пп	Показатели	Центр	Северный	Восточный	Западный	Матьянга	НГСС	Новый	Итого
1.	Отопление жилой застройки	27,43	28,23	23,28	8,59	19,82	3,93	-	111,28
2.	- в т.ч. существующей	20,78	15,79	19,41	8,34	15,26	3,93	-	83,52
3.	малозэтажная (1-2 эт.)	3,66	8,34	16,32	3,59	11,57	3,30	-	46,77
4.	среднеэтажная (2-3 эт.)	5,62	4,25	1,52	4,33	3,70	0,63	-	20,05
5.	многоэтажная (4-5 эт.)	11,51	3,20	1,56	0,43	-	-	-	16,69
6.	- новой	6,65	12,44	3,87	0,25	4,56	-	-	27,77
7.	малозэтажная (1-2 эт.)	3,21	10,70	3,87	-	4,56	-	-	22,34
8.	среднеэтажная (2-3 эт.)	1,68	1,73	-	-	-	-	-	3,41
9.	многоэтажная (4-5 эт.)	1,77	-	-	0,25	-	-	-	2,02
10.	Отопление общественной застройки	6,86	7,06	5,82	2,15	4,95	0,98	-	27,82
11.	Вентиляция общественной застройки	3,08	3,44	2,52	0,87	2,21	0,39	-	12,52
12.	Горячее водоснабжение	3,23	2,14	1,54	0,75	1,28	0,26	-	9,21
13.	Максимальный тепловой поток	40,60	40,87	33,17	12,37	28,26	5,57	-	160,83

Таблица 37

Тепловые нагрузки жилищно-коммунального сектора г.Колпашево на период до 2020 г. для расчётной температуры на отопление в минус 40<sup>0</sup>С,[МВт<sub>т</sub>]

№ пп	Показатели	Центр	Северный	Восточный	Западный	Матьянга	НГСС	Новый	Итого
1.	Отопление жилой застройки	26,83	27,76	23,01	8,44	19,56	3,89	-	109,47
2.	- в т.ч. существующей	20,30	15,52	19,19	8,19	15,07	3,89	-	82,16
3.	малоэтажная (1-2 эт.)	3,63	8,27	16,19	3,56	11,47	3,27	-	46,38
4.	среднеэтажная (2-3 эт.)	5,48	4,14	1,49	4,22	3,60	0,62	-	19,53
5.	многоэтажная (4-5 эт.)	11,20	3,11	1,52	0,42	-	-	-	16,25
6.	- новой	6,52	12,24	3,81	0,25	4,49	-	-	27,31
7.	малоэтажная (1-2 эт.)	3,16	10,55	3,81	-	4,49	-	-	22,01
8.	среднеэтажная (2-3 эт.)	1,64	1,69	-	-	-	-	-	3,32
9.	многоэтажная (4-5 эт.)	1,73	-	-	0,25	-	-	-	1,98
10.	Отопление общественной застройки	6,71	6,94	5,75	2,11	4,89	0,97	-	27,37
11.	Вентиляция общественной застройки	3,01	3,39	2,49	0,86	2,18	0,39	-	12,31
12.	Горячее водоснабжение	3,23	2,14	1,54	0,75	1,28	0,26	-	9,21
13.	Максимальный тепловой поток	39,77	40,23	32,79	12,15	27,91	5,51	-	158,36

Таблица 38.

Тепловые нагрузки жилищно-коммунального сектора г.Колпашево на период до 2021-2035 гг. для расчётной температуры на отопление в «-42<sup>0</sup>С», [МВт<sub>т</sub>]

№ пп	Показатели	Центр	Северный	Восточный	Западный	Матьянга	НГСС	Новый	Итого
1.	Отопление жилой застройки	27,82	28,91	22,99	8,59	18,93	3,81	16,96	128,02
2.	- в т.ч. существующей	20,16	15,33	19,12	8,34	14,38	3,81	-	81,15
3.	малоэтажная (1-2 эт.)	3,04	7,89	16,04	3,59	10,68	3,18	-	44,41
4.	среднеэтажная (2-3 эт.)	5,62	4,25	1,52	4,33	3,70	0,63	-	20,05
5.	многоэтажная (4-5 эт.)	11,51	3,20	1,56	0,43	-	-	-	16,69
6.	- новой	7,66	13,58	3,87	0,25	4,56	-	16,96	46,87
7.	малоэтажная (1-2 эт.)	3,21	11,84	3,87	-	4,56	-	10,25	33,73
8.	среднеэтажная (2-3 эт.)	2,68	1,73	-	-	-	-	6,71	11,12
9.	многоэтажная (4-5 эт.)	1,77	-	-	0,25	-	-	-	2,02
10.	Отопление общественной застройки	6,95	7,23	5,75	2,15	4,73	0,95	4,24	32,01
11.	Вентиляция общественной застройки	3,16	3,57	2,49	0,87	2,12	0,38	2,54	15,15
12.	Горячее водоснабжение	3,01	2,07	1,39	0,71	1,13	0,23	1,24	9,78
13.	Максимальный тепловой поток	40,95	41,78	32,63	12,33	26,92	5,37	24,98	184,95

Таблица 39.

Тепловые нагрузки жилищно-коммунального сектора г.Колпашево на период до 2021-2035 гг. для расчётной температуры на отопление в «-39<sup>0</sup>С», [МВт<sub>т</sub>]

№ пп	Показатели	Центр	Северный	Восточный	Западный	Матьянга	НГСС	Новый	Итого
1.	Отопление жилой застройки	26,97	28,25	22,63	8,39	18,59	3,75	16,49	125,07
2.	- в т.ч. существующей	19,55	14,99	18,84	8,14	14,14	3,75	-	79,42
3.	малоэтажная (1-2 эт.)	3,00	7,80	15,86	3,55	10,57	3,14	-	43,92
4.	среднеэтажная (2-3 эт.)	5,43	4,11	1,47	4,18	3,57	0,61	-	19,37
5.	многоэтажная (4-5 эт.)	11,11	3,09	1,51	0,41	-	-	-	16,12
6.	- новой	7,42	13,25	3,79	0,24	4,45	-	16,49	45,65
7.	малоэтажная (1-2 эт.)	3,14	11,58	3,79	-	4,45	-	10,02	32,98
8.	среднеэтажная (2-3 эт.)	2,59	1,67	-	-	-	-	6,47	10,73
9.	многоэтажная (4-5 эт.)	1,70	-	-	0,24	-	-	-	1,94
10.	Отопление общественной застройки	6,74	7,06	5,66	2,10	4,65	0,94	4,12	31,27
11.	Вентиляция общественной застройки	3,07	3,49	2,45	0,85	2,08	0,38	2,47	14,79
12.	Горячее водоснабжение	3,01	2,07	1,39	0,71	1,13	0,23	1,24	9,78
13.	Максимальный тепловой поток	39,79	40,86	32,13	12,05	26,45	5,29	24,33	180,90



**2.4. Прогнозы приростов объемов потребления тепловой энергии (мощности) и теплоносителя с разделением по видам теплоснабжения в каждом расчетном элементе территориального деления и в зоне действия каждого из существующих или предлагаемых для строительства источников тепловой энергии на каждом этапе.**

В будущем, приростов объемов потребления тепловой энергии не предусматривается.

**2.5. Прогнозы приростов объемов потребления тепловой энергии (мощности) и теплоносителя с разделением по видам теплоснабжения в расчетных элементах территориального деления и в зонах действия индивидуального теплоснабжения на каждом этапе.**

В перспективе приростов объемов потребления тепловой энергии не предусматривается.

**2.6. Прогнозы приростов объемов потребления тепловой энергии (мощности) и теплоносителя объектами, расположенными в производственных зонах, с учетом возможных изменений производственных зон и их перепрофилирования и приростов объемов потребления тепловой энергии (мощности) производственными объектами с разделением по видам теплоснабжения и по видам теплоносителя (горячая вода и пар) в зоне действия каждого из существующих или предлагаемых для строительства источников тепловой энергии на каждом этапе.**

По данным генплана приростов объемов потребления тепловой энергии не предусматривается.

**2.7. Прогноз перспективного потребления тепловой энергии отдельными категориями потребителей, в том числе социально значимых, для которых устанавливаются льготные тарифы на тепловую энергию (мощность), теплоноситель.**

В городе Колпашево и селе Тогур социально значимых потребителей с установленными льготными тарифами не имеется.

**2.8. Прогноз перспективного потребления тепловой энергии потребителями, с которыми заключены или могут быть заключены в перспективе свободные долгосрочные договоры теплоснабжения.**

Подключение новых потребителей не планируется, а следовательно новых договоров теплоснабжения не предвидится.

**2.9. Прогноз перспективного потребления тепловой энергии потребителями, с которыми заключены или могут быть заключены долгосрочные договоры теплоснабжения по регулируемой цене.**

В перспективе подключение новых потребителей не планируется.

### 3. Актуализированная электронная модель системы теплоснабжения муниципального образования.

#### **Электронная модель системы теплоснабжения.**

##### **3.1. Общие назначения электронной модели системы теплоснабжения.**

Электронная модель системы теплоснабжения МО «Колпашевское городское поселение» на базе программно-расчетного комплекса Zulu (далее по тексту электронная модель) разрабатывалась в целях:

- повышения эффективности информационного обеспечения процессов принятия решений в области текущего функционирования и перспективного развития системы теплоснабжения городского поселения;
- проведения единой политики в организации текущей деятельности предприятий и в перспективном развитии всей системы теплоснабжения поселения;
- обеспечения устойчивого градостроительного развития городского поселения;
- разработка мер для повышения надежности системы теплоснабжения муниципального образования;
- минимизации вероятности возникновения аварийных ситуаций в системе теплоснабжения;
- создания единой информационной платформы для обеспечения мониторинга развития;

Разработанная электронная модель предназначена для решения следующих задач:

- создания электронной схемы существующих и перспективных тепловых сетей и объектов системы теплоснабжения городского поселения, привязанных к топ.основе;
- сведения балансов тепловой энергии;
- оптимизации существующей системы теплоснабжения (оптимизация гидравлических режимов, моделирование перераспределения тепловых нагрузок между источниками, определение оптимальных диаметров проектируемых и реконструируемых тепловых сетей и теплосетевых объектов и т.д.);
- моделирования перспективных вариантов развития системы теплоснабжения (строительство нового источника тепловой энергии, определение возможности подключения новых потребителей тепловой энергии, определение оптимальных вариантов качественного и надежного обеспечения тепловой энергией новых потребителей и т.д.).

##### **3.2. Описание программного комплекса.**

###### **3.2.1. Общие положения.**

В качестве базового программного обеспечения для реализации создания Электронной модели системы теплоснабжения МО «Колпашевское городское поселение» был выбран программно-расчетный комплекс ZULU.

В данном разделе представлено краткое описание функциональных возможностей основных модулей программно-расчетного комплекса ZULU, поставляемых в рамках выполнения настоящего проекта:

- сервер Геоинформационной системы Zulu;
- инструментальная геоинформационная система ГИС Zulu;
- пакет расчетов сетей теплоснабжения ZuluThermo.

По окончании внедрения Заказчик самостоятельно определяет целесообразность развития данной системы и необходимость приобретения и внедрения дополнительных модулей.

### 3.2.2. Сервер Геоинформационной системы Zulu.

ZuluServer - сервер ГИС Zulu, предоставляющий возможность совместной многопользовательской работы с геоданными в локальной сети и глобальной сети Интернет.

Доступ к серверу осуществляется через протокол TCP/IP. Сервер ZuluServer дает возможность исключить файловый доступ клиента к данным на сервере. Клиенту недоступна информация о физическом хранении данных и отсутствует возможность их несанкционированного изменения.

Также есть возможность разграничить доступ к данным между пользователями. Система паролей и прав позволяет предоставлять разным пользователям различные возможности и ограничения для доступа и работы с данными.

ГИС Zulu, сохраняя все возможности настольной версии ГИС, имеет встроенный клиент ZuluServer и может открывать карты, слои, проекты и другие данные Zulu как с локальной машины, так и с удаленного компьютера, где установлен ZuluServer.

Для того, чтобы подключиться к серверу ZuluServer достаточно указать его IP адрес, либо имя компьютера в локальной сети или же имя домена, если сервер расположен в сети Интернет.



Рисунок 116. Встроенный клиент ГИС Zulu-ZuluServer.

### 3.2.3. Особенности ZuluServer.

- Адресация данных.

ГИС Zulu в своей работе с данными использует путь к файлам слоев, карт, проектов и других, эти данные представляющим. Путь к файлу может быть локальным типа «C:\Zulu\Buildings.b00» или сетевым вида «\\server\C\Zulu\Buildings.b00». Для доступа же к данным на сервере, Zulu пользуется адресом ресурса URL (uniform resource location) вида «zulu://server/buildings.zl». Подобно тому как веб-браузер использует URL для доступа к страницам веб-сайта, ГИС Zulu использует свой тип URL для адресации к данным на сервере ZuluServer.

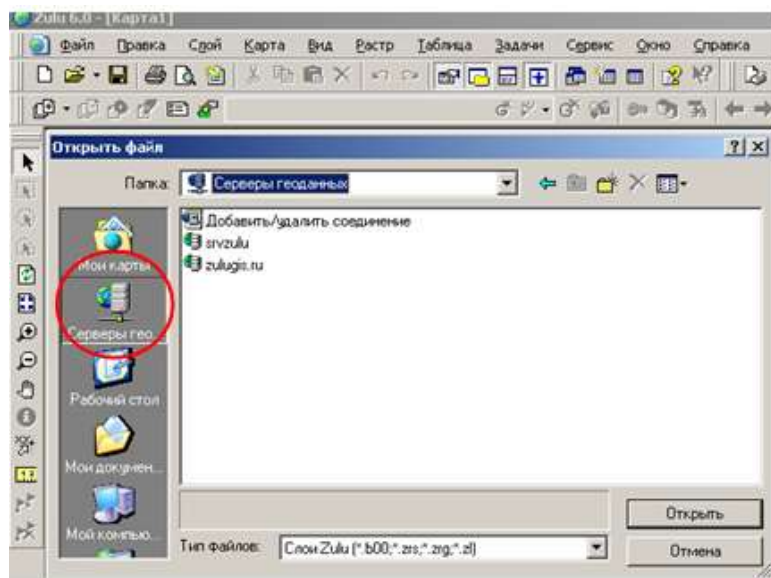
- Наложение слоев с разных серверов.

ГИС Zulu дает возможность работать одновременно с картами и слоями с разных серверов и накладывать в одной карте слои с локальной машины и слои с сервера друг на друга в произвольном порядке.

Например, на карту местности в виде слоев, загруженных с удаленного сервера (допустим, из Интернета) можно наложить план предприятия с сервера данного предприятия, а поверх расположить схему инженерных коммуникаций, расположенную на клиентской машине.

- Многопользовательское редактирование.

ZuluServer дает возможность одновременного редактирования одних и тех же графических и табличных данных несколькими пользователями. При этом ведется независимый для каждого пользователя журнал отката.

- Автоматическое обновление карты.

При изменении данных одним из клиентов, сервер оповещает всех клиентов, пользующихся в данный момент этими данными, что приводит к автоматическому обновлению данных на карте.

- Публикация данных.

ZuluServer спланирован так, чтобы дать возможность быстро и просто опубликовать данные, созданные с помощью настольной версии ГИС Zulu. Физический формат данных при этом не меняется. Достаточно с помощью утилиты подготовки данных или вручную настроить ссылки для сервера ZuluServer и данные становятся доступными в сети. Подобно веб-серверу, сервер Zulu по запросу с клиентского места нужного ресурса предоставит данные, сопоставленные с этим ресурсом.

- Администрирование данных.

ZuluServer предоставляет возможность разграничить доступ к данным и назначить различные правила и права доступа к ним. Можно предоставить как анонимный доступа к данным для широкой публики, так и ограничить его для узкого круга пользователей, определив для каждого из них какие операции с данными ему разрешены.

- Web-службы WMS и WFS.

ZuluServer позволяет работать с данными сервера по спецификациям WMS 1.1.1, WMS 1.3.0 (Web Map Service) и WFS 1.0.0 (Web Feature Service) разработанными OGC (Open Geospatial Consortium).

Web-служба WMS позволяет отображать слои и карты сервера на клиентах, поддерживающих спецификации WMS, в частности, Zulu, Google Earth, Google Api, Open Layers, Yandex Map, MapInfo, ArcGIS и др.

Web-служба WFS обеспечивает доступ к векторной и семантической информации сервера для клиентов, поддерживающих данную спецификацию.

- Пространственный фильтр к данным.

Права доступа к серверным данным для пользователя или группы пользователей можно ограничить областью, заданной простым или составным полигоном.

Если введено такое ограничение, то пользователь сможет отображать слои и оперировать данными только в пределах указанной области.

При соединении с ZuluServer возможно использовать учетные сведения Windows для авторизации пользователя на сервере, как это делает например Microsoft SQL Server. Пользователю не нужно постоянно вводить логин и пароль.

- Авторизация Windows.

При соединении с ZuluServer возможно использовать учетные сведения Windows для авторизации пользователя на сервере, как это делает например Microsoft SQL Server. Пользователю не нужно постоянно вводить логин и пароль.

### **3.2.4. Инструментальная геоинформационная система ГИС Zulu.**

ГИС Zulu - инструментальная геоинформационная система для создания электронных карт, планов и схем, информационно-справочных систем, включая моделирование инженерных коммуникаций и транспортных систем.

Геоинформационная система Zulu предназначена для разработки ГИС приложений, требующих визуализации пространственных данных в векторном и растровом виде, анализа их топологии и их связи с семантическими базами данных.

С помощью Zulu можно создавать всевозможные карты в географических проекциях, или план-схемы, включая карты и схемы инженерных сетей с поддержкой их топологии, работать с большим количеством растров, проводить совместный семантический и пространственный анализ графических и табличных данных, создавать различные тематические карты, осуществлять экспорт и импорт данных.

### **3.2.5. Взаимодействие с другими программами.**

ГИС Zulu позволяет импортировать данные из таких программ как MapInfo, AutoCAD Release 12, ArcView. В результате импорта будут получены векторные слои с готовыми объектами, при этом все характеристики, такие как масштаб, цвет и др. будут сохранены. Если к объектам в обменном формате была прикреплена база данных, то она так же импортируется в Zulu.

Помимо импорта Zulu имеет возможность экспорта графических данных в такие программы как MapInfo, AutoCAD Release 12 и ArcView. Экспорт семантических данных возможен в электронную таблицу Microsoft Excel или страницу HTML. В системе Zulu также могут без преобразования использоваться описатели растровых объектов в форматах MapInfo и OziExplorer.

Геоинформационная система Zulu по внешнему виду весьма похожа на широко распространенные продукты семейства Microsoft Office и имеет схожее оборудование меню и панелей инструментов. Система позволяет открывать одновременно несколько карт, работать с семантической информацией, получаемой как из локальных таблиц (Paradox, dBase), так и из баз данных Microsoft Access, Microsoft SQL Server, Oracle и других. Система также позволяет проводить совместный анализ графических и семантических данных, пересекать запросы к семантическим данным с подмножеством графических данных, выполнять тематическую раскраску по семантическим данным, экспортировать табличные данные для анализа в Microsoft Excel.

Наряду с обычным для ГИС разделением объектов на контуры, ломаные, поли-контуры, поли-ломанные, Zulu поддерживает линейно-узловую топологию, что позволяет вместе с прочими пространственными данными (улицы, дома, реки, районы, озера и прочее) моделировать и инженерные сети. Система позволяет создавать классифицируемые объекты, имеющие несколько режимов (состояний), каждое из которых (состояний) имеет свой стиль отображения.

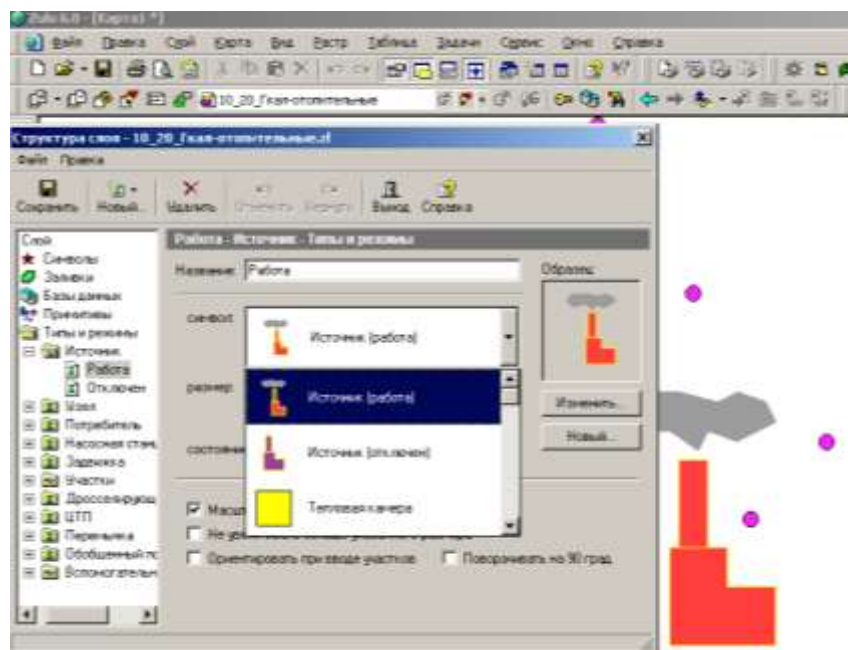

**Рисунок 117. Стили отображения различных (состояний) классифицируемых объектов.**

Система спланирована для расширения, как продуктами разработчика, так и программами пользователей. Архитектура plug-ins (дополнительные встраиваемые модули) позволяет использовать Zulu как ГИС-платформу (или ГИС-среду) для работы других приложений, как это сделано разработчиком в ZuluThermo (для расчетов систем теплоснабжения).

### **3.2.6. Возможности ГИС Zulu.**

Графические данные организованы послойно. Слой является основной информационной единицей системы. Каждый объект слоя имеет уникальный идентификатор (ID или «ключ»). Поддерживаемые типы слоев:

- векторные слои;
- растровые слои;
- слои рельефа;
- слои WMS (Web Map Service).

Векторные слои имеют собственный бинарный формат данных, что обеспечивает высокую скорость работы графических и топологических алгоритмов. Имеется возможность программного доступа к данным через объектную модель для написания собственных конвертеров.

Векторный слой можно организовать как «слой в памяти». Тогда все данные слоя будут находиться в оперативной памяти, что даст возможность отображать и изменять эти данные чрезвычайно быстро. Эта возможность используется для создания анимированных карт - например, отображать движущиеся объекты или данные телеметрии.

Растровым слоем может быть либо отдельный растровый объект, либо группа растровых объектов. Растровая группа может содержать произвольное число растровых объектов или вложенных растровых групп, ограниченное лишь дисковым пространством (Zulu справляется с полем из нескольких тысяч растров). Поддерживаемые форматы растров: BMP, TIFF, PCX, JPEG, GIF, PNG.

Слой рельефа содержит в особом бинарном формате модель рельефа определенной территории в виде триангуляции, у которой известны высоты вершин всех треугольников. Слой рельефа позволяет решать ряд задач, связанных с моделью рельефа.

Слои WMS содержат в текстовом формате параметры соединений с серверами, предоставляющими картографические изображения по спецификации OGC (Open Geospatial Consortium) для сервиса Web Map Service (WMS OGC).

Объекты слоя делятся на простые (примитивы) и типовые (классифицированные объекты).

Примитивы могут быть:

- точечные (пиктограммы или «символы»);
- текстовые;
- линейные (линии, поли-линии);
- площадные (контуры, поли-контуры).

Типовые объекты описываются в библиотеке типов объектов. Каждый тип описывает площадной, линейный или символьный типовой графический объект, имеет пользовательское название и может быть связан с собственной семантической базой данных.

Каждый тип объекта может иметь несколько режимов, которые имеют пользовательское название, и задают различные способы отображения данного типового объекта.

Типовые объекты могут быть:

- точечные (пиктограммы или «символы»);
- линейные (линии, поли-линии);
- площадные (контуры, поли-контуры).

Атрибутивные или семантические данные хранятся во внешнем источнике данных и подключаются к слою через собственный описатель базы данных. К одному слою может быть подключено попеременно произвольное число семантических баз данных. Примитивы пользуются общей семантической базой данных, типовые объекты - собственной для каждого типа (однако для разных типов можно подключить одну и ту же базу).

Редактор структуры слоя служит для создания и редактирования типов и режимов слоя, создания библиотеки символов и библиотеки типовых графических объектов.

Все операции по преобразованию структуры слоя происходят в диалоге «Структура слоя»:



Рисунок 118. Диалоговое окно "Структура слоя".

Диалоговое окно разделено на две части, в зависимости от того, какой пункт выделен с левой стороны, справа будут происходить соответствующие изменения, т.е. будет отображаться информация, относящаяся к выбранному пункту.

Если выбранный слой уже имеет типовые объекты, то они отобразятся слева в дереве типов и режимов. Дерево содержит все типы, входящие в данный слой, и связанные с каждым типом режимы. Для изменения параметров существующего типа или режима следует встать на соответствующую строку дерева.

В окне редактора структуры слоя можно выполнить следующие действия:

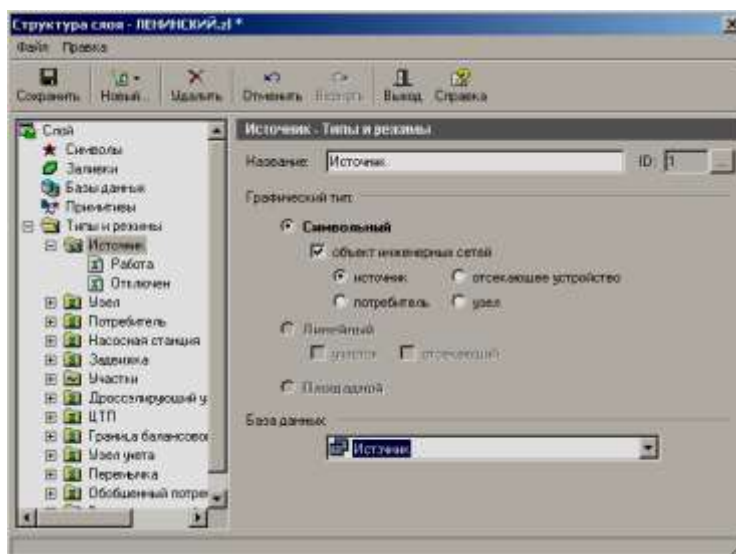
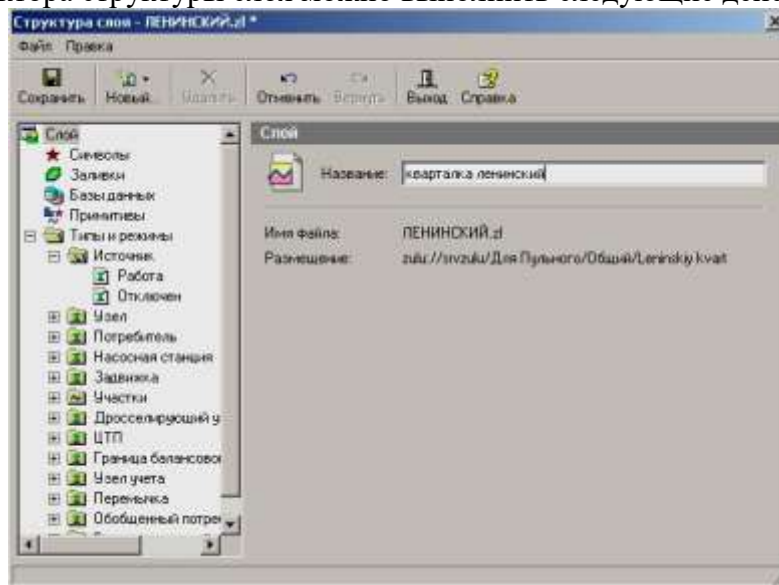

*Рисунок 119. Диалоговое окно "Структура слоя".*

- переименовать пользовательское название слоя, увидеть имя файла слоя и путь до него;

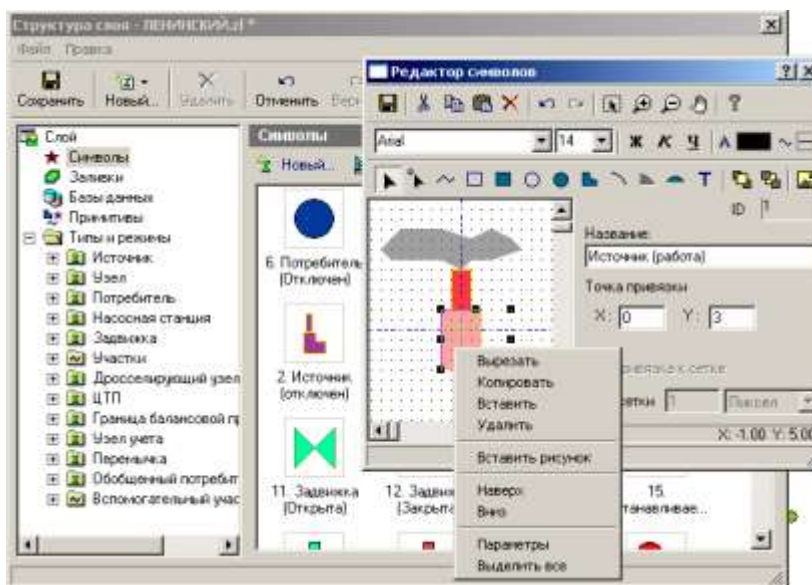

*Рисунок 120. Раздел "Символы".*

- создать новый, изменить уже существующий или импортировать символ в библиотеке символов,





Рисунок 121. Раздел "База данных".

- создать новую базу данных, изменить или добавить готовую базу данных, реструктурировать таблицы, добавлять/удалять в них поля;

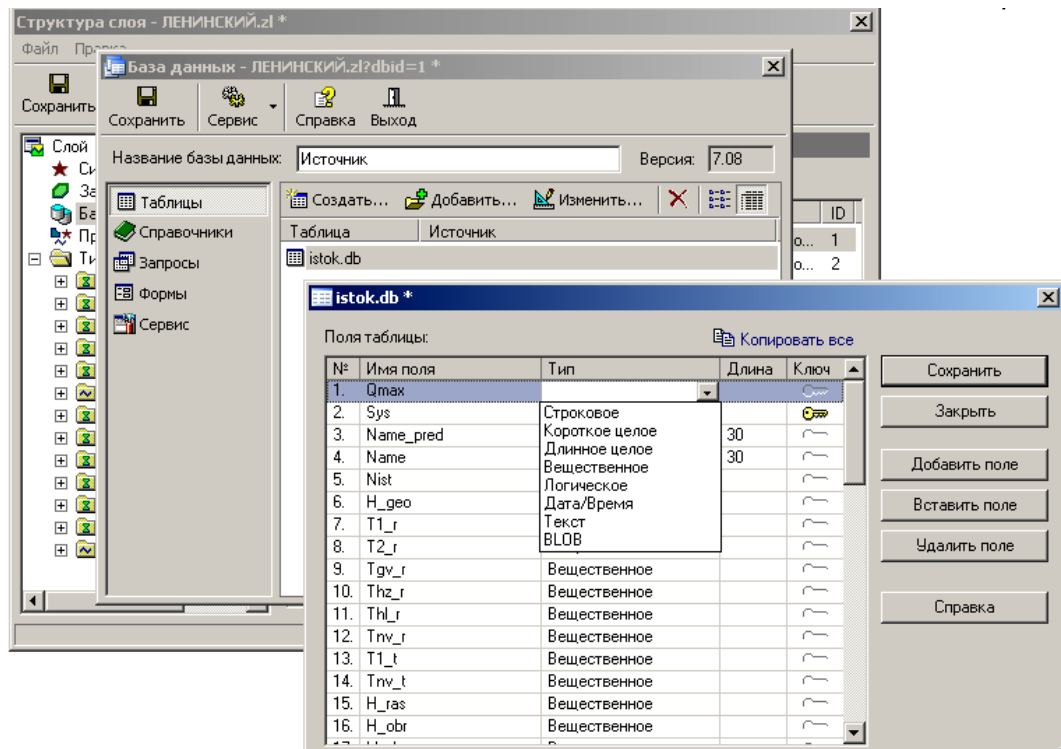

Рисунок 122. Раздел "Примитивы".

- указать, какая база данных будет использоваться примитивами слоя;

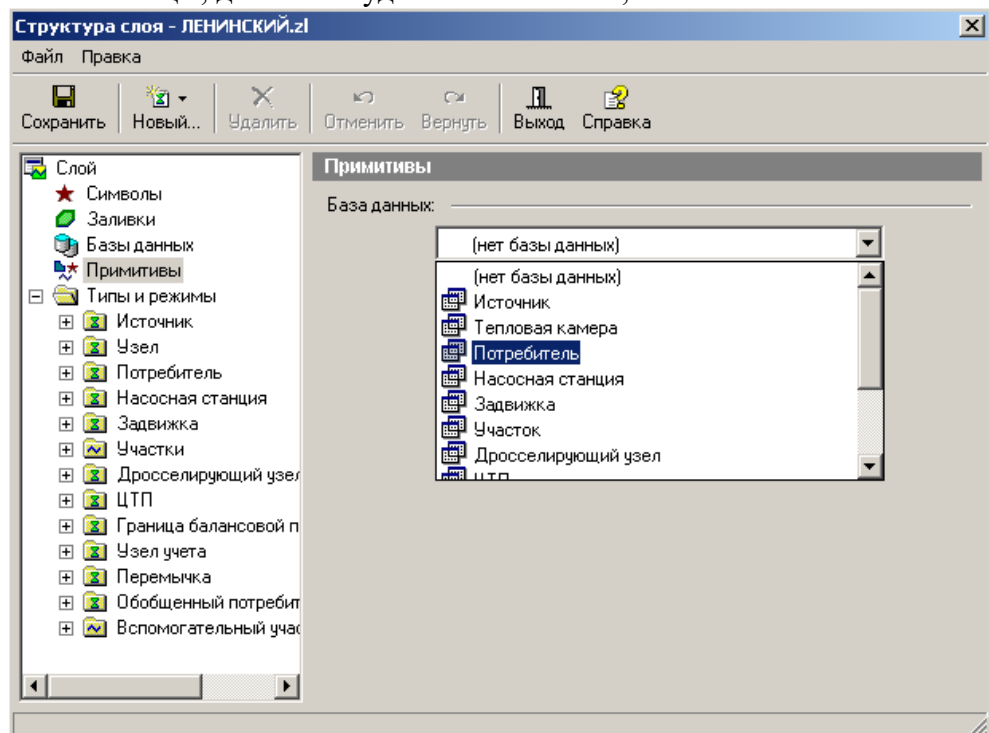
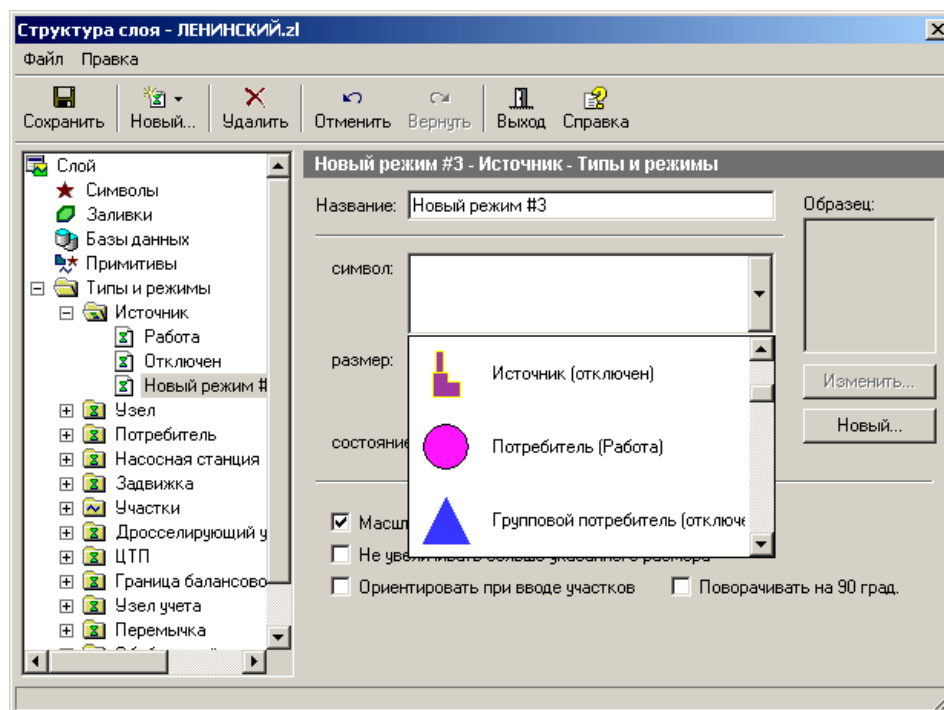

*Рисунок 123. Раздел "Типы и режимы".*

- создать новый тип, новый режим;
- сохранение изменений и выход.

Для сохранения изменений структуры слоя следует нажать кнопку «Сохранить» или выбрать пункт меню Файл/Сохранить.

Для выхода из редактора структуры слоя нужно нажать кнопку «Выход» или выбрать пункт меню Файл/Закреть. Если изменения не были сохранены, система предложит это сделать.

Изменение структуры слоя приведет к перестроению всех окон системы, содержащих отредактированный слой.

Графические данные могут храниться в различных системах координат и отображаться в различных проекциях трехмерной поверхности Земли на плоскость.

Система предлагает набор predefined систем координат. Кроме того пользователь может задать свою систему координат с индивидуальными параметрами для поддерживаемых системой проекций.

В частности эта возможность позволит, при известных параметрах (ключах перехода), привязывать данные, хранящиеся в местной системе координат, к одной из глобальных систем координат.

Данные можно спроецировать из одной системы координат в другую.

### **3.2.7. Организация семантических данных.**

Семантические данные подключаются к слою из внешних источников Borland Database Engine (BDE), Open Database Connectivity (ODBC) или ActiveX Data Objects (ADO) через описатели баз данных.

Получать данные можно из:

- Таблиц Paradox, dBase, FoxPro;
- Microsoft Access;
- Microsoft SQL Server;
- ORACLE;
- другие источники ODBC или ADO.

Возможен импорт/экспорт данных в следующие форматы:

- MapInfo MIF/MID;
- AutoCAD DXF;
- Shape SHP.

Экспорт карты (Windows Bitmap (BMP)), экспорт семантических данных (Microsoft Excel, HTML, текстовый формат).

Данные на карте представляются в виде произвольного числа графических слоев. Одни и те же графические слои могут быть помещены в разные карты с разными настройками отображения. Карта имеет возможность задания пользовательского имени, цвета фона и масштабной сетки.

Данные, хранящихся в разных системах координат, можно отображать на одной карте, в одной из картографических проекций. При этом пересчет координат (если он требуется) из одного датума в другой и из одной проекции в другую производится при отображении "на лету".

Есть возможность индивидуального стиля отображения объектов. Для примитивов - цвет, стиль, толщина линий; цвет и стиль заливки; пиктограмма; формат текста. Типовые объекты имеют стиль в зависимости от режима (состояния), который определяется в библиотеки типов объектов слоя. Стиль примитивов можно переопределять картой - для всех примитивов принудительно задается один стиль.

Также стиль отображения объектов можно менять с помощью тематической раскраски, которая может быть создана как по семантическим данным, так и программно.

Для всех объектов слоя есть возможность выводить надписи или бирки. Текст надписи может извлекаться из семантической базы данных или переопределяться программно, бирки же генерируются автоматически, но могут расставляться пользователем в нужное расположение и в нужной ориентации.

Для быстрого перемещения в нужное место карты можно устанавливать закладки на точку на местности с определенным масштабом отображения или на определенный объект слоя (весьма удобно, если объект, движущийся по карте).

Печать карты можно производить на одной или нескольких страницах, на страницах для последующей склейки, в заданном масштабе или вписав в заданные габариты, по габаритам всей карты, габаритам отдельного слоя или группы объектов слоя, по заданной прямоугольной области на местности.

Карты, объединенные общей тематикой можно организовать в проект – совокупность карт, объединенных общим пользовательским именем и, если требуется, набором иерархических связей.

В рамках проекта, карты можно связывать между собой с помощью гиперссылок. Гиперссылка определяется от объекта в одной карте к другой карте с указанием месторасположения и масштаба, например, от объекта на карте можно перейти к его детальной схеме.

Ввод производится с экрана мышкой или по координатам с клавиатуры. Возможности редактирования: трассировка линий, авто-замыкание контуров, врезка, копирование, вставка, поворот и дублирование.

Глубина журнала отмены/возврата действий неограниченна. Отмена/возврат распространяется не только на модифицирование отдельных объектов, но и на операции редактирования группы объектов (удаление, перемещение, дублирование, поворот, врезка, копирование, вставка) и элементов объекта (перемещение, удаление, вставка узлов, перемещение, удаление ребер, разбиение участка символьным объектом).

Трансформация слоя осуществляется с помощью аффинных преобразований (масштаб, сдвиг, поворот) над всем слоем.

Оверлей - операция наложения друг на друга двух или более слоев, в результате которой образуется один производный слой, содержащий композицию пространственных

объектов исходных слоев, топологию этой композиции и атрибуты, арифметически или логически производные от значений атрибутов исходных объектов.

Поддерживаются следующие векторные оверлейные операции:

- объединение объектов с наследованием ID (уникального идентификатора);
- разъединение объектов;
- разделение одного объекта группой объектов;
- вырезка из одного объекта области группы объектов;
- отрезание объекта вне области группы других объектов;
- узлование;
- буферные зоны;
- построение контуров по сети.

В системе реализована корректировка растровых файлов, содержащих сканированную с планшетов топоснову. Корректировка искажений сканирования производится по точкам растра, координаты которых известны. Как минимум должны быть известны четыре точки, определяющие углы планшета.

Наряду с обычным для ГИС разделением объектов на контуры, ломаные, комбинированные контуры, комбинированные ломаные, Zulu поддерживает линейно-узловую топологию, что позволяет моделировать инженерные сети.

Сеть состоит из типовых объектов. Типы объектов имеют один из следующих признаков:

- источник;
- потребитель;
- отключающее устройство;
- простой узел;
- участок.

Сеть вводится как совокупность типовых точечных объектов, соединенных типовыми линейными объектами, имеющими признак «участок». Информация о топологии формируется автоматически - если «потянуть» за узел или ребро, связанные объекты также перемещаются. Объекты сети можно откреплять и заново прикреплять друг к другу одним движением мышки.

Можно менять состояния объектов (переключения) с последующим автоматическим обновлением состояния всей сети (например, включение/выключение задвижки трубопровода). Выполнять поиск отключающих устройств (формирование списка объектов, имеющих признак «отключающее устройство», при отключении которых выбранный объект также переводится в состояние «отключен»), кратчайших путей (находить кратчайший путь по сети между выбранными узлами с учетом направлений участков), связанных объектов (находится множество объектов сети, достижимых из выбранного узла сети, достижимость может определяться без учета направления участков, с учетом и против направления участков), искать все кольца сети, в которые входят все выбранные объекты.

Система позволяет получать и отображать на карте пространственные данные с web-серверов, поддерживающих спецификации WMS (Web Map Service), разработанные Open Geospatial Consortium (OGC).

Данные WMS сервера подключаются к системе в виде особого слоя Zulu (слой WMS). Этот слой может отображаться на карте в различных комбинациях с любыми другими слоями.

### **3.2.8.        Пакет расчетов сетей теплоснабжения Zulu Thermo.**

Пакет ZuluThermo позволяет создать расчетную математическую модель сети, выполнить паспортизацию сети, и на основе созданной модели решать информационные

задачи, задачи топологического анализа, и выполнять различные теплогидравлические расчеты.

Расчету подлежат тупиковые и кольцевые тепловые сети, в том числе с повысительными насосными станциями и дросселирующими устройствами, работающие от одного или нескольких источников.

Программа предусматривает теплогидравлический расчет с присоединением к сети индивидуальных тепловых пунктов (ИТП) и центральных тепловых пунктов (ЦТП) по нескольким десятками схемных решений, применяемых на территории России.

Расчет систем теплоснабжения может производиться с учетом утечек из тепловой сети и систем теплоснабжения, а также тепловых потерь в трубопроводах тепловой сети.

Расчет тепловых потерь ведется либо по нормативным потерям, либо по фактическому состоянию изоляции.

Расчеты ZuluThermo могут работать как в тесной интеграции с геоинформационной системой (в виде модуля расширения ГИС), так и в виде отдельной библиотеки компонентов, которые позволяют выполнять расчеты из приложений пользователей.

Состав задач:

- построение расчетной модели тепловой сети;
- паспортизация объектов сети;
- наладочный расчет тепловой сети;
- поверочный расчет тепловой сети;
- конструкторский расчет тепловой сети;
- расчет требуемой температуры на источнике;
- коммутационные задачи;
- построение пьезометрического графика;
- расчет нормативных потерь тепла через изоляцию.

### 3.2.9. Построение расчетной модели тепловой сети.

При работе в геоинформационной системе сеть достаточно просто и быстро заносится с помощью мышки или по координатам. При этом сразу формируется расчетная модель. Остается лишь задать расчетные параметры объектов и нажать кнопку выполнения расчета.

Математическая модель сети для проведения теплогидравлических расчетов представляет собой граф, где дугами, соединяющими узлы, являются участки трубопроводов.

Несмотря на то, что на участке может быть и подающий и обратный трубопровод, пользователь изображает участок сети в одну линию. Это внешнее представление сети.

Перед началом расчета внешнее представление сети, в зависимости от типов и режимов элементов, составляющих сеть, преобразуется (кодируется) во внутреннее представление, по которому и проводится расчет.

Вот пример простой сети из одного источника, тепловой камеры и двух потребителей во внешнем и внутреннем представлениях:

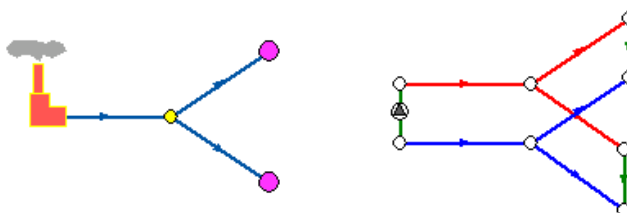

**Рисунок 124. Пример сети из одного источника, тепловой камеры и двух потребителей.**

На расчетной схеме красным цветом условно обозначены участки подающего трубопровода, синим - обратного, зеленым - участки, соединяющие подающий и обратный трубопроводы. Источник изображен участком со стрелкой в кружке. Так изображены участки, на которых действует устройство, повышающее давление (например, насос).

Участок изображается одной линией, но может означать несколько состояний, задаваемых разными режимами.

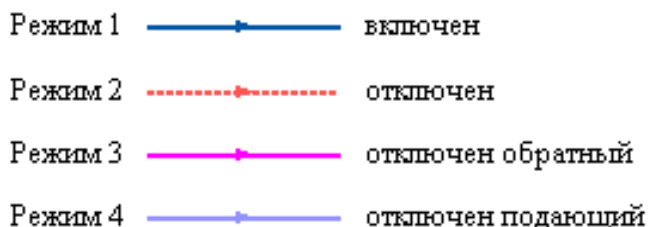

**Рисунок 125. Изображение нескольких состояний участков, задаваемых разными режимами.**

На рисунке изображена цепочка из участков разных режимов в однолинейном изображении и соответствующая ей внутренняя кодировка.

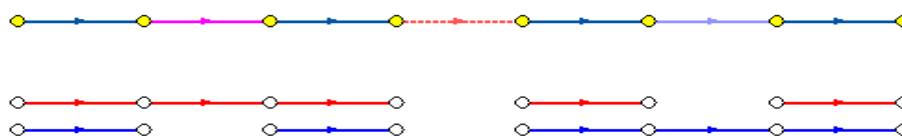

**Рисунок 126. Внутренняя кодировка участков разных режимов.**

Из рисунка видно, что цепочка участков во внутреннем представлении дважды разорвана по подающему и по обратному трубопроводам.

Сопротивление подающего и обратного трубопровода каждого участка зависит от длины участка, диаметра, зарастания, шероховатости, суммы коэффициентов местных сопротивлений трубопровода. Падение давления на участке пропорционально сопротивлению и квадрату расхода.

Куда потечет вода, в общем случае можно узнать, только определив потокораспределение в результате гидравлического расчета. Стрелка при изображении участка формально указывает направление от начала к концу участка, заданное при его вводе (при рисовании). С точки зрения результатов расчета, если значение расхода на участке положительно, то вода в этом участке течет по стрелке, если значение расхода на участке отрицательно, то вода течет против стрелки.



**Рисунок 127. Потокораспределение.**

На рисунке изображены две одинаковые схемы. В первой участок вводился слева направо, во второй - справа налево. На участках подписаны полученные при расчете

расходы по подающим и обратным трубопроводам. Соответствующие значения расходов на обеих схемах отличаются только знаком, так как отличаются направления ввода участков, но и в первом и во втором случаях вода течет от источника к потребителю по подающему трубопроводу и от потребителя к источнику по обратному.

Простым узлом в модели считается любой узел, чьи свойства специально не оговорены. Простой узел служит только для соединения участков. Такими узлами для модели являются тепловые камеры, ответвления, смены диаметров, смена типа прокладки или типа изоляции и т.д.

Во внутренней кодировке такие узлы превращаются в два узла, один в подающем трубопроводе, другой в обратном. В каждом узле можно задать слив воды из подающего и/или из обратного трубопроводов.

Потребитель тепловой энергии характеризуется расчетными нагрузками на систему отопления, систему вентиляции и систему горячего водоснабжения и расчетными температурами на входе, выходе потребителя, и расчетной температурой внутреннего воздуха.

В однолинейном представлении потребитель - это узловой элемент, который может быть связан только с одним участком.

Внутренняя кодировка потребителя существенно зависит от его схемы присоединения к тепловой сети. Схемы могут быть элеваторные, с насосным смешением, с независимым присоединением, с открытым или закрытым отбором воды на ГВС, с регуляторами температуры, отопления, расхода и т.д. На данный момент в распоряжении пользователя 28 схем присоединения потребителей.

Если в здании несколько узлов ввода, то объектом «потребитель» можно описать каждый ввод. В тоже время как один потребитель можно описать целый квартал или завод, задав для такого потребителя обобщенные тепловые нагрузки.

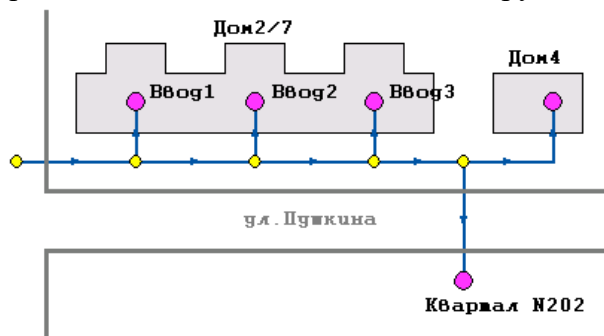

**Рисунок 128. Внутренняя кодировка потребителя.**

Если в сети один источник, то он поддерживает заданное давление в обратном трубопроводе на входе в источник, заданный располагаемый напор на выходе из источника и заданную температуру теплоносителя.

Разница между суммарным расходом в подающих трубопроводах и суммарным расходом в обратных трубопроводах на источнике определяет величину подпитки. Она же равна сумме всех утечек теплоносителя из сети (заданные отборы из узлов, утечки, расход на открытую систему ГВС).



Рисунок 129. Работа источника.

Перемычка позволяет смоделировать участок, соединяющий подающий и обратный трубопроводы. В этот узел может входить и/или выходить любое количество участков.

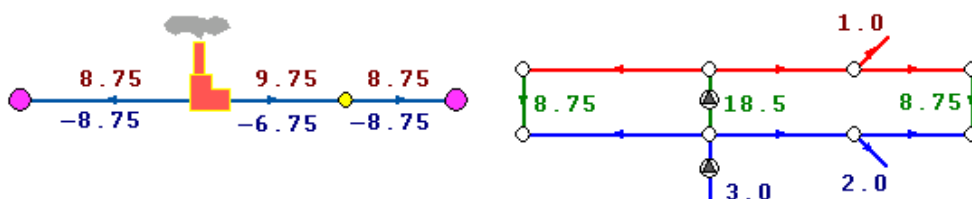

Рисунок 130. Перемычка.

Так как перемычка в однолинейном изображении представлена узлом, то для моделирования соединения между подающим трубопроводом одного участка и обратным трубопроводом другого участка одного элемента «перемычка» недостаточно. Понадобятся еще два участка: один только подающий, другой - только обратный.

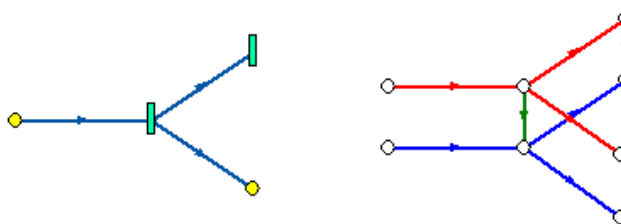

Рисунок 131. Моделирование перемычкой.

В текущей версии расчетов сопротивление перемычки задается теми же параметрами, что и сопротивление обычного участка.

Насосная станция в однолинейном изображении представляется одним узлом. В зависимости от табличных параметров этого узла насос может быть установлен на подающем или обратном трубопроводе, либо на обоих трубопроводах одновременно. Для задания направления действия насоса в этот узел только один участок обязательно должен входить и только один участок должен выходить.

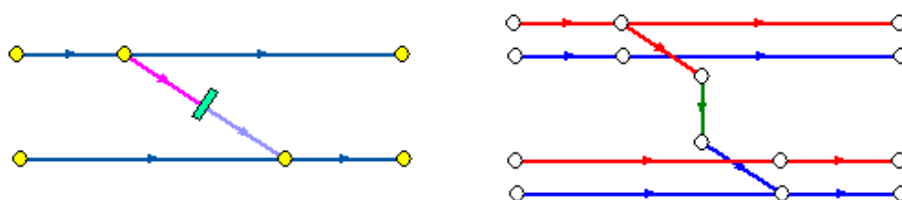

Рисунок 132. Насосная станция.

Насос можно моделировать двумя способами: либо как идеальное устройство, которое изменяет давление в трубопроводе на заданную величину, либо как устройство, работающее с учетом реальной напорно-расходной характеристики конкретного насоса.

В первом случае просто задается значение напора насоса на подающем и/или обратном трубопроводе. Если значение напора на одном из трубопроводов равно нулю, то насос на этом трубопроводе отсутствует. Если значение напора отрицательно, то это означает, что насос работает навстречу входящему в него участку.



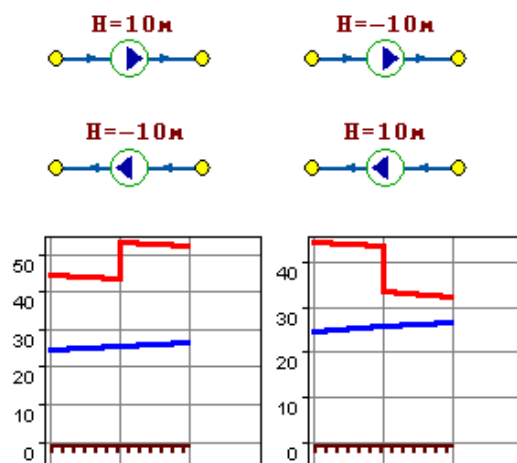

**Рисунок 133. Пьезометрические графики.**

На рисунке видно, как различные направления участков, входящих и выходящих из насоса в сочетании с разными знаками напора, влияют на результат расчета, отображенный на пьезометрических графиках.

Когда задается только значение напора на насосе, оно остается неизменным независимо от проходящего через насос расхода.

Если моделировать работу насоса с учетом его QH характеристики, то следует задать расходы и напоры на границах рабочей зоны насоса.

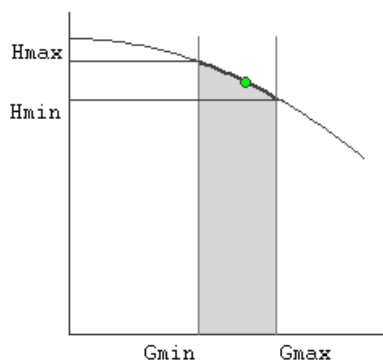

**Рисунок 134. Напорно-расходная характеристика насоса.**

По заданным двум точкам определяется парабола с максимумом на оси давлений, по которой расчет и будет определять напор насоса в зависимости от расхода. Следует отметить, что характеристика, задаваемая таким образом, может отличаться от реальной характеристики насоса, но в пределах рабочей области обе характеристики практически совпадают.

Для описания нескольких параллельно работающих насосов достаточно задать их количество и результирующая характеристика будет определена при расчете автоматически.

Так как напоры на границах рабочей области насоса берутся из справочника и всегда положительны, то направление действия такого насоса будет определяться только направлением входящего в узел участка.

Дросселирующие устройства в однолинейном представлении являются узлами, но во внутренней кодировке - это дополнительные участки с постоянным или переменным сопротивлением. В дросселирующий узел обязательно должен входить только один участок, и только один участок из узла должен выходить.



Рисунок 135. Дросселирующие устройства.

С точки зрения модели дроссельная шайба это фиксированное сопротивление, определяемое диаметром шайбы, которое можно устанавливать как на подающем, так и на обратном трубопроводе. Так как это нерегулируемое сопротивление, то величина гасимого шайбой напора зависит от квадрата, проходящего через шайбу расхода.

На рисунке видно, как меняются потери на шайбе, установленной на подающем трубопроводе, при увеличении расхода через нее в два раза.

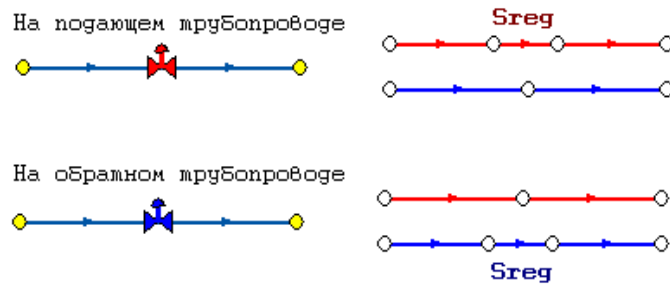

Рисунок 136. Дроссельная шайба.

Регулятор давления - устройство с переменным сопротивлением, которое позволяет поддерживать заданное давление в трубопроводе в определенном диапазоне изменения расхода. Регулятор давления может устанавливаться как на подающем так и на обратном трубопроводе.

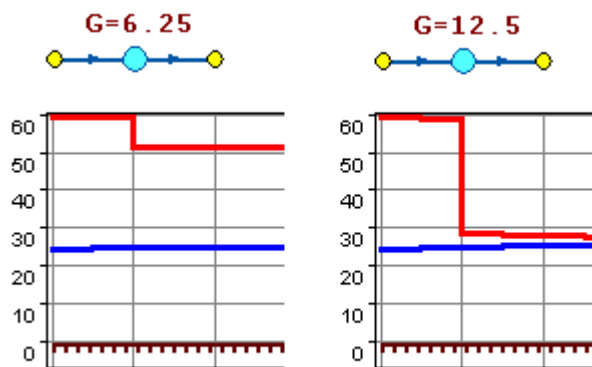

Рисунок 137. Регулятор давления.

На рисунке показано, что при увеличении в два раза расхода через регулятор, установленный в обратном трубопроводе, давление в регулируемом узле остается постоянным.

Величина сопротивления регулятора может изменяться в пределах от бесконечности до сопротивления полностью открытого регулятора. Если условия работы

сети заставляют регулятор полностью открыться, то он начинает работать как нерегулируемый дросселирующий узел.

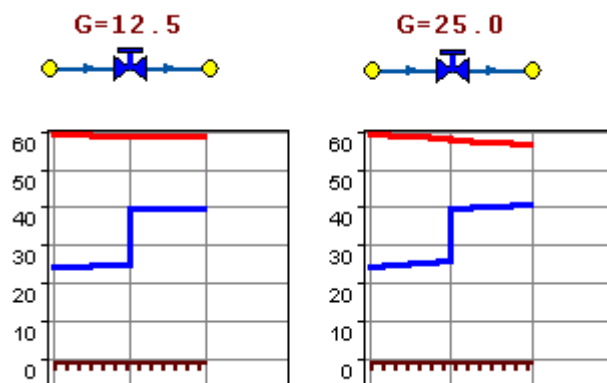
Работа регулятора располагаемого напора аналогична работе регулятора давления, только в этом случае регулятор старается держать постоянной заданную величину располагаемого напора.

Регулятор расхода - это узел с переменным сопротивлением, которое позволяет поддерживать постоянным заданное значение проходящего через регулятор расхода. Регулятор можно устанавливать как на подающем, так и на обратном трубопроводе. К работе регулятора расхода можно отнести все сказанное про регуляторы давления.

### **3.2.10.      Наладочный расчет тепловой сети.**

Целью наладочного расчета является обеспечение потребителей расчетным количеством воды и тепловой энергии. В результате расчета осуществляется подбор элеваторов и их сопел, производится расчет смесительных и дросселирующих устройств, определяется количество и место установки дроссельных шайб. Расчет может производиться при известном располагаемом напоре на источнике и его автоматическом подборе в случае, если заданного напора не достаточно.

В результате расчета определяются расходы и потери напора в трубопроводах, напоры в узлах сети, в том числе располагаемые напоры у потребителей, температура теплоносителя в узлах сети (при учете тепловых потерь), величина избыточного напора у потребителей, температура внутреннего воздуха.

Дросселирование избыточных напоров на абонентских вводах производят с помощью сопел элеваторов и дроссельных шайб. Дроссельные шайбы перед абонентскими вводами устанавливаются автоматически на подающем, обратном или обоих трубопроводах в зависимости от необходимого для системы гидравлического режима. При работе нескольких источников на одну сеть определяется распределение воды и тепловой энергии между источниками. Подводится баланс по воде и отпущенной тепловой энергией между источником и потребителями. Определяются потребители и соответствующий им источник, от которого данные потребители получают воду и тепловую энергию.

### **3.2.11.      Поверочный расчет тепловой сети.**

Целью поверочного расчета является определение фактических расходов теплоносителя на участках тепловой сети и у потребителей, а также количестве тепловой энергии получаемой потребителем при заданной температуре воды в подающем трубопроводе и располагаемом напоре на источнике.

Созданная математическая имитационная модель системы теплоснабжения, служащая для решения поверочной задачи, позволяет анализировать гидравлический и тепловой режим работы системы, а также прогнозировать изменение температуры внутреннего воздуха у потребителей. Расчеты могут проводиться при различных исходных данных, в том числе аварийных ситуациях, например, отключении отдельных участков тепловой сети, передачи воды и тепловой энергии от одного источника к другому по одному из трубопроводов и т.д.

В результате расчета определяются расходы и потери напора в трубопроводах, напоры в узлах сети, в том числе располагаемые напоры у потребителей, температура теплоносителя в узлах сети (при учете тепловых потерь), температуры внутреннего воздуха у потребителей, расходы и температуры воды на входе и выходе в каждую систему теплоснабжения. При работе нескольких источников на одну сеть определяется распределение воды и тепловой энергии между источниками. Подводится баланс по воде и отпущенной тепловой энергией между источником и потребителями. Определяются

потребители и соответствующий им источник, от которого данные потребители получают воду и тепловую энергию.

### 3.2.12. Конструкторский расчет тепловой сети.

Целью конструкторского расчета является определение диаметров трубопроводов тупиковой и кольцевой тепловой сети при пропуске по ним расчетных расходов при заданном (или неизвестном) располагаемом напоре на источнике.

Данная задача может быть использована при выдаче разрешения на подключение потребителей к тепловой сети, так как в качестве источника может выступать любой узел системы теплоснабжения, например тепловая камера. Для более гибкого решения данной задачи предусмотрена возможность изменения скорости движения воды по участкам тепловой сети, что приводит к изменению диаметров трубопровода, а значит и располагаемого напора в точке подключения.

В результате расчета определяются диаметры трубопроводов тепловой сети, располагаемый напор в точке подключения, расходы, потери напора и скорости движения воды на участках сети, располагаемые напоры на потребителях.

### 3.2.13. Пьезометрический график.

Целью построения пьезометрического графика является наглядная иллюстрация результатов гидравлического расчета (наладочного, поверочного, конструкторского).

Это основной аналитический инструмент специалиста по гидравлическим расчетам тепловых сетей. Пьезометр представляет собой графический документ, на котором изображены линии давлений в подающей и обратной магистралях тепловой сети, а также профиль рельефа местности - вдоль определенного пути, соединяющего между собой два произвольных узла тепловой сети по неразрывному потоку теплоносителя. На пьезометрическом графике наглядно представлены все основные характеристики режима, полученные в результате гидравлического расчета, по всем узлам и участкам вдоль выбранного пути: манометрические давления, полные и удельные потери напора на участках тепловой сети, располагаемые давления в камерах, расходы теплоносителя, перепады, создаваемые на насосных станциях и источниках, избыточные напоры и т.д.



Рисунок 138. Пьезометрический график.

Цвет и стиль линий задается пользователем.

В таблице под графиком выводятся для каждого узла сети наименование, геодезическая отметка, высота потребителя, напоры в подающем и обратном трубопроводах, величина дросселируемого напора на шайбах у потребителей, потери

напора по участкам тепловой сети, скорости движения воды на участках тепловой сети и т.д. Количество выводимой под графиком информации настраивается пользователем.

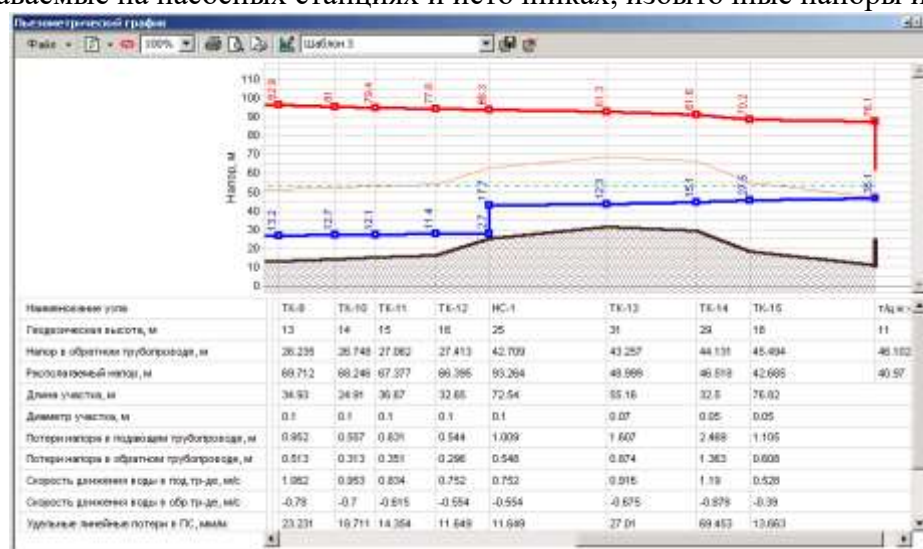
### **3.3. Расчет теплового и гидравлического режимов.**

Расчет произведен в созданной электронной базе при разработке теплового и гидравлического режима Разработанный тепловой и гидравлический режимы необходимы для проведения анализа существующего теплового и гидравлического режима.

Режим отпуска теплоты принят по расчетному графику отпуска тепла 95-70°C согласно требований Лит.1, п. 7.6. при расчетной внутренней температуре воздуха внутри жилых помещений +20°C.

Расчетные расходы на нужды отопления определялись на основании тепловых нагрузок с учетом компенсации тепловых потерь расходом теплоносителя.

**Разработка эксплуатационного гидравлического режима.** Задачей разработки является определение необходимых мероприятий по обеспечению расчетных расходов теплоносителя для потребителей.

При разработке гидравлического режима определены располагаемые напоры во всех точках сети, избыточные напоры, подлежащие гашению.

Расчет гидравлических режимов проводился с помощью программного модуля Zulu Thermo на ПЭВМ с соблюдением следующих условий:

- Обеспечение расчетного расхода теплоносителя и распределение его по потребителям;
- Безопасность в эксплуатации, т.е. давление в подающем трубопроводе и в системе теплоснабжения должно обеспечить не вскипание воды при ее максимальной температуре;
- Давление в любой точке обратного трубопровода на тепловых вводах не должно превышать допустимую величину (6-ти для систем отопления, оборудованных чугунными нагревательными приборами, 10-ти - стальными);
- Надежность работы, давление в любой точке обратных трубопроводов и водяных теплоснабжающих систем должно быть не менее 5 м.в.ст. (0,5 ати);
- Располагаемые напоры перед системами теплоснабжения должны быть:
  - при безэлеваторном присоединении не менее 3<sup>x</sup> кратного сопротивления системы;
  - при элеваторном присоединении при графике 95-70 не менее 9 м.в.ст., при графике 105-70 не менее 8 м.в.ст. (Лит.2) при сопротивлении системы не более 2,0 м.в.ст. При больших сопротивлениях системы необходимые располагаемые напоры определяются автоматически.

## 4. Перспективные балансы тепловой мощности источников тепловой энергии и тепловой нагрузки.

**4.1. Балансы тепловой энергии (мощности) и перспективной тепловой нагрузки в каждой из выделенных зон действия источников тепловой энергии с определением резервов (дефицитов) существующей располагаемой тепловой мощности источников тепловой энергии.**

Принятая в поселении концепция развития теплоснабжения опирается на перевод угольных котельных на альтернативное топливо - природный газ. В связи с этим планируется перевести действующие котельные на газовое топливо, но балансы тепловой энергии при этом не изменятся.

Балансы тепловой энергии предоставлены в таблице ниже:

Таблица 39.

Балансы тепловой энергии котельных города Колпашево и села Тогур.

Наименование и местоположение котельной	Установленная мощность, Гкал/час	Располагаемая тепловая мощность, Гкал/час	Резерв (Дефицит) тепла, Гкал/ч	%
<b>ООО «КТК»</b>				
"ЦРБ" г. Колпашево, ул. Советский Север,47	8	6,88	1,12	14
"Победы", г. Колпашево, ул. Победы,21/5	8	6,88	1,12	14
"Геолог", г. Колпашево, мкр. Геолог,11	14	12,04	1,96	14
"Педучилище" г. Колпашево, ул. Комсомольская,5/1	4	3,44	0,56	14
"ТГТ" г. Колпашево, пер. Чапаева, 25/1	8	6,88	1,12	14
"РММ" г. Колпашево, ул. Победы, 117/2	0,6	0,516	0,084	14
"ДПО" г. Колпашево, ул. Обская,26	4	3,44	0,56	14
"РТП" г. Колпашево, ул. Кирпичная,84/1	2	1,72	0,28	14
"КОНГРЭ" г. Колпашево, ул. Нефтеразведчиков,8/1	3	2,58	0,42	14
"Речников" г. Колпашево, ул. Портовая,24/9	8	6,88	1,12	14
"Заводская" с. Тогур, пер. Заводской,8/1	8	6,88	1,12	14
"Детский дом" с. Тогур, ул. Советская,82	6	5,16	0,84	14
"Школьная" с. Тогур, ул. Тургенева,21	4	3,48	0,52	13
"Совхозная" с. Тогур, ул.	4	3,48	0,52	13

Мичурина,10				
<b>МУП «Пламя»</b>				
"Лазо", ул. Крылова,9/1	5,16	5,16	0	0
"Новый" («Школа») пер. Новый,5/1	2,58	2,58	0	0
"НГСС", ул. Науки,9	3,36	3,36	0	0
"Телецентр" ул. Селекционная,167/1	0,344	0,344	0	0
"Феникс" ул. Гоголя 172/3	0,516	0,516	0	0
"Урожай" ул. Сосновая,11/2	3,44	3,44	0	0
"Техучасток" ул.Горького,8	1,29	1,29	0	0
«Звезда» ул. Победы, 97/2	4,3	4,3	0	0
<b>Колпашевский РВПС</b>				
"Судоверфь" ул. Свердлова 3/1	0,8	0,8	0	0
<b>ЗАО «Металлист»</b>				
«Металлист» ул. Обская 67а	0,95	0,95	0	0
<b>Колпашевское ДРСУ</b>				
«ДРСУ» ул. Гоголя 99	2,4	2,4	0	0

По данным таблицы видно, что резерв тепловой мощности на большинстве котельных составляет более 14%.

#### **4.2. Балансы тепловой мощности источника тепловой энергии и присоединенной тепловой нагрузки в каждой зоне действия источника тепловой энергии по каждому из магистральных выводов (если таких выводов несколько) тепловой мощности источника тепловой энергии.**

Балансы тепловой мощности источника тепловой энергии и присоединенной нагрузки представлены в таблице 40.

Таблица 40.

Балансы тепловой мощности источника тепловой энергии.

Наименование и местоположение котельной	Установленная мощность, Гкал/час	Присоединенная мощность к котельной, Гкал/час	Располагаемая тепловая мощность, Гкал/час	% присоединенной мощности от располагаемой
<b>ООО «КТК»</b>				
"ЦРБ" г. Колпашево, ул. Советский Север,47	8	6	6,88	87
"Победы", г. Колпашево, ул. Победы,21/5	8	6	6,88	87
"Геолог", г. Колпашево, мкр. Геолог,11	14	12	12,04	100
"Педучилище" г. Колпашево, ул. Комсомольская,5/1	4	3	3,44	87

"ТГТ" г. Колпашево, пер. Чапаева, 25/1	8	6	6,88	87
"РММ" г. Колпашево, ул. Победы, 117/2	0,6	0,5	0,516	97
"ДПО" г. Колпашево, ул. Обская, 26	4	3,3	3,44	96
"РТП" г. Колпашево, ул. Кирпичная, 84/1	2	1	1,72	58
"КОНГРЭ" г. Колпашево, ул. Нефтеразведчиков, 8/1	3	1,5	2,58	58
"Речников" г. Колпашево, ул. Портовая, 24/9	8	4,8	6,88	70
"Заводская" с. Тогур, пер. Заводской, 8/1	8	6,4	6,88	93
"Детский дом" с. Тогур, ул. Советская, 82	6	3,7	5,16	72
"Школьная" с. Тогур, ул. Тургенева, 21	4	2,2	3,48	63
"Совхозная" с. Тогур, ул. Мичурина, 10	4	2,2	3,48	63
<b>МУП «Пламя»</b>				
"Лазо", ул. Крылова, 9/1	5,16	3,37	5,16	65
"Новый" («Школа») пер. Новый, 5/1	2,58	1,74	2,58	67
"НГСС", ул. Науки, 9	3,36	0,85	3,36	25
"Телецентр" ул. Селекционная, 167/1	0,344	0,19	0,344	55
"Феникс" ул. Гоголя 172/3	0,516	0,263	0,516	51
"Урожай" ул. Сосновая, 11/2	3,44	0,59	3,44	17
"Техучасток" ул. Горького, 8	1,29	0,988	1,29	77
«Звезда» ул. Победы, 97/2	4,3	2,66	4,3	62
<b>Колпашевский РВПиС</b>				
"Судоверфь" ул. Свердлова 3/1	0,8	0,29	0,8	36
<b>ЗАО «Металлист»</b>				
«Металлист» ул. Обская 67а	0,95	0,36	0,95	38
<b>Колпашевское ДРСУ</b>				
«ДРСУ» ул. Гоголя 99	2,4	0,722	2,4	30

Видим, что при располагаемой мощности на большинстве котельных расход тепла на систему отопления составляет около 75% от располагаемой мощности.



**4.3. Гидравлический расчет передачи теплоносителя для каждого магистрального вывода с целью определения возможности (невозможности) обеспечения тепловой энергией существующих и перспективных потребителей, присоединенных к тепловой сети от каждого магистрального вывода.**

Гидравлический расчет выполнен для всех источников тепловой энергии города Колпашево и села Тогур. Результаты гидравлических расчетов выполнены в программном продукте Zulu версии 7.0.0.5519.

Для котельной «Звезда» гидравлический расчет выглядит следующим образом:

Полученные данные гидравлических расчетов для котельной «Звезда».

Показатели	Ед. Изм.	Значения
Количество тепла, вырабатываемое на источнике	Гкал/ч	2,774
Расход тепла на систему отопления	Гкал/ч	2,369
Расход тепла на систему ГВС	Гкал/ч	0,27
Тепловые потери в подающем трубопроводе	Гкал/ч	0,08649
Тепловые потери в обратном трубопроводе	Гкал/ч	0,03672
Потери тепла от утечек в подающем трубопроводе	Гкал/ч	0,002
Потери тепла от утечек в обратном трубопроводе	Гкал/ч	0,001
Потери тепла от утечек в системах теплоснабжения	Гкал/ч	0,008
Суммарный расход в подающем трубопроводе	т/ч	90,522
Суммарный расход в обратном трубопроводе	т/ч	85,25
Суммарный расход на подпитку	т/ч	5,272
Суммарный расход на систему отопления	т/ч	90,493
Суммарный расход воды на систему ГВС	т/ч	5,03
Расход воды на утечки из подающего трубопровода	т/ч	0,029
Расход воды на утечки из обратного трубопровода	т/ч	0,029
Расход воды на утечки из систем теплоснабжения	т/ч	0,184
Давление в подающем трубопроводе	М	50
Давление в обратном трубопроводе	М	25
Располагаемый напор	М	25
Температура в подающем трубопроводе	°С	95
Температура в обратном трубопроводе	°С	68,091

Анализируя данные полученных расчетов можно сделать вывод, что при количестве тепла, вырабатываемом на источнике 2,774 Гкал/ч, расход тепла на систему отопления составляет 2,369 Гкал/ч.

Для котельной «Лазо» гидравлический расчет выглядит следующим образом:

Полученные данные гидравлических расчетов для котельной «Лазо».

Показатели	Ед. Изм.	Значения
Количество тепла, вырабатываемое на источнике	Гкал/ч	5,804
Расход тепла на систему отопления	Гкал/ч	4,769
Расход тепла на систему ГВС	Гкал/ч	0,233
Тепловые потери в подающем трубопроводе	Гкал/ч	0,46707
Тепловые потери в обратном трубопроводе	Гкал/ч	0,29467
Потери тепла от утечек в подающем трубопроводе	Гкал/ч	0,012
Потери тепла от утечек в обратном трубопроводе	Гкал/ч	0,008
Потери тепла от утечек в системах теплоснабжения	Гкал/ч	0,022
Суммарный расход в подающем трубопроводе	т/ч	197,257
Суммарный расход в обратном трубопроводе	т/ч	193,094
Суммарный расход на подпитку	т/ч	4,163
Суммарный расход на систему отопления	т/ч	197,13

Суммарный расход воды на систему ГВС	т/ч	3,577
Расход воды на утечки из подающего трубопровода	т/ч	0,127
Расход воды на утечки из обратного трубопровода	т/ч	0,127
Расход воды на утечки из систем теплоснабжения	т/ч	0,332
Давление в подающем трубопроводе	М	40
Давление в обратном трубопроводе	М	20
Располагаемый напор	М	20
Температура в подающем трубопроводе	°С	95
Температура в обратном трубопроводе	°С	66,902

Анализируя данные полученных расчетов можно сделать вывод, что при количестве тепла, вырабатываемом на источнике 5,804 Гкал/ч, расход тепла на систему отопления составляет 4,769 Гкал/ч.

Для котельной «НГСС» гидравлический расчет выглядит следующим образом:  
Полученные данные гидравлических расчетов для котельной «НГСС».

Показатели	Ед. Изм.	Значения
Количество тепла, вырабатываемое на источнике	Гкал/ч	1,334
Расход тепла на систему отопления	Гкал/ч	1,102
Тепловые потери в подающем трубопроводе	Гкал/ч	0,14932
Тепловые потери в обратном трубопроводе	Гкал/ч	0,07252
Потери тепла от утечек в подающем трубопроводе	Гкал/ч	0,003
Потери тепла от утечек в обратном трубопроводе	Гкал/ч	0,002
Потери тепла от утечек в системах теплоснабжения	Гкал/ч	0,005
Суммарный расход в подающем трубопроводе	т/ч	45,314
Суммарный расход в обратном трубопроводе	т/ч	45,173
Суммарный расход на подпитку	т/ч	0,141
Суммарный расход на систему отопления	т/ч	45,28
Расход воды на утечки из подающего трубопровода	т/ч	0,034
Расход воды на утечки из обратного трубопровода	т/ч	0,034
Расход воды на утечки из систем теплоснабжения	т/ч	0,073
Давление в подающем трубопроводе	М	32
Давление в обратном трубопроводе	М	16
Располагаемый напор	М	16
Температура в подающем трубопроводе	°С	95
Температура в обратном трубопроводе	°С	65,76

Анализируя данные полученных расчетов можно сделать вывод, что при количестве тепла, вырабатываемом на источнике 1,334 Гкал/ч, расход тепла на систему отопления составляет 1,102 Гкал/ч.

Для котельной «Телецентр» гидравлический расчет выглядит следующим образом:

Полученные данные гидравлических расчетов для котельной «Телецентр».

Показатели	Ед. Изм.	Значения
Количество тепла, вырабатываемое на источнике	Гкал/ч	0,333
Расход тепла на систему отопления	Гкал/ч	0,287
Тепловые потери в подающем трубопроводе	Гкал/ч	0,031
Тепловые потери в обратном трубопроводе	Гкал/ч	0,0131
Потери тепла от утечек в подающем трубопроводе	Гкал/ч	0
Потери тепла от утечек в обратном трубопроводе	Гкал/ч	0

Потери тепла от утечек в системах теплопотребления	Гкал/ч	0,001
Суммарный расход в подающем трубопроводе	т/ч	11,724
Суммарный расход в обратном трубопроводе	т/ч	11,697
Суммарный расход на подпитку	т/ч	0,027
Суммарный расход на систему отопления	т/ч	11,720
Расход воды на утечки из подающего трубопровода	т/ч	0,004
Расход воды на утечки из обратного трубопровода	т/ч	0,004
Расход воды на утечки из систем теплопотребления	т/ч	0,019
Давление в подающем трубопроводе	М	24
Давление в обратном трубопроводе	М	12
Располагаемый напор	М	12
Температура в подающем трубопроводе	°С	95
Температура в обратном трубопроводе	°С	66,64

Анализируя данные полученных расчетов можно сделать вывод, что при количестве тепла, вырабатываемом на источнике 0,333 Гкал/ч, расход тепла на систему отопления составляет 0,287 Гкал/ч.

Для котельной «Техучасток» гидравлический расчет выглядит следующим образом:

Полученные данные гидравлических расчетов для котельной «Техучасток».

Показатели	Ед. Изм.	Значения
Количество тепла, вырабатываемое на источнике	Гкал/ч	1,368
Расход тепла на систему отопления	Гкал/ч	1,055
Тепловые потери в подающем трубопроводе	Гкал/ч	0,19147
Тепловые потери в обратном трубопроводе	Гкал/ч	0,11272
Потери тепла от утечек в подающем трубопроводе	Гкал/ч	0,002
Потери тепла от утечек в обратном трубопроводе	Гкал/ч	0,002
Потери тепла от утечек в системах теплопотребления	Гкал/ч	0,004
Суммарный расход в подающем трубопроводе	т/ч	47,266
Суммарный расход в обратном трубопроводе	т/ч	47,126
Суммарный расход на подпитку	т/ч	0,14
Суммарный расход на систему отопления	т/ч	47,234
Расход воды на утечки из подающего трубопровода	т/ч	0,032
Расход воды на утечки из обратного трубопровода	т/ч	0,032
Расход воды на утечки из систем теплопотребления	т/ч	0,076
Давление в подающем трубопроводе	М	25
Давление в обратном трубопроводе	М	12,5
Располагаемый напор	М	12,5
Температура в подающем трубопроводе	°С	85,754
Температура в обратном трубопроводе	°С	56,971

Анализируя данные полученных расчетов можно сделать вывод, что при количестве тепла, вырабатываемом на источнике 1,368 Гкал/ч, расход тепла на систему отопления составляет 1,055 Гкал/ч.

Для котельной «Урожай» гидравлический расчет выглядит следующим образом:

Полученные данные гидравлических расчетов для котельной «Урожай».

Показатели	Ед. Изм.	Значения
Количество тепла, вырабатываемое на источнике	Гкал/ч	0,628
Расход тепла на систему отопления	Гкал/ч	0,515
Тепловые потери в подающем трубопроводе	Гкал/ч	0,07523

Тепловые потери в обратном трубопроводе	Гкал/ч	0,03341
Потери тепла от утечек в подающем трубопроводе	Гкал/ч	0,001
Потери тепла от утечек в обратном трубопроводе	Гкал/ч	0,001
Потери тепла от утечек в системах теплоснабжения	Гкал/ч	0,002
Суммарный расход в подающем трубопроводе	т/ч	21,214
Суммарный расход в обратном трубопроводе	т/ч	21,152
Суммарный расход на подпитку	т/ч	0,062
Суммарный расход на систему отопления	т/ч	21,2
Расход воды на утечки из подающего трубопровода	т/ч	0,014
Расход воды на утечки из обратного трубопровода	т/ч	0,014
Расход воды на утечки из систем теплоснабжения	т/ч	0,034
Давление в подающем трубопроводе	М	28
Давление в обратном трубопроводе	М	14
Располагаемый напор	М	14
Температура в подающем трубопроводе	°С	95
Температура в обратном трубопроводе	°С	65,557

Анализируя данные полученных расчетов можно сделать вывод, что при количестве тепла, вырабатываемом на источнике 0,628 Гкал/ч, расход тепла на систему отопления составляет 0,515 Гкал/ч.

Для котельной «Феникс» гидравлический расчет выглядит следующим образом:

Полученные данные гидравлических расчетов для котельной «Феникс».

Показатели	Ед. Изм.	Значения
Количество тепла, вырабатываемое на источнике	Гкал/ч	0,32
Расход тепла на систему отопления	Гкал/ч	0,25
Тепловые потери в подающем трубопроводе	Гкал/ч	0,04321
Тепловые потери в обратном трубопроводе	Гкал/ч	0,02439
Потери тепла от утечек в подающем трубопроводе	Гкал/ч	0
Потери тепла от утечек в обратном трубопроводе	Гкал/ч	0
Потери тепла от утечек в системах теплоснабжения	Гкал/ч	0,001
Суммарный расход в подающем трубопроводе	т/ч	10,366
Суммарный расход в обратном трубопроводе	т/ч	10,338
Суммарный расход на подпитку	т/ч	0,028
Суммарный расход на систему отопления	т/ч	10,360
Расход воды на утечки из подающего трубопровода	т/ч	0,006
Расход воды на утечки из обратного трубопровода	т/ч	0,006
Расход воды на утечки из систем теплоснабжения	т/ч	0,017
Давление в подающем трубопроводе	М	24
Давление в обратном трубопроводе	М	12
Располагаемый напор	М	12
Температура в подающем трубопроводе	°С	95
Температура в обратном трубопроводе	°С	64,307

Анализируя данные полученных расчетов можно сделать вывод, что при количестве тепла, вырабатываемом на источнике 0,32 Гкал/ч, расход тепла на систему отопления составляет 0,25 Гкал/ч.

Для котельной «Школа» гидравлический расчет выглядит следующим образом:

Полученные данные гидравлических расчетов для котельной «Школа».

Показатели	Ед. Изм.	Значения
------------	----------	----------

Количество тепла, вырабатываемое на источнике	Гкал/ч	2,321
Расход тепла на систему отопления	Гкал/ч	2,004
Тепловые потери в подающем трубопроводе	Гкал/ч	0,19512
Тепловые потери в обратном трубопроводе	Гкал/ч	0,09491
Потери тепла от утечек в подающем трубопроводе	Гкал/ч	0,009
Потери тепла от утечек в обратном трубопроводе	Гкал/ч	0,006
Потери тепла от утечек в системах теплоснабжения	Гкал/ч	0,011
Суммарный расход в подающем трубопроводе	т/ч	72,914
Суммарный расход в обратном трубопроводе	т/ч	72,623
Суммарный расход на подпитку	т/ч	0,291
Суммарный расход на систему отопления	т/ч	72,84
Расход воды на утечки из подающего трубопровода	т/ч	0,074
Расход воды на утечки из обратного трубопровода	т/ч	0,074
Расход воды на утечки из систем теплоснабжения	т/ч	0,144
Давление в подающем трубопроводе	М	32
Давление в обратном трубопроводе	М	16
Располагаемый напор	М	16
Температура в подающем трубопроводе	°С	95
Температура в обратном трубопроводе	°С	63,405

Анализируя данные полученных расчетов можно сделать вывод, что при количестве тепла, вырабатываемом на источнике 2,321 Гкал/ч, расход тепла на систему отопления составляет 2,004 Гкал/ч.

Для котельной «Геолог» гидравлический расчет выглядит следующим образом  
Полученные данные гидравлических расчетов для котельной «Геолог».

Показатели	Ед. Изм.	Значения
Количество тепла, вырабатываемое на источнике	Гкал/ч	10,113
Расход тепла на систему отопления	Гкал/ч	8,84
Расход тепла на систему ГВС	Гкал/ч	0,594
Тепловые потери в подающем трубопроводе	Гкал/ч	0,4134
Тепловые потери в обратном трубопроводе	Гкал/ч	0,19611
Потери тепла от утечек в подающем трубопроводе	Гкал/ч	0,019
Потери тепла от утечек в обратном трубопроводе	Гкал/ч	0,013
Потери тепла от утечек в системах теплоснабжения	Гкал/ч	0,037
Суммарный расход в подающем трубопроводе	т/ч	352,094
Суммарный расход в обратном трубопроводе	т/ч	341,125
Суммарный расход на подпитку	т/ч	10,969
Суммарный расход на систему отопления	т/ч	351,876
Суммарный расход воды на систему ГВС	т/ч	9,904
Расход воды на утечки из подающего трубопровода	т/ч	0,218
Расход воды на утечки из обратного трубопровода	т/ч	0,218
Расход воды на утечки из систем теплоснабжения	т/ч	0,628
Давление в подающем трубопроводе	М	46
Давление в обратном трубопроводе	М	23
Располагаемый напор	М	23
Температура в подающем трубопроводе	°С	95
Температура в обратном трубопроводе	°С	68,281

Анализируя данные полученных расчетов можно сделать вывод, что при количестве тепла, вырабатываемом на источнике 10,113 Гкал/ч, расход тепла на систему отопления составляет 8,84 Гкал/ч.

Для котельной «КОНГРЭ» гидравлический расчет выглядит следующим образом:  
Полученные данные гидравлических расчетов для котельной «КОНГРЭ».

Показатели	Ед. Изм.	Значения
Количество тепла, вырабатываемое на источнике	Гкал/ч	1,715
Расход тепла на систему отопления	Гкал/ч	1,473
Тепловые потери в подающем трубопроводе	Гкал/ч	0,13780
Тепловые потери в обратном трубопроводе	Гкал/ч	0,09275
Потери тепла от утечек в подающем трубопроводе	Гкал/ч	0,003
Потери тепла от утечек в обратном трубопроводе	Гкал/ч	0,002
Потери тепла от утечек в системах теплоснабжения	Гкал/ч	0,006
Суммарный расход в подающем трубопроводе	т/ч	60,07
Суммарный расход в обратном трубопроводе	т/ч	59,913
Суммарный расход на подпитку	т/ч	0,156
Суммарный расход на систему отопления	т/ч	60,04
Расход воды на утечки из подающего трубопровода	т/ч	0,03
Расход воды на утечки из обратного трубопровода	т/ч	0,03
Расход воды на утечки из систем теплоснабжения	т/ч	0,097
Давление в подающем трубопроводе	М	28
Давление в обратном трубопроводе	М	14
Располагаемый напор	М	14
Температура в подающем трубопроводе	°С	95
Температура в обратном трубопроводе	°С	66,618

Анализируя данные полученных расчетов можно сделать вывод, что при количестве тепла, вырабатываемом на источнике 1,715 Гкал/ч, расход тепла на систему отопления составляет 1,473 Гкал/ч.

Для котельной «Речников» гидравлический расчет выглядит следующим образом:  
Полученные данные гидравлических расчетов для котельной «Речников».

Показатели	Ед. Изм.	Значения
Количество тепла, вырабатываемое на источнике	Гкал/ч	4,47
Расход тепла на систему отопления	Гкал/ч	3,96
Расход тепла на систему ГВС	Гкал/ч	0,063
Тепловые потери в подающем трубопроводе	Гкал/ч	0,26779
Тепловые потери в обратном трубопроводе	Гкал/ч	0,14625
Потери тепла от утечек в подающем трубопроводе	Гкал/ч	0,008
Потери тепла от утечек в обратном трубопроводе	Гкал/ч	0,006
Потери тепла от утечек в системах теплоснабжения	Гкал/ч	0,018
Суммарный расход в подающем трубопроводе	т/ч	161,049
Суммарный расход в обратном трубопроводе	т/ч	159,624
Суммарный расход на подпитку	т/ч	1,426
Суммарный расход на систему отопления	т/ч	160,961
Суммарный расход воды на систему ГВС	т/ч	0,985
Расход воды на утечки из подающего трубопровода	т/ч	0,089
Расход воды на утечки из обратного трубопровода	т/ч	0,089
Расход воды на утечки из систем теплоснабжения	т/ч	0,263
Давление в подающем трубопроводе	М	40
Давление в обратном трубопроводе	М	20

Располагаемый напор	М	20
Температура в подающем трубопроводе	°С	95
Температура в обратном трубопроводе	°С	67,812

Анализируя данные полученных расчетов можно сделать вывод, что при количестве тепла, вырабатываемом на источнике 4,47 Гкал/ч, расход тепла на систему отопления составляет 3,96 Гкал/ч.

Для котельной «Педучилище» гидравлический расчет выглядит следующим образом:

Полученные данные гидравлических расчетов для котельной «Педучилище».

Показатели	Ед. Изм.	Значения
Количество тепла, вырабатываемое на источнике	Гкал/ч	3,247
Расход тепла на систему отопления	Гкал/ч	2,924
Тепловые потери в подающем трубопроводе	Гкал/ч	0,20716
Тепловые потери в обратном трубопроводе	Гкал/ч	0,09195
Потери тепла от утечек в подающем трубопроводе	Гкал/ч	0,007
Потери тепла от утечек в обратном трубопроводе	Гкал/ч	0,005
Потери тепла от утечек в системах теплопотребления	Гкал/ч	0,012
Суммарный расход в подающем трубопроводе	т/ч	118,711
Суммарный расход в обратном трубопроводе	т/ч	108,35
Суммарный расход на подпитку	т/ч	0,36
Суммарный расход на систему отопления	т/ч	118,629
Расход воды на утечки из подающего трубопровода	т/ч	0,083
Расход воды на утечки из обратного трубопровода	т/ч	0,082
Расход воды на утечки из систем теплопотребления	т/ч	0,196
Давление в подающем трубопроводе	М	28
Давление в обратном трубопроводе	М	14
Располагаемый напор	М	14
Температура в подающем трубопроводе	°С	95
Температура в обратном трубопроводе	°С	67,838

Анализируя данные полученных расчетов можно сделать вывод, что при количестве тепла, вырабатываемом на источнике 3,247 Гкал/ч, расход тепла на систему отопления составляет 2,924 Гкал/ч.

Для котельной «ДПО» гидравлический расчет выглядит следующим образом:

Полученные данные гидравлических расчетов для котельной «ДПО».

Показатели	Ед. Изм.	Значения
Количество тепла, вырабатываемое на источнике	Гкал/ч	3,469
Расход тепла на систему отопления	Гкал/ч	3,077
Расход тепла на систему ГВС	Гкал/ч	0,087
Тепловые потери в подающем трубопроводе	Гкал/ч	0,1951
Тепловые потери в обратном трубопроводе	Гкал/ч	0,08703
Потери тепла от утечек в подающем трубопроводе	Гкал/ч	0,006
Потери тепла от утечек в обратном трубопроводе	Гкал/ч	0,004
Потери тепла от утечек в системах теплопотребления	Гкал/ч	0,014
Суммарный расход в подающем трубопроводе	т/ч	124,773
Суммарный расход в обратном трубопроводе	т/ч	123,093
Суммарный расход на подпитку	т/ч	1,681
Суммарный расход на систему отопления	т/ч	124,712
Суммарный расход воды на систему ГВС	т/ч	1,352

Расход воды на утечки из подающего трубопровода	т/ч	0,061
Расход воды на утечки из обратного трубопровода	т/ч	0,061
Расход воды на утечки из систем теплопотребления	т/ч	0,207
Давление в подающем трубопроводе	М	40
Давление в обратном трубопроводе	М	20
Располагаемый напор	М	20
Температура в подающем трубопроводе	°С	95
Температура в обратном трубопроводе	°С	68,058

Анализируя данные полученных расчетов можно сделать вывод, что при количестве тепла, вырабатываемом на источнике 3,469 Гкал/ч, расход тепла на систему отопления составляет 3,077 Гкал/ч.

Для котельной «ЦРБ» гидравлический расчет выглядит следующим образом:  
Полученные данные гидравлических расчетов для котельной «ЦРБ».

Показатели	Ед. Изм.	Значения
Количество тепла, вырабатываемое на источнике	Гкал/ч	3,957
Расход тепла на систему отопления	Гкал/ч	3,43
Расход тепла на систему ГВС	Гкал/ч	0,086
Тепловые потери в подающем трубопроводе	Гкал/ч	0,2887
Тепловые потери в обратном трубопроводе	Гкал/ч	0,12953
Потери тепла от утечек в подающем трубопроводе	Гкал/ч	0,007
Потери тепла от утечек в обратном трубопроводе	Гкал/ч	0,004
Потери тепла от утечек в системах теплопотребления	Гкал/ч	0,012
Суммарный расход в подающем трубопроводе	т/ч	123,561
Суммарный расход в обратном трубопроводе	т/ч	121,498
Суммарный расход на подпитку	т/ч	2,062
Суммарный расход на систему отопления	т/ч	123,468
Суммарный расход воды на систему ГВС	т/ч	1,635
Расход воды на утечки из подающего трубопровода	т/ч	0,093
Расход воды на утечки из обратного трубопровода	т/ч	0,093
Расход воды на утечки из систем теплопотребления	т/ч	0,242
Давление в подающем трубопроводе	М	40
Давление в обратном трубопроводе	М	20
Располагаемый напор	М	20
Температура в подающем трубопроводе	°С	95
Температура в обратном трубопроводе	°С	63,974

Анализируя данные полученных расчетов можно сделать вывод, что при количестве тепла, вырабатываемом на источнике 3,957 Гкал/ч, расход тепла на систему отопления составляет 3,43 Гкал/ч.

Для котельной «РТП» гидравлический расчет выглядит следующим образом:  
Полученные данные гидравлических расчетов для котельной «РТП».

Показатели	Ед. Изм.	Значения
Количество тепла, вырабатываемое на источнике	Гкал/ч	0,92
Расход тепла на систему отопления	Гкал/ч	0,751
Тепловые потери в подающем трубопроводе	Гкал/ч	0,09497
Тепловые потери в обратном трубопроводе	Гкал/ч	0,0661
Потери тепла от утечек в подающем трубопроводе	Гкал/ч	0,003
Потери тепла от утечек в обратном трубопроводе	Гкал/ч	0,002



Потери тепла от утечек в системах теплоснабжения	Гкал/ч	0,003
Суммарный расход в подающем трубопроводе	т/ч	30,832
Суммарный расход в обратном трубопроводе	т/ч	30,718
Суммарный расход на подпитку	т/ч	0,114
Суммарный расход на систему отопления	т/ч	30,8
Расход воды на утечки из подающего трубопровода	т/ч	0,032
Расход воды на утечки из обратного трубопровода	т/ч	0,032
Расход воды на утечки из систем теплоснабжения	т/ч	0,05
Давление в подающем трубопроводе	М	30
Давление в обратном трубопроводе	М	15
Располагаемый напор	М	15
Температура в подающем трубопроводе	°С	95
Температура в обратном трубопроводе	°С	65,386

Анализируя данные полученных расчетов можно сделать вывод, что при количестве тепла, вырабатываемом на источнике 0,92 Гкал/ч, расход тепла на систему отопления составляет 0,751 Гкал/ч.

Для котельной «РММ» гидравлический расчет выглядит следующим образом:  
Полученные данные гидравлических расчетов для котельной «РММ».

Показатели	Ед. Изм.	Значения
Количество тепла, вырабатываемое на источнике	Гкал/ч	0,574
Расход тепла на систему отопления	Гкал/ч	0,492
Тепловые потери в подающем трубопроводе	Гкал/ч	0,05314
Тепловые потери в обратном трубопроводе	Гкал/ч	0,02391
Потери тепла от утечек в подающем трубопроводе	Гкал/ч	0,001
Потери тепла от утечек в обратном трубопроводе	Гкал/ч	0,001
Потери тепла от утечек в системах теплоснабжения	Гкал/ч	0,002
Суммарный расход в подающем трубопроводе	т/ч	20,134
Суммарный расход в обратном трубопроводе	т/ч	20,073
Суммарный расход на подпитку	т/ч	0,061
Суммарный расход на систему отопления	т/ч	20,12
Расход воды на утечки из подающего трубопровода	т/ч	0,014
Расход воды на утечки из обратного трубопровода	т/ч	0,014
Расход воды на утечки из систем теплоснабжения	т/ч	0,032
Давление в подающем трубопроводе	М	24
Давление в обратном трубопроводе	М	12
Располагаемый напор	М	12
Температура в подающем трубопроводе	°С	95
Температура в обратном трубопроводе	°С	66,702

Анализируя данные полученных расчетов можно сделать вывод, что при количестве тепла, вырабатываемом на источнике 0,574 Гкал/ч, расход тепла на систему отопления составляет 0,492 Гкал/ч.

Для котельной «ТГТ» гидравлический расчет выглядит следующим образом:  
Полученные данные гидравлических расчетов для котельной «ТГТ».

Показатели	Ед. Изм.	Значения
Количество тепла, вырабатываемое на источнике	Гкал/ч	4,896
Расход тепла на систему отопления	Гкал/ч	4,473
Тепловые потери в подающем трубопроводе	Гкал/ч	0,26227

Тепловые потери в обратном трубопроводе	Гкал/ч	0,11564
Потери тепла от утечек в подающем трубопроводе	Гкал/ч	0,016
Потери тепла от утечек в обратном трубопроводе	Гкал/ч	0,011
Потери тепла от утечек в системах теплоснабжения	Гкал/ч	0,019
Суммарный расход в подающем трубопроводе	т/ч	181,176
Суммарный расход в обратном трубопроводе	т/ч	180,531
Суммарный расход на подпитку	т/ч	0,645
Суммарный расход на систему отопления	т/ч	181
Расход воды на утечки из подающего трубопровода	т/ч	0,177
Расход воды на утечки из обратного трубопровода	т/ч	0,177
Расход воды на утечки из систем теплоснабжения	т/ч	0,292
Давление в подающем трубопроводе	М	40
Давление в обратном трубопроводе	М	20
Располагаемый напор	М	20
Температура в подающем трубопроводе	°С	95
Температура в обратном трубопроводе	°С	68,203

Анализируя данные полученных расчетов можно сделать вывод, что при количестве тепла, вырабатываемом на источнике 4,896 Гкал/ч, расход тепла на систему отопления составляет 4,473 Гкал/ч.

Для котельной «Победы» гидравлический расчет выглядит следующим образом:  
Полученные данные гидравлических расчетов для котельной «Победы».

Показатели	Ед. Изм.	Значения
Количество тепла, вырабатываемое на источнике	Гкал/ч	5,261
Расход тепла на систему отопления	Гкал/ч	4,933
Расход тепла на систему ГВС	Гкал/ч	0,067
Тепловые потери в подающем трубопроводе	Гкал/ч	0,16169
Тепловые потери в обратном трубопроводе	Гкал/ч	0,07279
Потери тепла от утечек в подающем трубопроводе	Гкал/ч	0,005
Потери тепла от утечек в обратном трубопроводе	Гкал/ч	0,003
Потери тепла от утечек в системах теплоснабжения	Гкал/ч	0,018
Суммарный расход в подающем трубопроводе	т/ч	183,407
Суммарный расход в обратном трубопроводе	т/ч	181,858
Суммарный расход на подпитку	т/ч	1,549
Суммарный расход на систему отопления	т/ч	183,351
Суммарный расход воды на систему ГВС	т/ч	1,096
Расход воды на утечки из подающего трубопровода	т/ч	0,056
Расход воды на утечки из обратного трубопровода	т/ч	0,056
Расход воды на утечки из систем теплоснабжения	т/ч	0,343
Давление в подающем трубопроводе	М	40
Давление в обратном трубопроводе	М	20
Располагаемый напор	М	20
Температура в подающем трубопроводе	°С	95
Температура в обратном трубопроводе	°С	66,848

Анализируя данные полученных расчетов можно сделать вывод, что при количестве тепла, вырабатываемом на источнике 5,261 Гкал/ч, расход тепла на систему отопления составляет 4,933 Гкал/ч.

Для котельной «Детский дом» гидравлический расчет выглядит следующим образом:

Полученные данные гидравлических расчетов для котельной «Детский дом».

Показатели	Ед. Изм.	Значения
Количество тепла, вырабатываемое на источнике	Гкал/ч	2,194
Расход тепла на систему отопления	Гкал/ч	1,833
Тепловые потери в подающем трубопроводе	Гкал/ч	0,24284
Тепловые потери в обратном трубопроводе	Гкал/ч	0,1033
Потери тепла от утечек в подающем трубопроводе	Гкал/ч	0,004
Потери тепла от утечек в обратном трубопроводе	Гкал/ч	0,003
Потери тепла от утечек в системах теплоснабжения	Гкал/ч	0,008
Суммарный расход в подающем трубопроводе	т/ч	73,874
Суммарный расход в обратном трубопроводе	т/ч	73,655
Суммарный расход на подпитку	т/ч	0,218
Суммарный расход на систему отопления	т/ч	73,825
Расход воды на утечки из подающего трубопровода	т/ч	0,048
Расход воды на утечки из обратного трубопровода	т/ч	0,048
Расход воды на утечки из систем теплоснабжения	т/ч	0,122
Давление в подающем трубопроводе	М	44
Давление в обратном трубопроводе	М	22
Располагаемый напор	М	22
Температура в подающем трубопроводе	°С	95
Температура в обратном трубопроводе	°С	65,478

Анализируя данные полученных расчетов можно сделать вывод, что при количестве тепла, вырабатываемом на источнике 2,194 Гкал/ч, расход тепла на систему отопления составляет 1,833 Гкал/ч.

Для котельной «Школьная» гидравлический расчет выглядит следующим образом:

Полученные данные гидравлических расчетов для котельной «Школьная».

Показатели	Ед. Изм.	Значения
Количество тепла, вырабатываемое на источнике	Гкал/ч	2,166
Расход тепла на систему отопления	Гкал/ч	1,848
Тепловые потери в подающем трубопроводе	Гкал/ч	0,18861
Тепловые потери в обратном трубопроводе	Гкал/ч	0,11708
Потери тепла от утечек в подающем трубопроводе	Гкал/ч	0,003
Потери тепла от утечек в обратном трубопроводе	Гкал/ч	0,002
Потери тепла от утечек в системах теплоснабжения	Гкал/ч	0,008
Суммарный расход в подающем трубопроводе	т/ч	75,51
Суммарный расход в обратном трубопроводе	т/ч	75,329
Суммарный расход на подпитку	т/ч	0,181
Суммарный расход на систему отопления	т/ч	75,480
Расход воды на утечки из подающего трубопровода	т/ч	0,03
Расход воды на утечки из обратного трубопровода	т/ч	0,03
Расход воды на утечки из систем теплоснабжения	т/ч	0,122
Давление в подающем трубопроводе	М	44
Давление в обратном трубопроводе	М	22
Располагаемый напор	М	22
Температура в подающем трубопроводе	°С	95
Температура в обратном трубопроводе	°С	66,462

Анализируя данные полученных расчетов можно сделать вывод, что при количестве тепла, вырабатываемом на источнике 2,166 Гкал/ч, расход тепла на систему отопления составляет 1,848 Гкал/ч.

Для котельной «Совхозная» гидравлический расчет выглядит следующим образом:

Полученные данные гидравлических расчетов для котельной «Совхозная».

Показатели	Ед. Изм.	Значения
Количество тепла, вырабатываемое на источнике	Гкал/ч	2,053
Расход тепла на систему отопления	Гкал/ч	1,793
Тепловые потери в подающем трубопроводе	Гкал/ч	0,16122
Тепловые потери в обратном трубопроводе	Гкал/ч	0,07445
Потери тепла от утечек в подающем трубопроводе	Гкал/ч	0,006
Потери тепла от утечек в обратном трубопроводе	Гкал/ч	0,004
Потери тепла от утечек в системах теплоснабжения	Гкал/ч	0,007
Суммарный расход в подающем трубопроводе	т/ч	67,387
Суммарный расход в обратном трубопроводе	т/ч	67,145
Суммарный расход на подпитку	т/ч	0,242
Суммарный расход на систему отопления	т/ч	67,32
Расход воды на утечки из подающего трубопровода	т/ч	0,067
Расход воды на утечки из обратного трубопровода	т/ч	0,067
Расход воды на утечки из систем теплоснабжения	т/ч	0,109
Давление в подающем трубопроводе	М	44
Давление в обратном трубопроводе	М	22
Располагаемый напор	М	22
Температура в подающем трубопроводе	°С	95
Температура в обратном трубопроводе	°С	66,98

Анализируя данные полученных расчетов можно сделать вывод, что при количестве тепла, вырабатываемом на источнике 2,053 Гкал/ч, расход тепла на систему отопления составляет 1,793 Гкал/ч.

Для котельной «Заводская» гидравлический расчет выглядит следующим образом:

Полученные данные гидравлических расчетов для котельной «Заводская».

Показатели	Ед. Изм.	Значения
Количество тепла, вырабатываемое на источнике	Гкал/ч	6,619
Расход тепла на систему отопления	Гкал/ч	5,959
Тепловые потери в подающем трубопроводе	Гкал/ч	0,42695
Тепловые потери в обратном трубопроводе	Гкал/ч	0,18142
Потери тепла от утечек в подающем трубопроводе	Гкал/ч	0,016
Потери тепла от утечек в обратном трубопроводе	Гкал/ч	0,011
Потери тепла от утечек в системах теплоснабжения	Гкал/ч	0,024
Суммарный расход в подающем трубопроводе	т/ч	227,447
Суммарный расход в обратном трубопроводе	т/ч	226,678
Суммарный расход на подпитку	т/ч	0,77
Суммарный расход на систему отопления	т/ч	227,262
Расход воды на утечки из подающего трубопровода	т/ч	0,185
Расход воды на утечки из обратного трубопровода	т/ч	0,185
Расход воды на утечки из систем теплоснабжения	т/ч	0,399
Давление в подающем трубопроводе	М	44
Давление в обратном трубопроводе	М	22
Располагаемый напор	М	22

Температура в подающем трубопроводе	°С	95
Температура в обратном трубопроводе	°С	66,108

Анализируя данные полученных расчетов можно сделать вывод, что при количестве тепла, вырабатываемом на источнике 6,619 Гкал/ч, расход тепла на систему отопления составляет 5,959 Гкал/ч.

Для котельной «Металлист» гидравлический расчет выглядит следующим образом:  
Полученные данные гидравлических расчетов для котельной «Металлист».

Показатели	Ед. Изм.	Значения
Количество тепла, вырабатываемое на источнике	Гкал/ч	0,418
Расход тепла на систему отопления	Гкал/ч	0,3535
Тепловые потери в подающем трубопроводе	Гкал/ч	0,03558
Тепловые потери в обратном трубопроводе	Гкал/ч	0,02598
Потери тепла от утечек в подающем трубопроводе	Гкал/ч	0,001
Потери тепла от утечек в обратном трубопроводе	Гкал/ч	0,001
Потери тепла от утечек в системах теплоснабжения	Гкал/ч	0,001
Суммарный расход в подающем трубопроводе	т/ч	14,413
Суммарный расход в обратном трубопроводе	т/ч	14,363
Суммарный расход на подпитку	т/ч	0,05
Суммарный расход на систему отопления	т/ч	14,4
Расход воды на утечки из подающего трубопровода	т/ч	0,014
Расход воды на утечки из обратного трубопровода	т/ч	0,014
Расход воды на утечки из систем теплоснабжения	т/ч	0,023
Давление в подающем трубопроводе	М	20
Давление в обратном трубопроводе	М	10
Располагаемый напор	М	10
Температура в подающем трубопроводе	°С	95
Температура в обратном трубопроводе	°С	66,218

Анализируя данные полученных расчетов можно сделать вывод, что при количестве тепла, вырабатываемом на источнике 0,418 Гкал/ч, расход тепла на систему отопления составляет 0,3535 Гкал/ч.

Для котельной «Судоверфь» гидравлический расчет выглядит следующим образом:  
Полученные данные гидравлических расчетов для котельной «Судоверфь».

Показатели	Ед. Изм.	Значения
Количество тепла, вырабатываемое на источнике	Гкал/ч	0,171
Расход тепла на систему отопления	Гкал/ч	0,17
Тепловые потери в подающем трубопроводе	Гкал/ч	0,00026
Тепловые потери в обратном трубопроводе	Гкал/ч	0,00011
Потери тепла от утечек в системах теплоснабжения	Гкал/ч	0,001
Суммарный расход в подающем трубопроводе	т/ч	6,8
Суммарный расход в обратном трубопроводе	т/ч	6,789
Суммарный расход на подпитку	т/ч	0,011
Суммарный расход на систему отопления	т/ч	6,8
Расход воды на утечки из систем теплоснабжения	т/ч	0,011
Давление в подающем трубопроводе	М	20
Давление в обратном трубопроводе	М	10
Располагаемый напор	М	10
Температура в подающем трубопроводе	°С	95

Температура в обратном трубопроводе	°С	69,951
-------------------------------------	----	--------

Анализируя данные полученных расчетов можно сделать вывод, что при количестве тепла, вырабатываемом на источнике 0,171 Гкал/ч, расход тепла на систему отопления составляет 0,17 Гкал/ч.

Для котельной «ДРСУ» гидравлический расчет выглядит следующим образом:

Полученные данные гидравлических расчетов для котельной «ДРСУ».

Показатели	Ед. Изм.	Значения
Количество тепла, вырабатываемое на источнике	Гкал/ч	0,793
Расход тепла на систему отопления	Гкал/ч	0,722
Тепловые потери в подающем трубопроводе	Гкал/ч	0,0415
Тепловые потери в обратном трубопроводе	Гкал/ч	0,02457
Потери тепла от утечек в подающем трубопроводе	Гкал/ч	0,001
Потери тепла от утечек в обратном трубопроводе	Гкал/ч	0,001
Потери тепла от утечек в системах теплоснабжения	Гкал/ч	0,003
Суммарный расход в подающем трубопроводе	т/ч	29,214
Суммарный расход в обратном трубопроводе	т/ч	29,139
Суммарный расход на подпитку	т/ч	0,075
Суммарный расход на систему отопления	т/ч	29,2
Расход воды на утечки из подающего трубопровода	т/ч	0,014
Расход воды на утечки из обратного трубопровода	т/ч	0,014
Расход воды на утечки из систем теплоснабжения	т/ч	0,047
Давление в подающем трубопроводе	М	32
Давление в обратном трубопроводе	М	16
Располагаемый напор	М	16
Температура в подающем трубопроводе	°С	95
Температура в обратном трубопроводе	°С	68,021

Анализируя данные полученных расчетов можно сделать вывод, что при количестве тепла, вырабатываемом на источнике 0,793 Гкал/ч, расход тепла на систему отопления составляет 0,722 Гкал/ч.

#### **4.4. Выводы о резервах (дефицитах) существующей системы теплоснабжения при обеспечении перспективной тепловой нагрузки потребителей.**

В существующем положении система теплоснабжения поселения не имеет дефицитов тепловой нагрузки.

## **5. Перспективные балансы производительности водоподготовительных установок и максимального потребления теплоносителя теплотребляющими установками потребителей, в том числе в аварийных режимах.**

Перспективные объемы теплоносителя, необходимые для передачи теплоносителя от источника тепловой энергии до потребителя в каждой зоне действия источников тепловой энергии, прогнозируются, исходя из следующих условий:

- регулирование отпуска тепловой энергии в тепловые сети в зависимости от температуры наружного воздуха принято по регулированию отопительно-вентиляционной нагрузки с качественным методом регулирования с расчетными параметрами теплоносителя;

- расчетный расход теплоносителя в тепловых сетях изменяется с темпом присоединения (подключения) суммарной тепловой нагрузки и с учетом реализации мероприятий по наладке режимов в системе транспорта теплоносителя.

Расход теплоносителя на нужды горячего водоснабжения потребителей в зоне открытой схемы теплоснабжения изменяется с темпом реализации проекта по переводу системы теплоснабжения на закрытую схему, в соответствии с требованиями Федерального закона от 07.12.2011 № 417-ФЗ «О внесении изменений в отдельные законодательные акты Российской Федерации в связи с принятием Федерального закона «О водоснабжении и водоотведении». В расчетах принято, что к 2020 году все потребители в зоне действия открытой системы теплоснабжения будут переведены на закрытую схему присоединения системы ГВС. При этом в расчетах учтено, что при переходе на закрытую схему теплоснабжения поток тепловой энергии для обеспечения горячего водоснабжения несколько увеличится и сократится только подпитка тепловой сети в размере теплоносителя, потребляемого на нужды горячего водоснабжения.

Сверхнормативный расход теплоносителя на компенсацию его потерь при передаче тепловой энергии по тепловым сетям будет сокращаться, темп сокращения будет зависеть от темпа работ по реконструкции тепловых сетей.

Присоединение (подключение) всех потребителей во вновь создаваемых зонах теплоснабжения, на базе запланированных к строительству котельных будет осуществляться по независимой схеме присоединения систем отопления потребителей и закрытой схеме присоединения систем горячего водоснабжения через индивидуальные тепловые пункты.

## **6. Предложения по строительству, реконструкции и техническому перевооружению источников тепловой энергии.**

Теплоснабжение теплопотребителей на территории МО «Колпашевское городское поселение» на проектный период предлагается осуществлять от действующих теплоисточников с учётом их комплексной реконструкции (в том числе с заменой угольных котельных модульными газовыми котельными) и мер по оптимизации степени централизации систем теплоснабжения. Отопление и горячее водоснабжение новой индивидуальной жилой застройки предлагается выполнять от собственных (индивидуальных) источников тепла на газовом топливе.

В период первой очереди предлагается осуществить строительство новой котельной на газовом топливе для теплоснабжения новой среднеэтажной многоквартирной и общественно-деловой застройки планировочного микрорайона «Новый» г. Колпашево.

Прирост тепловой нагрузки жилищно-коммунального сектора по МО «Колпашевское городское поселение» в период первой очереди оценивается в 41,5 Гкал/ч, на период расчётного срока - 74,0 Гкал/ч.

Состав, тепловая мощность и реконструируемое оборудование теплоисточников, а также схема построения теплосети централизованного теплоснабжения на территории МО «Колпашевское городское поселение» должны быть уточнены на дальнейших стадиях проектирования – в проектах специализированных институтов.

### **6.1. Обоснование предлагаемых для строительства источников тепловой энергии с комбинированной выработкой тепловой и электрической энергии для обеспечения перспективных тепловых нагрузок.**

Строительства источников тепловой энергии с комбинированной выработкой тепловой и электрической энергии для обеспечения перспективных тепловых нагрузок не планируется, поскольку данных источников на территории городского поселения не существует, а новые объекты подключать не планируется.

### **6.2. Обоснование предлагаемых для реконструкции действующих источников тепловой энергии с комбинированной выработкой тепловой и электрической энергии для обеспечения перспективных приростов тепловых нагрузок.**

В перспективе на 2015-2017 года планируется реконструкция котельных «Звезда» и «Победа». На 2017-2018 планируется реконструкция котельной «НГСС».

### **6.3. Обоснование предлагаемых для реконструкции котельных для выработки электроэнергии в комбинированном цикле на базе существующих и перспективных тепловых нагрузок.**

Реконструкция котельных для выработки электроэнергии в комбинированном цикле на базе существующих и перспективных тепловых нагрузок не планируется.



#### **6.4. Обоснование предлагаемых для реконструкции котельных с увеличением зоны их действия путем включения в нее зон действия существующих.**

Реконструкция котельных города Колпашево и села Тогур планируется в связи с переводом угольных котельных на газовое топливо. Однако зоны действия котельных при этом не изменятся.

#### **6.5. Обоснование предлагаемых для перевода в пиковый режим работы котельных по отношению к источникам тепловой энергии с комбинированной выработкой тепловой и электрической энергии.**

Перевод в пиковый режим работы котельных по отношению к источникам тепловой энергии с комбинированной выработкой тепловой и электрической энергии не планируется, поскольку комбинированных источников выработки тепловой энергии на территории города Колпашево и села Тогур нет.

#### **6.6. Обоснование предложений по расширению зон действия действующих источников тепловой энергии с комбинированной выработкой тепловой и электрической энергии.**

Расширение зон действия действующих источников тепловой энергии с комбинированной выработкой тепловой и электрической энергии не планируется, по причине отсутствия таких источников на территории города Колпашево и села Тогур.

#### **6.7. Обоснование предлагаемых для вывода в резерв и (или) вывода из эксплуатации котельных при передаче тепловых нагрузок на другие источники тепловой энергии.**

В перспективе на 2018-2019 года планируется вывести из эксплуатации котельную «Телецентр» с переводом потребителей на электроотопление.

В перспективе на 2019-2020 года планируется вывести из эксплуатации котельную «Феникс» с переводом потребителей на газовое отопление.

В перспективе на 2020-2021 года планируется перевести потребителей котельной «ДРСУ» на газовое отопление оставив на балансе котельной только собственную территорию предприятия.

#### **6.8. Обоснование организации индивидуального теплоснабжения в зонах застройки поселения малоэтажными жилыми зданиями.**

Так как подключение новых потребителей к системе централизованного теплоснабжения не планируется, то все построенные малоэтажные жилые дома будут на индивидуальных источниках отопления.

#### **6.9. Обоснование организации теплоснабжения в производственных зонах на территории поселения, городского округа.**

Теплоснабжения в производственных зонах на территории поселения, будет организовано от индивидуальных источников теплоснабжения.

**6.10. Обоснование перспективных балансов тепловой мощности источников тепловой энергии и теплоносителя и присоединенной тепловой нагрузки в каждой из систем теплоснабжения поселения, городского округа и ежегодное распределение объемов тепловой нагрузки между источниками тепловой энергии.**

Перераспределение тепловой энергии между тепловыми источниками не планируется.

**6.11. Расчет радиусов эффективного теплоснабжения (зоны действия источников тепловой энергии) в каждой из систем теплоснабжения, позволяющий определить условия, при которых подключение теплопотребляющих установок к системе теплоснабжения нецелесообразно вследствие увеличения совокупных расходов в указанной системе.**

Одним из методов определения сбалансированности тепловой мощности источников тепловой энергии, теплоносителя и присоединенной тепловой нагрузки в каждой из систем теплоснабжения является определение эффективного радиуса теплоснабжения.

Согласно статье 2 Федерального закона от 27 июля 2010 года № 190-ФЗ «О теплоснабжении» радиус эффективного теплоснабжения - максимальное расстояние от теплопотребляющей установки до ближайшего источника тепловой энергии в системе теплоснабжения, при превышении которого подключение (технологическое присоединение) теплопотребляющей установки к данной системе теплоснабжения нецелесообразно по причине увеличения совокупных расходов в системе теплоснабжения.

Решение задачи о том, нужно или не нужно трансформировать зону действия источника тепловой энергии, является базовой задачей построения эффективных схем теплоснабжения. Критерием выбора решения о трансформации зоны является не просто увеличение совокупных затрат, а анализ возникающих в связи с этим действием эффектов и необходимых для осуществления этого действия затрат.

Для каждой из зон действия котельных рассчитаем усредненное расстояние от источника до условного центра присоединенной нагрузки ( $L_i$ ) по формуле:

$$L_i = \sum \frac{(Q_{зд} \cdot L_{зд})}{Q_i}$$

где  $i$  – номер зоны нагрузок;

$L_{зд}$  – расстояние по трассе (либо эквивалентное расстояние) от каждого здания зоны до источника тепловой энергии;

$Q_{зд}$  – присоединенная нагрузка здания;

$Q_i$  – суммарная присоединенная нагрузка рассматриваемой зоны,  $Q_i = \sum Q_{зд}$ .

Присоединенная нагрузка к источнику тепловой энергии:

$$Q = \sum Q_i$$

Средний радиус теплоснабжения по системе определяется по формуле:

$$R_{ср} = \sum \frac{(Q_i \cdot L_i)}{Q}$$

Оптимальный радиус теплоснабжения определяется из условия минимума выражения для «удельных стоимостей сооружения тепловых сетей и источника»:

$$S = A + Z \rightarrow \min \text{ (руб./Гкал/ч),}$$

где  $A$  – удельная стоимость сооружения тепловой сети, руб./Гкал/ч;

$Z$  – удельная стоимость сооружения котельной, руб./Гкал/ч.

Использованы следующие аналитические выражения для связи себестоимости производства и транспорта теплоты с максимальным радиусом теплоснабжения:

$$A = \frac{1050R^{0,48} \cdot B^{0,26} \cdot s}{\Pi^{0,62} \cdot H^{0,19} \cdot \Delta\tau^{0,38}} \text{руб./Гкал/ч};$$

$$Z = \frac{\frac{\alpha}{\beta} + 30 \cdot 10^6 \varphi}{R^2 \cdot \Pi}, \text{руб./Гкал/ч},$$

где R – радиус действия тепловой сети (длина главной тепловой магистрали самого протяженного вывода от источника), км;

B – среднее число абонентов на 1 км<sup>2</sup>;

s – удельная стоимость материальной характеристики тепловой сети, руб./м<sup>2</sup>;

Π – теплоплотность района, Гкал/ч\*км<sup>2</sup>;

H – потеря напора на трение при транспорте теплоносителя по главной тепловой магистрали, м вод. ст.;

Δτ – расчетный перепад температур теплоносителя в тепловой сети, °С;

a – постоянная часть удельной начальной стоимости котельной, руб./МВт;

φ – поправочный коэффициент, зависящий от постоянной части расходов на сооружение котельной.

Осуществляя элементарное дифференцирование по R с нахождением его оптимального значения при равенстве нулю его первой производной, получаем аналитическое выражение для оптимального радиуса теплоснабжения в следующем виде, км:

$$R_{\text{опт}} = \left(\frac{140}{s^{0,4}}\right) \cdot \varphi^{0,4} \cdot \left(\frac{1}{B^{0,1}}\right) \cdot \left(\frac{\Delta\tau}{\Pi}\right)^{0,15}$$

Значение предельного радиуса действия тепловых сетей определяется из соотношения:

$$R_{\text{пред}} = \left[\frac{p - c}{1,2K}\right]^{2,5}$$

где R<sub>пред</sub> – предельный радиус действия тепловой сети, км;

p – разница себестоимости тепла, выработанного на котельной и в индивидуальных источниках абонентов, руб./Гкал;

c – переменная часть удельных эксплуатационных расходов на транспорт тепла, руб./Гкал;

K – постоянная часть удельных эксплуатационных расходов на транспорт тепла при радиусе действия тепловой сети, равном 1 км, руб./Гкал. км.

При этом переменная часть удельных эксплуатационных расходов на транспорт тепла, руб./Гкал:

$$c = \frac{800\text{Э}}{\Delta\tau} + \frac{0,35B^{0,5}}{\Pi}$$

где Э – стоимость электроэнергии для перекачки теплоносителя по главной тепловой магистрали, руб./кВт.ч.

Постоянная часть удельных эксплуатационных расходов при радиусе действия сети, равном 1 км, руб./Гкал. км:

$$K = \frac{525B^{0,26}}{\Pi^{0,62} \Delta\tau^{0,38}} \cdot \left(\frac{s \cdot a}{n_1} + \frac{0,6\xi}{10^3}\right) + \frac{12}{\Pi}$$

где a – доля годовых отчислений от стоимости сооружения тепловой сети на амортизацию, текущий и капитальный ремонт;

n<sub>1</sub> – число часов использования максимума тепловой нагрузки, ч/год;

$\xi$  – себестоимость тепла, руб./Гкал.

Последняя величина (переменная часть удельных эксплуатационных расходов) учитывает стоимость сети, стоимость тепловых потерь и переменную часть стоимости обслуживания.

Алгоритм расчета радиуса эффективного теплоснабжения источника тепловой энергии следующий. На электронной схеме наносится зона действия источника тепловой энергии с определением площади территории тепловой сети от данного источника и присоединенной тепловой нагрузки. Определяется средняя плотность тепловой нагрузки в зоне действия источника тепловой энергии (Гкал/ч/Га, Гкал/ч/км<sup>2</sup>). Определяется максимальный радиус теплоснабжения, как длина главной магистрали от источника тепловой энергии до самого удаленного потребителя, присоединенного к этой магистрали  $L_{\max}$  (км). Определяются переменная и постоянная часть удельных эксплуатационных расходов на транспорт тепла. Определяется радиус эффективного теплоснабжения.

В таблице ниже приведены результаты расчета эффективного радиуса действия тепловой сети всех котельных города Колпашево и села Тогур.

Расчет эффективного радиуса действия проектируемой котельной.

№ п/п	Котельная	Площадь зоны действия источника	Число абонентских вводов	Суммарная присоединенная нагрузка всех потребителей	Поправочный коэффициент, зависящий от постоянной части расходов на сооружение котельной	Удельная стоимость материальной характеристики тепловой сети	Расчетная температура в подающем трубопроводе	Расчетная температура в обратном трубопроводе	Среднее число абонентов на 1 км <sup>2</sup>	Теплоплотность района	Эффективный радиус	Фактический радиус действия котельной (расстояние от котельной до наиболее удаленного потребителя)
		км <sup>2</sup>	шт.	Гкал/ч	фи	руб/м <sup>2</sup>	°С	°С	В	Гкал/ ч·км <sup>2</sup>	км	км
1	Котельная «Звезда»	0,057	13	2,337	1	177321,52	95	70	228	41	0,6	0,322
2	Котельная «Лазо»	0,216	37	3,04	1	233215,92	95	70	171	14,1	0,7	0,637
3	Котельная НГСС	0,12	12	0,931	1	247403,87	95	70	100	7,8	0,7	0,471
4	Котельная «Телецентр»	0,017	3	0,19	1	209001,94	95	70	176	11,2	0,7	0,16
5	Котельная «Техучасток»	0,123	34	0,988	1	160702,3	95	70	276	8	0,8	0,346
6	Котельная «Урожай»	0,035	15	0,573	1	187113,86	95	70	429	16,4	0,6	0,332

7	Котельная «Феникс»	0,021	7	0,263	1	302667,32	95	70	333	12,5	0,6	0,332
8	Котельная «Школа» («Новый»)	0,097	34	1,779	1	193749,41	95	70	351	18,3	0,6	0,518
9	Котельная «Школа №4»	0,012	3	0,531	1	165972,78	95	70	250	44,3	0,6	0,171
10	Котельная «Геолог»	0,124	53	10,516	1	141876,31	95	70	427	84,8	0,6	0,426
11	Котельная «КОНГРЭ»	0,059	21	1,249	1	199561,08	95	70	356	21,2	0,6	0,443
12	Котельная «Речников»	0,072	34	1,453	1	185133,21	95	70	472	20,2	0,6	0,405
13	Котельная «Педучилище»	0,143	57	3,17	1	236704,92	95	70	399	22,2	0,6	0,52
14	Котельная «ДПО»	0,108	30	2,585	1	216111,89	95	70	278	23,9	0,6	0,221
15	Котельная «ЦРБ»	0,077	63	4,386	1	234156,18	95	70	818	57	0,5	0,327
16	Котельная «РТП»	0,039	16	0,879	1	193066,71	95	70	410	22,5	0,6	0,27
17	Котельная «РММ»	0,024	4	0,433	1	198653	95	70	167	18	0,7	0,39
18	Котельная «ТГТ»	0,2	54	4,406	1	178648,1	95	70	270	22	0,6	0,385
19	Котельная «Победы»	0,069	36	4,701	1	190741,6	95	70	522	68,1	0,5	0,221
20	Котельная	0,04	10	0,136	1	226866,29	95	70	250	3,4	0,8	0,232

	«Детский дом»											
21	Котельная «Школьная»	0,1	25	1,743	1	270162,58	95	70	250	17,4	0,6	0,902
22	Котельная «Совхозная»	0,147	27	1,695	1	234849,81	95	70	184	11,5	0,7	0,567

Для котельных «Заводская», «Судоверфь», «Металлист» и «ДРСУ» расчет эффективного радиуса теплоснабжения невозможен из-за недостатка данных.

В результате расчета эффективный радиус теплоснабжения получился:

- Для котельной «Звезда» больше радиуса существующего теплоснабжения на 278 м;
- Для котельной «Лазо» больше радиуса существующего теплоснабжения на 63 м;
- Для котельной «НГСС» больше радиуса существующего теплоснабжения на 229 м;
- Для котельной «Телецентр» больше радиуса существующего теплоснабжения на 540 м;
- Для котельной «Техучасток» больше радиуса существующего теплоснабжения на 454 м;
- Для котельной «Урожай» больше радиуса существующего теплоснабжения на 268 м;
- Для котельной «Феникс» больше радиуса существующего теплоснабжения на 268 м;
- Для котельной «Школа» («Новый») больше радиуса существующего теплоснабжения на 82 м;
- Для котельной «Школа №4» больше радиуса существующего теплоснабжения на 429 м;
- Для котельной «Геолог» больше радиуса существующего теплоснабжения на 174 м;
- Для котельной «КОНГРЭ» больше радиуса существующего теплоснабжения на 157 м;
- Для котельной «Речников» больше радиуса существующего теплоснабжения на 195 м;
- Для котельной «Педучилище» больше радиуса существующего теплоснабжения на 80 м;
- Для котельной «ДПО» больше радиуса существующего теплоснабжения на 379 м;
- Для котельной «ЦРБ» больше радиуса существующего теплоснабжения на 173 м;
- Для котельной «РТП» больше радиуса существующего теплоснабжения на 330 м;
- Для котельной «РММ» больше радиуса существующего теплоснабжения на 310 м;
- Для котельной «ТГТ» больше радиуса существующего теплоснабжения на 215 м;
- Для котельной «Победы» больше радиуса существующего теплоснабжения на 279 м;
- Для котельной «Школьная» меньше радиуса существующего теплоснабжения на 302 м;
- Для котельной «Совхозная» больше радиуса существующего теплоснабжения на 133 м;

## 7. Предложения по строительству и реконструкции тепловых сетей и сооружений на них.

**7.1. Реконструкция и строительство тепловых сетей, обеспечивающих перераспределение тепловой нагрузки из зон с дефицитом тепловой мощности в зоны с избытком тепловой мощности (использование существующих резервов).**

Реконструкция и строительство тепловых сетей, обеспечивающих перераспределение тепловой нагрузки из зон с дефицитом тепловой мощности в зоны с избытком тепловой мощности не планируется, поскольку реконструкция и техническое перевооружение сетей тепловой энергии ограничится текущим ремонтом трубопроводов, оборудования и заменой отдельных агрегатов в случае необходимости.

**7.2. Строительство тепловых сетей для обеспечения перспективных приростов тепловой нагрузки под жилищную, комплексную или производственную застройку во вновь осваиваемых районах поселения.**

Строительство тепловых сетей для обеспечения перспективных приростов тепловой нагрузки под жилищную, комплексную или производственную застройку во вновь осваиваемых районах поселения не планируется.

**7.3. Строительство тепловых сетей, обеспечивающих условия, при наличии которых существует возможность поставок тепловой энергии потребителям от различных источников тепловой энергии при сохранении надежности теплоснабжения.**

Строительство тепловых сетей, обеспечивающих условия, при наличии которых существует возможность поставок тепловой энергии потребителям от различных источников тепловой энергии при сохранении надежности теплоснабжения не планируется.

**7.4. Строительство или реконструкция тепловых сетей для повышения эффективности функционирования системы теплоснабжения, в том числе за счет перевода котельных в пиковый режим работы или ликвидации котельных.**

Запланированы следующие мероприятия:

**- Реконструкция системы теплоснабжения микрорайона «Звезда».**

Проектом предусматривается демонтаж подземной теплотрассы в канале. Перечень объемов работ представлен в таблице ниже.

Наименование работ	Ед. изм.	Объем
Теплотрасса		
Демонтаж плит канала П-7-3	Шт.	252
Демонтаж запорной арматуры	Шт.	235
Демонтаж трубопровода	П.м.	3008
Демонтаж опор	Тн.	1,21
Демонтаж деталей трубопровода (отводы, переходы)	Шт	367

Проектом предусмотрена подземная бесканальная прокладка тепловых сетей.

Внутриквартальные распределительные сети выполнены в четырехтрубном исполнении.



Устройства для компенсации температурных удлинений - самокомпенсация. Уклон проектируемой трассы предусмотрен от здания котельной. В верхних точках предусматривается установка воздушников. Особенность тепловой сети –не большая протяженность, перепад высот местности достигает 3 м. При выборе материала труб учитывались климатические условия района строительства. За расчетную температуру строительства принято значение средней температуры воздуха наиболее холодной пятидневки с обеспеченностью 0,92 % – минус 42 0С. При проектировании и строительстве данных трубопроводов должны соблюдаться следующие основные нормативные документы: СНиП 41-02-2003, СНиП 3.05.03-85, ПБ 10-573-03, СП 41-107-2004, СНиП 23-01-99.

Для строительства системы отопления применены гибкие теплоизолированные трубопроводы: ИЗОПЕКС (максимальное рабочее давление 0,6 МПа и температура 95°С одновременно). Расстояния по горизонтали и вертикали от строительных конструкций тепловых сетей или оболочки изоляции трубопроводов до зданий, сооружений, источников возможного загрязнения и других инженерных сетей определяется по таблицам Б.1 – Б.3 СНиП 41 – 02 – 2003 «Тепловые сети». Согласно СНиП 41 – 02 – 2003 «Тепловые сети» п. 10.17 (в) запорная арматура предусматривается в водяных и паровых тепловых сетях в узлах на трубопроводах ответвлений Ду более 100 мм. Поворот на 90° вправо/влево желательно осуществлять с радиусом изгиба трубопроводов больше минимального радиуса изгиба  $R_{изг.min}$  (от  $1.5 - 2 \times R_{изг.min}$ ). Вариант поворота на 90° с минимальным радиусом изгиба осуществляется с дополнительным изгибом трубопроводов и приводится в каталогах на продукцию ООО «Группа ПОЛИМЕРТЕПЛО».

Крутизна откоса траншеи принимается по СНиП 12-04-2002 «Безопасность труда в строительстве, часть 2 «Строительное производство» в зависимости от вида грунта и глубины выемки. Согласно СНиП 41-02-2003 «Тепловые сети» (прим.1 (в) к табл. Б.1) минимальное расстояние от поверхности земли до верха оболочки трубопровода при подземной бесканальной прокладке должно составлять не менее 700 мм.

При бесканальной прокладке трубопроводов из теплоизолированных труб последние рекомендуется укладывать на песчаное основание толщиной не менее 10 см с обсыпкой из песка толщиной 10 см с коэффициентом фильтрации не менее 5 м/сут при несущей способности грунта не менее 0,15 МПа. При меньшей несущей способности (менее 0,1 МПа) или высокой твёрдости и плотности подстилающего грунта необходимо устраивать под теплоизолированные трубы искусственное основание из песка с коэффициентом фильтрации не менее 20 м/сут. Далее производится засыпка грунтом с укладкой сигнальной ленты. Согласно стандарту организации ЗАО «Завод АНД Газтрубпласт» СТО 40270293-003-2007 п. 3.3.3, а также СТО РОСТЕХЭКСПЕРТИЗА п. 10.3.3 расчет допустимой глубины заложения и оценка прочности ППУ – изоляции при бесканальной прокладке гибких теплоизолированных труб с установленной нормативной характеристикой жесткости поперечного сечения на сжатие 0,15 кгс/см<sup>2</sup> (150 кН/м<sup>2</sup>) не требуется.

Устройство опор предусмотрено в местах присоединения полимерных трубопроводов к стальным трубопроводам на ответвлениях, а также на вводах в здания и сооружения. Установка промежуточных неподвижных опор не требуется.

Трубы должны комплектоваться:

- соединительными деталями компрессионного типа из латуни для соединения участков трубопроводов и запорной арматуры;
- тройниками из латуни с элементами кожуха для теплоизоляции тройников ППУ;
- отводами 90°, гнутыми из труб ПЭ-С в заводской изоляции;
- концевыми заглушками;

- муфтами (манжетами) из термоусаживающегося полиэтилена;
- емкостями с компонентами пенополиуретана;
- гильзами и уплотнительными материалами для прохода сквозь ограждающие строительные конструкции зданий.

Присоединение труб Изопэкс к стальной трубе следует осуществлять через прессфитинг. Переход на сварное соединение поставляется в комплекте с монтажной гильзой.

Для гидроизоляции пенополиуретана на торце ГПИ-трубопровода использована термоусаживающаяся заглушка (ТЗИ). При проходе теплоизолированных труб сквозь стенки строительных конструкций (стен фундаментов, камер, колодцев и пр.) необходимо предусматривать мероприятия обеспечивающие целостность гидрозащитной оболочки и сохранение гидроизоляции места прохода. Для этого рекомендуется использовать узлы прохода через стену.

В местах пересечения проектируемых трубопроводов с автодорогами предусматриваются защитные кожухи из труб: диаметр 1420х6 мм, 1220х6 мм, 820х6мм по ГОСТ 10704-91/Д 10 ГОСТ 10705-80\*. Для футляров принята антикоррозионная изоляция, наружную поверхность футляра заизолировать 2-мя слоями изола на битумной мастике. Торцы футляра следует зачеканить смоляным канатом, цементом и залить битумной мастикой. Длину футляра принимать согласно п.9.12 СНИП 41-02-2003 «Тепловые сети».

Протяженность тепловых сетей в 4х трубном исчислении составляет 3.106 км. (см. таблицу ниже)

Протяженность тепловых сетей в однотрубном исчислении			
Ду	подающий трубопровод	обратный трубопровод	всего
219	109	109	218
160	28.5	28.5	57
159	3,5	3,5	7
140	180.5	180.5	361
133	14	14	28
108	5.5	5.5	11
110	192	192	384
75	147	147	294
76	14	14	28
63	306.5	306.5	613

57	51.5	51.5	103
50	88	88	176
40	705.5	705.5	1411
45	10	10	20
38	33	33	66
25	100		100
Итого:	1988,5	1888,5	3877

Расчетная нагрузка на отопление при температурном графике 95/70 0С составляет 0.259 Гкал/ч.

**- Реконструкция системы теплоснабжения микрорайона «Победа».**

Проектом предусматривается демонтаж подземной теплотрассы в канале Перечень объемов демонтажных работ представлен в таблице ниже.

Наименование работ	Ед.изм.	Объем
<i>Теплотрасса</i>		
Демонтаж плит перекрытия канала П-7-3	Шт.	354
Демонтаж запорной арматуры	Шт.	215
Демонтаж трубопровода	П.м.	5034
Демонтаж опор	Тн.	2,08
Демонтаж деталей трубопровода (отводы , переходы)	Шт.	442

Проектом предусмотрена подземная бесканальная прокладка тепловых сетей.

Внутриквартальные распределительные сети выполнены в четырех трубном исполнении.

Устройства для компенсации температурных удлинений - самокомпенсация.

При компенсации температурных расширений за счет углов поворота трассы, П-образных, Г-образных, предусматриваются, амортизирующие прокладки.

В качестве амортизирующих прокладок применяются вспененные полиэтилен, каучук или нежесткий пенополиуретан плотностью » 30- 40 кг/м3. Толщина прокладки определяется исходя из величины расчетного перемещения теплопровода, которая не должна превышать 50 % толщины прокладки при ее сжатии.

Уклон проектируемой трассы предусмотрен от здания котельной.

В верхних точках предусматривается установка воздушников.

Особенность тепловой сети – не большая протяженность, перепад высот местности достигает 3 м.

При выборе материала труб учитывались климатические условия района строительства. За расчетную температуру строительства принято значение средней температуры воздуха наиболее холодной пятидневки с обеспеченностью 0,92 % – минус 42 0С.

При проектировании и строительстве данных трубопроводов соблюдаются следующие основные нормативные документы: СНиП 41-02-2003, СНиП 3.05.03-85, ПБ 10-573-03, СП 41-107-2004, СНиП 23-01-99.

Для строительства системы отопления применены гибкие теплоизолированные трубопроводы: ИЗОПЕКС (максимальное рабочее давление 0,6 МПа и температура 95°C одновременно и трубы в изоляции ППУ и полиэтиленовой оболочке.

Расстояния по горизонтали и вертикали от строительных конструкций тепловых сетей или оболочки изоляции трубопроводов до зданий, сооружений, источников возможного загрязнения и других инженерных сетей определяется по таблицам Б.1 – Б.3 СНиП 41 – 02 – 2003 «Тепловые сети».

При пересечении тепловыми сетями сетей газопроводов предусматривается устройство футляров на трубопроводах водопровода, канализации и газа на длине 2 м по обе стороны от пересечения (в свету). На футлярах предусматривается защитное покрытие от коррозии.

Согласно СНиП 41 – 02 – 2003 «Тепловые сети» п. 10.17 (в) запорная арматура предусматривается в водяных и паровых тепловых сетях в узлах на трубопроводах ответвлений Ду более 100 мм.

Поворот на 90° вправо/влево желательно осуществлять с радиусом изгиба трубопроводов больше минимального радиуса изгиба  $R_{изг.min}$  (от 1.5 –  $2 \times R_{изг.min}$ ). Вариант поворота на 90° с минимальным радиусом изгиба осуществляется с дополнительным изгибом трубопроводов.

Крутизна откоса траншеи принимается по СНиП 12-04-2002 «Безопасность труда в строительстве. Часть 2 Строительное производство» в зависимости от вида грунта и глубины выемки. Согласно СНиП 41-02-2003 «Тепловые сети» (прим.1 (в) к табл. Б.1) минимальное расстояние от поверхности земли до верха оболочки трубопровода при подземной бесканальной прокладке составляет не менее 700 мм.

При бесканальной прокладке трубопроводов из теплоизолированных труб последние укладываются на песчаное основание толщиной не менее 10 см с обсыпкой из песка толщиной 10 см с коэффициентом фильтрации не менее 5 м/сут при несущей способности грунта не менее 0,15 МПа. При меньшей несущей способности (менее 0,1 МПа) или высокой твердости и плотности подстилающего грунта необходимо устраивать под теплоизолированные трубы искусственное основание из песка с коэффициентом фильтрации не менее 20 м/сут. Далее производится засыпка грунтом с укладкой сигнальной ленты.

Согласно стандарту организации ЗАО «Завод АНД Газтрубпласт» СТО 40270293-003-2007 п. 3.3.3, а также СТО РОСТЕХЭКСПЕРТИЗА п. 10.3.3 расчет допустимой глубины заложения и оценка прочности ППУ – изоляции при бесканальной прокладке гибких теплоизолированных труб с установленной нормативной характеристикой жесткости поперечного сечения на сжатие 0,15 кгс/см<sup>2</sup> (150 кН/м<sup>2</sup>) не требуется.

Устройство опор предусмотрено в местах присоединения полимерных трубопроводов к стальным трубопроводам на ответвлениях, а также на вводах в здания и сооружения. Установка промежуточных неподвижных опор не требуется.

Трубы комплектуются:

- соединительными деталями компрессионного типа из латуни для соединения участков трубопроводов и запорной арматуры;
- тройниками из латуни с элементами кожуха для теплоизоляции тройников ППУ;
- отводами 90°, гнутыми из труб ПЭ-С в заводской изоляции;
- концевыми заглушками;
- муфтами (манжетами) из термоусаживающегося полиэтилена;
- емкостями с компонентами пенополиуретана;

- гильзами и уплотнительными материалами для прохода сквозь ограждающие строительные конструкции зданий.

Присоединение труб Изопэкс к стальной трубе следует осуществлять через пресс-фитинг. Переход на сварное соединение поставляется в комплекте с монтажной гильзой.

Для гидроизоляции пенополиуретана на торце ГПИ-трубопровода использована термоусаживающаяся заглушка (ТЗИ).

При проходе теплоизолированных труб сквозь стенки строительных конструкций (стен фундаментов, камер, колодцев и пр.) предусматриваются мероприятия обеспечивающие целостность гидрозщитной оболочки и сохранение гидроизоляции места прохода. Для этого используются узел прохода через стену.

В местах пересечения проектируемых трубопроводов с автодорогами предусматриваются защитные кожухи из труб: диаметр 1220x6 мм, 1020x6мм по ГОСТ 10704-91/Д 10 ГОСТ 10705-80\*.

Для футляров принята антикоррозионная изоляция, наружную поверхность футляра заизолировать 2-мя слоями изола на битумной мастике.

Торцы футляра следует зачеканить смоляным канатом, цементом и залить битумной мастикой.

Длину футляра принимать согласно п.9.12 СНИП 41-02-2003 «Тепловые сети».

Для дренирования теплосети в низких точках, в камерах предусмотрены дренажи.

Спуск воды из трубопроводов в низших точках водяных тепловых сетей предусматривается отдельно из каждой трубы с разрывом струи в сбросные мокрые колодцы с последующим отводом воды самотеком в систему дождевой канализации. Температура отводимой воды снижается в мокрых колодцах до 40 °С.

Исходная расчетная схема тепловых сетей представлена в 003-00-П-ТКР1. ГЧ-01 Принципиальная схема проектируемых трубопроводов тепловых сетей.

Протяженность тепловых сетей в 4х трубном исчислении составляет 12,395 км (см. таблицу ниже)

Расчетная нагрузка на отопление при температурном графике 95/70 °С составляет 4.477 Гкал/ч.

Протяженность тепловых сетей в однетрубном исчислении			
Dy	подающий трубопровод	обратный трубопровод	всего
250	23	23	46
200	28	28	56
160	207.25	207.25	414.5
159	145	145	290
140	192.75	192.75	385.5
133	10.5	10.5	21
110	71	71	142
108	61.5	61.5	123
90	489.5	489.5	979
89	5	5	10

76	25	25	50
75	40.5	40.5	81
63	1108	1108	2216
50	568.76	405.24	974
57	75	75	150
45	40	40	80
40	2697.54	412.46	3110
38		300	300
32	0	2617	2617
25	350		350
Итого:	6138.3	6256.7	12395

#### **7.5. Строительство тепловых сетей для обеспечения нормативной надежности теплоснабжения.**

Строительство тепловых сетей для обеспечения нормативной надежности теплоснабжения не планируется.

#### **7.6. Реконструкция тепловых сетей с увеличением диаметра трубопроводов для обеспечения перспективных приростов тепловой нагрузки.**

Реконструкция тепловых сетей с увеличением диаметра трубопроводов для обеспечения перспективных приростов тепловой нагрузки в данных поселениях не предусматривается, так как отсутствуют перспективы приростов тепловой нагрузки.

#### **7.7. Реконструкция тепловых сетей, подлежащих замене в связи с исчерпанием эксплуатационного ресурса.**

Рекомендуемые меры для устранения недостатков описаны в таблице и на рисунках ниже. Темно-синим цветом на рисунках указаны участки сети, на которых выявлен недостаточный напор.

Котельная	Рекомендации
«Геолог»	- Увеличить диаметр участка трубопровода от тк27 до разветвления дома Геолог,9 до 200мм; от тк16 до тк27 до 200мм; от тк14 до разветвления до 100мм; от разветвления до Кирова,30 до 89мм; от разветвления ул. Победы,9 до дома по адресу Победы 11/1 до 100мм; от тк3 до тк6 до 200мм; от тк1 до котельной «Баня» до 300мм.
«ЦРБ»	- Увеличить диаметр трубопровода на участке от тк3 до Советского Севера 15 до 250мм; от тк11 до разветвления по адресу Совестький Север 2 до 100мм; от тк13 до тк16 до 89мм; от тк16 до Коммунистическая 10 до 89мм; от тк14 до тк15 до 100мм; от Советского Север 6/1 до Советский Север 4 до 89мм.
«ДПО»	- Увеличить диаметр трубопровода на участке от тк12 до дома по адресу Мира,4 до 114мм.
«Техучасток»	- Увеличить диаметр трубопровода на участке от котельной до ТК14 до 150мм.
«Школа»	- Увеличить диаметр трубопровода на участке от тк17 до тк15 до 89мм; от тк17 до разветвления до 100мм; от разветвления до тк21 до 89мм; от разветвления до

	дома по адресу пер. Клубный,13/1 до 89мм; от тк17 до тк3 до 150мм.
«Педучилище»	- Увеличить диаметр трубопровода на участке от тк26 до тк8 до 150мм; от тк8 до тк7 до 100мм.
«Победа»	- Увеличить диаметр трубопровода на участке от тк8 до тк5 до 200мм; от тк5 до жилого дома по адресу Обская 82 до 125мм; от тк5 до Обская 27 до 133мм; от тк5 до Обская 44 до 133мм; от тк3 до Кирова 43/1 до 160мм; от тк 18 до Кирова 49 до 100мм; от тк11 до Пушкина 20 до 100мм;от тк6 до тк9 до 150мм.
«Звезда»	- Увеличить диаметр трубопровода на участке от тк7 до тк9 до 150мм.
«Лазо»	- Увеличить диаметр трубопровода на участке от тк18 до Озерный пер. 10/3 до 150мм; от тк19 до тк Медучилища до 150мм; от тк18 до тк50 до 150мм; от тк50 до тк51 до 100мм; от тк26 до Весенний 1 до 100мм; от Весенний 1 до Лазо 16 до 89мм
«ТГТ»	Вынести теплотрассу за пределы территории старой котельной диаметром 300мм
«Заводская»	- Увеличить диаметр трубопровода на участке от тк24 до Сверлова 5 до 100мм; от тк13 до Сверлова 15 до 89мм; от тк1 до Совесткой 45 до 89мм; от тк до Советской 47 до 89мм; от тк7 до Лермонтова 8 до 89мм; от тк5 до Советской 47 до 89мм; от тк3 до Свердлова 2 до 89мм; от тк22 до Ленина, 4 до 89мм; от тк5 до Советской 47/1 до 89мм
«Детский дом»	- Увеличить диаметр трубопровода на участке от тк до Некрасова 16,28,20,24 до 89мм; от тк15 до Некрасова 8 до 89мм; от тк13 до Некрасова 2 до 89мм; от тк до Чапаева 17/1 до 89мм.
«Совхозная»	- Увеличить диаметр трубопровода на участке от тк до Сибирской 3,4 до 89мм
«Школьная»	- Увеличить диаметр трубопровода на участке Котельной до тепловой камеры по улице Тургенева 36 до 150мм;

На сетях остальных котельных не выявлено участков, требующих замены с увеличением диаметров трубопровода.

-Котельная Геолог



Рисунок 103. Участки предлагаемые к реконструкции.  
-Котельная ЦРБ





Рисунок 104. Участки предлагаемые к реконструкции.  
-Котельная ДПО



Рисунок 105. Участки предлагаемые к реконструкции.

-Котельная Техучасток

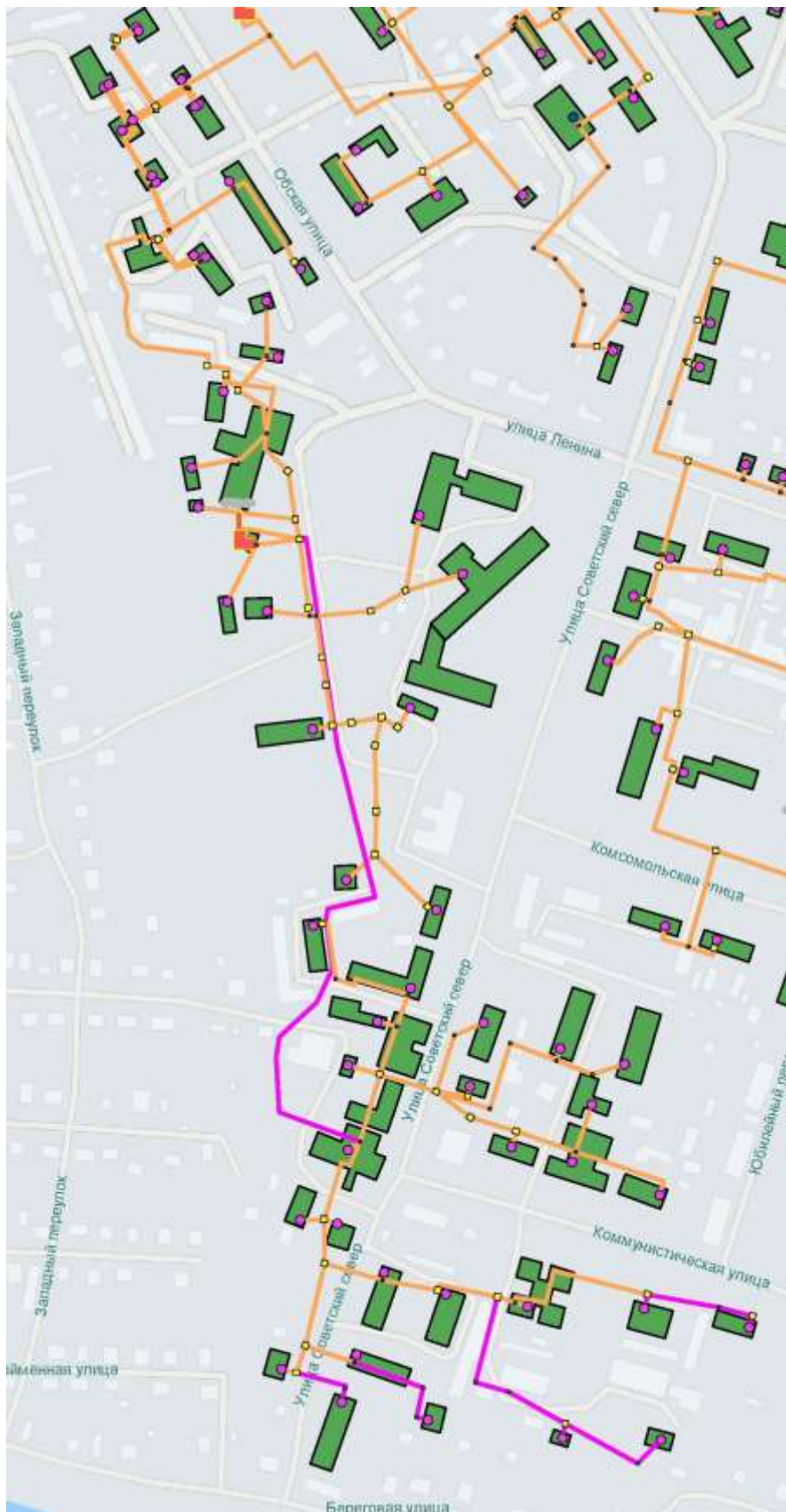

Рисунок 106. Участки предлагаемые к реконструкции.

-Котельная Школа



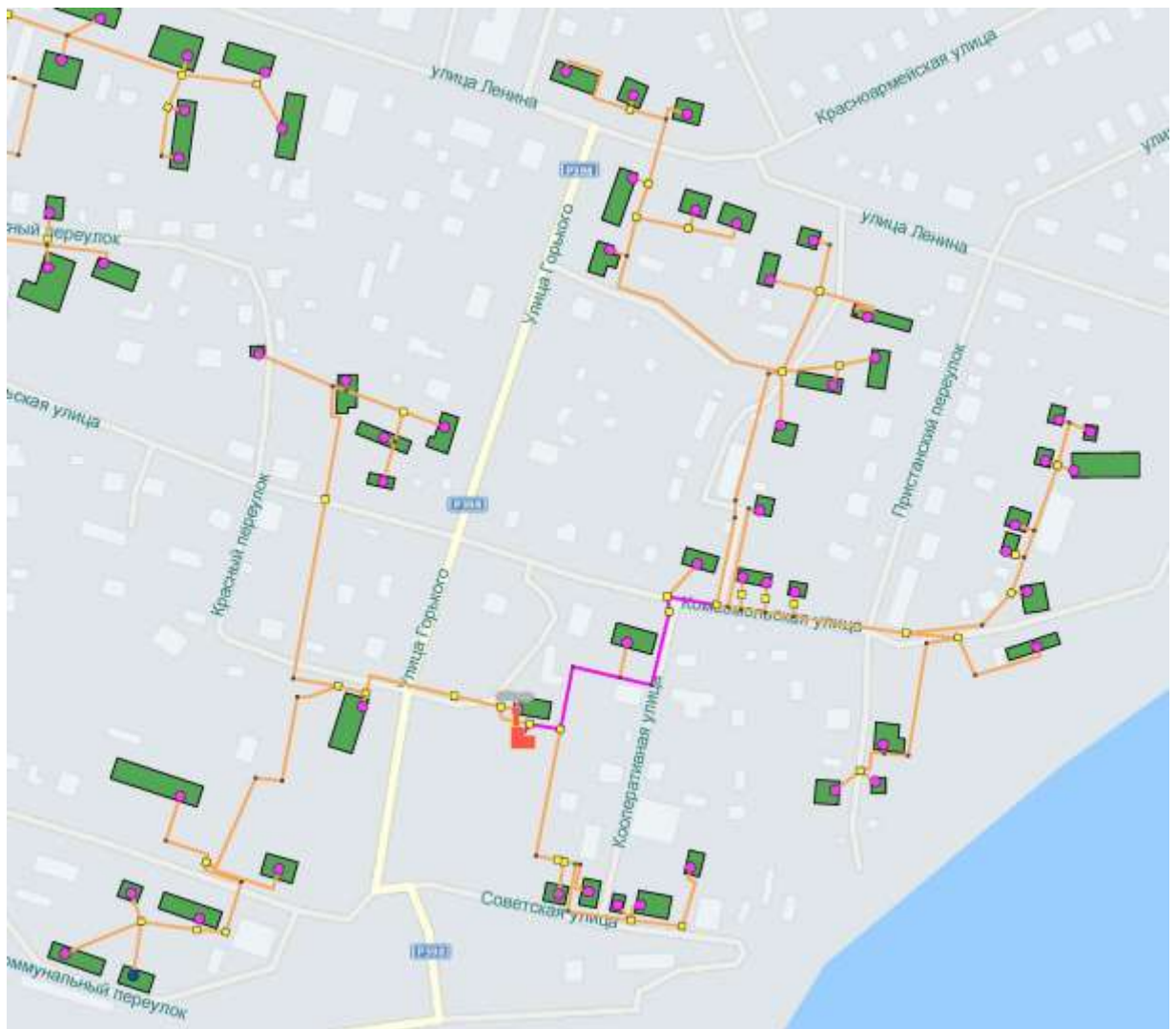

Рисунок 108. Участки предлагаемые к реконструкции.

-Котельная Лазо





Рисунок 110. Участки предлагаемые к реконструкции.

-Котельная Победы

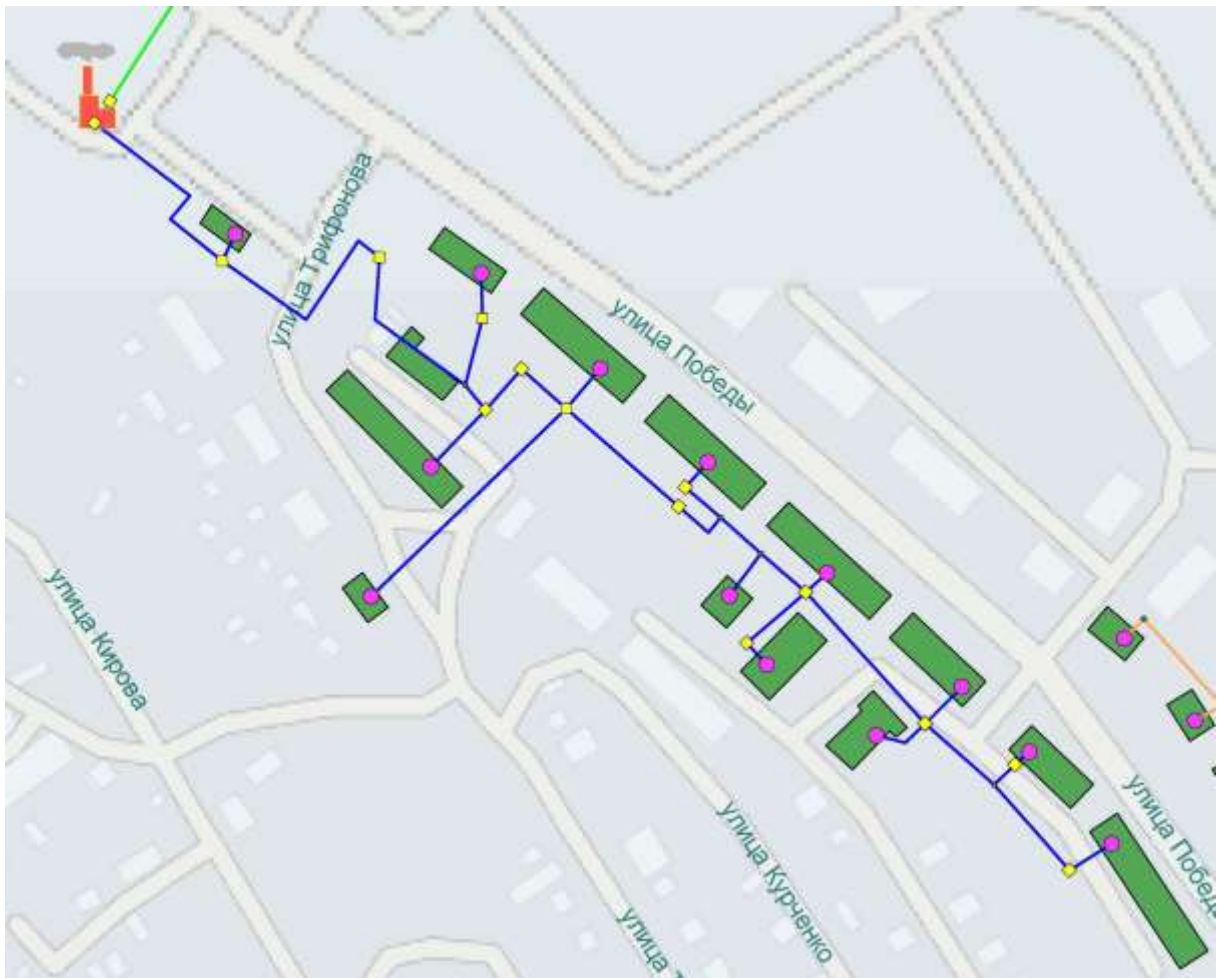

Рисунок 110. Участки предлагаемые к реконструкции.

-Котельная НГСС





Рисунок 110. Участки предлагаемые к реконструкции.

-Котельная Заводская

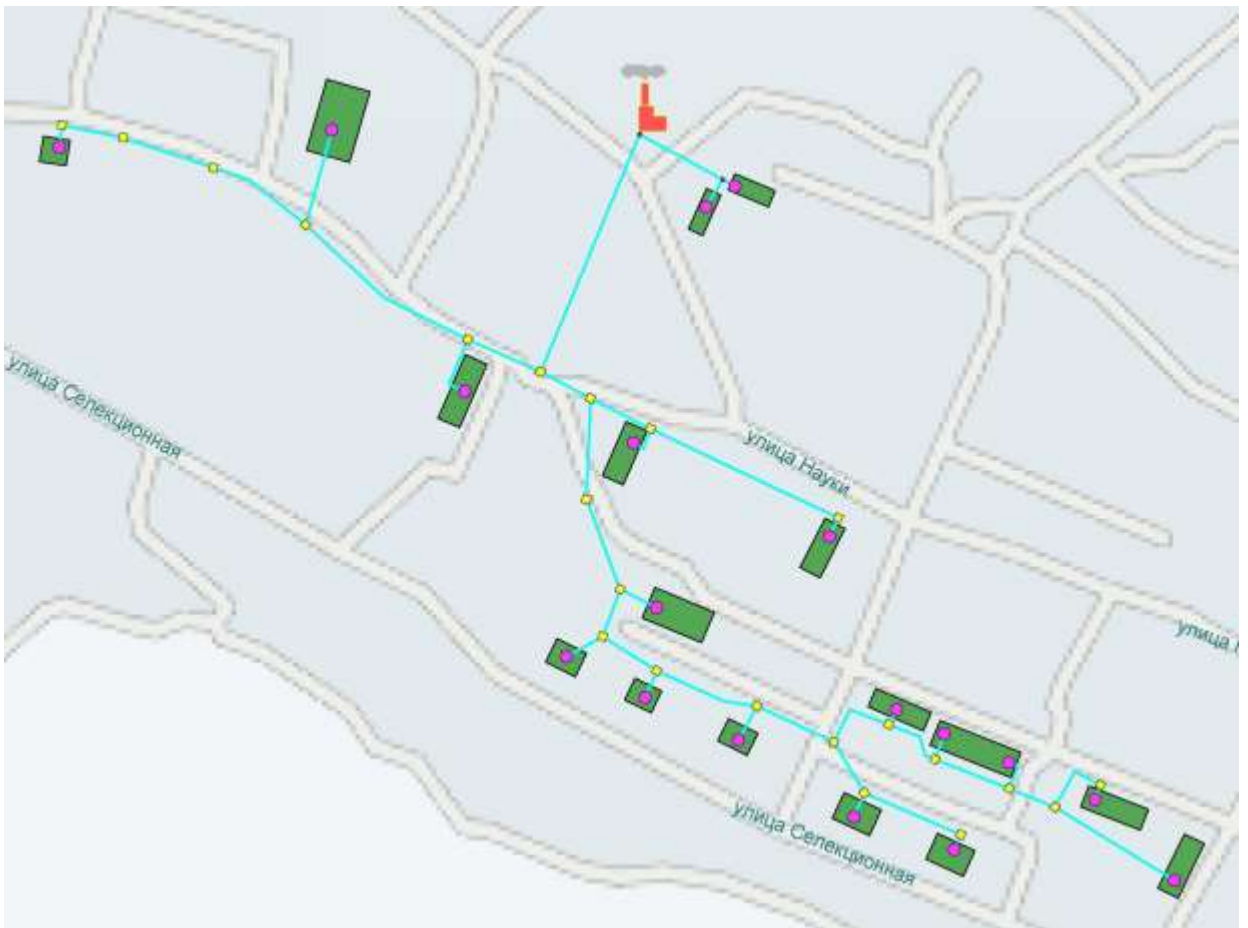

Рисунок 111. Участки предлагаемые к реконструкции.

-Котельная Детский дом



Рисунок 112. Участки предлагаемые к реконструкции.

-Котельная Совхозная



Рисунок 113. Участки предлагаемые к реконструкции.

- Котельная ТГТ



Рисунок 114. Участки предлагаемые к реконструкции.

- Котельная Школьная



Рисунок 115. Участки предлагаемые к реконструкции.

## **7.8. Строительство и реконструкция насосных станций.**

Обособленные насосные станции, участвующие непосредственно в транспорте теплоносителя на территории города Колпашево и села Тогур отсутствуют. Все насосное оборудование находится на котельных.

На котельных «Школа» и «Техучасток» требуется реконструкция насосного оборудования с целью увеличения мощности.

## **8. Перспективные топливные балансы.**

**8.1. Расчеты по каждому источнику тепловой энергии перспективных максимальных часовых и годовых расходов основного вида топлива для зимнего, летнего и переходного периодов, необходимого для обеспечения нормативного функционирования источников тепловой энергии на территории поселения, городского округа.**

Ввиду отсутствия необходимых данных, расчет выполнить не представляется возможным.

**8.2. Расчеты по каждому источнику тепловой энергии нормативных запасов аварийных видов топлива.**

Расчеты по каждому источнику тепловой энергии нормативных запасов аварийных видов топлива не производились по причине отсутствия необходимых данных на поставляемое топливо для существующих источников тепловой энергии.

## **9. Оценка надежности теплоснабжения.**

Оценка надежности теплоснабжения осуществляется в соответствии с пунктом 46 Требований к схемам теплоснабжения.

Способность проектируемых и действующих источников теплоты, тепловых сетей и в целом СЦТ обеспечивать в течение заданного времени требуемые режимы, параметры и качество теплоснабжения (отопления) следует определять по трем показателям (критериям): вероятности безотказной работы [P], коэффициенту готовности [K<sub>г</sub>] и живучести [Ж].

**Вероятность безотказной работы [P]** – способность системы не допускать отказов, приводящих к падению температуры в отапливаемых помещениях жилых и общественных зданий ниже +12 °С, в промышленных зданиях ниже +8 °С, более числа раз, установленного нормативами.

**Коэффициент готовности (качества) системы [K<sub>г</sub>]** — вероятность работоспособного состояния системы в произвольный момент времени поддерживать в отапливаемых помещениях расчетную внутреннюю температуру, кроме периодов снижения температуры, допускаемых нормативами.

**Живучесть системы [Ж]** - способность системы сохранять свою работоспособность в аварийных (экстремальных) условиях, а также после длительных (более 54 ч) остановок.

### **9.1 Вероятность безотказной работы [p].**

Вероятность безотказной работы СЦТ в эксплуатации – это показатель способности СЦТ к безотказной работе при текущем техническом состоянии СЦТ.

Исходными данными для расчета вероятности безотказной работы [P] являются длины и диаметры участков, год их ввода в эксплуатацию, продолжительность отопительного периода.

Вероятность безотказной работы участка тепловой сети относительно абонента определяется по формуле:

$$P = e^{-\omega_p}, \text{ где:}$$

$\omega_p$  – поток отказов участка тепловой сети относительно абонента, используемый для вычисления вероятности безотказной работы.

$$\omega_p = \sum_{j=1}^{j=N} \omega_{p,j}, \text{ где:}$$

$\omega_{p,j}$  – поток отказов j-го участка, используемый для вычисления вероятности безотказной работы.

$$\omega_{p,j} = \omega_{p,j}^{\text{уд}} \cdot l_j \cdot \tau_{\text{оп}}, \text{ где:}$$

$\omega_{p,j}^{\text{уд}}$  – удельный поток отказов j-го участка, используемый для вычисления вероятности безотказной работы,  $\frac{1}{\tilde{a}_{\text{т}} \cdot \hat{e}_{\text{т}}}$ ;

$l_j$  – длина j-го участка, км;

$\tau_{\text{оп}}$  – продолжительность отопительного сезона, ч.

$$\omega_{p,j}^{\text{уд}} = a \cdot m_p \cdot K_{c,j} \cdot d_j^{0.208}, \frac{1}{\tilde{a}_{\text{т}} \cdot \hat{e}_{\text{т}}}, \text{ где:}$$

$a$  – эмпирический коэффициент. При нормативном уровне безотказности  $a = 0,00003$ ;

$m_p$  – эмпирический коэффициент потока отказов, полученный на основе обработки статистических данных. Принимается равным 0,5 при расчете вероятности безотказной работы;

$K_{c,j}$  – коэффициент, учитывающий старение (утрату ресурса) j-го участка.

$d_j$  – диаметр j-го участка, м.

$$K_{c,j} = 3 \cdot \left(\frac{n_j}{30}\right)^{2,6}, \text{ где:}$$

$n_j$  – срок службы теплопровода j-го участка с момента ввода в эксплуатацию (в годах).

Минимально допустимый показатель вероятности безотказной работы для тепловых сетей равен  $P_{\text{тс}} = 0,9$ .

Расчет вероятности безотказной работы был проведен для незарезервированных тупиковых участков тепловой сети, потому что вероятность одновременного отказа двух элементов тепловой сети пренебрежительно мала.

Оценка недоотпуска тепловой энергии потребителям осуществляется по формуле:

$$\Delta Q_{\text{т}} = \bar{Q}_{\text{пр}} \cdot \tau_{\text{оп}} \cdot q_{\text{мн}}, \tilde{A}_{\text{т}} \hat{e}_{\text{т}},$$

где:

$\bar{Q}_{\text{пр}}$  – среднегодовая тепловая мощность теплопотребляющих установок потребителя (тепловая нагрузка потребителя), Гкал/ч;

$\tau_{\text{оп}}$  – продолжительность отопительного сезона, ч;

$q_{\text{мн}}$  – вероятность отказа теплопровода.

$$\bar{Q}_{\text{пр}} = Q_{\text{т}}^{\text{уд}} \cdot \left(\frac{t_{\text{а}} + t_{\text{т}}^{\text{н.т}}}{t_{\text{а}} + t_{\text{т}}}\right) + Q_{\text{а}}^{\text{уд}} \cdot \left(\frac{t_{\text{а}} + t_{\text{т}}^{\text{н.т}}}{t_{\text{а}} + t_{\text{т}}}\right) + Q_{\text{а}}^{\text{н.т}} \cdot \frac{\tilde{A}_{\text{т}} \hat{e}_{\text{т}}}{\div}, \text{ где:}$$



$Q_{от}^{расч}$  – расчетная тепловая нагрузка потребителя на систему отопления, Гкал/ч;  
 $t_{вн}$  – температура внутреннего воздуха, °С;  
 $t_{нар}^{ср.оп}$  – средняя температура наружного воздуха за отопительный период, °С;  
 $t_{нар}^{расч}$  – расчетная температура наружного воздуха, °С;  
 $Q_{вент}^{расч}$  – расчетная тепловая нагрузка потребителя на систему вентиляции, Гкал/ч;  
 $Q_{ГВС}^{ср}$  – средняя тепловая нагрузка потребителя на систему горячего водоснабжения за отопительный период, Гкал/ч.

$$q_{mm} = 1 - P,$$

где:

$P$  – вероятность безотказной работы участка тепловой сети относительно абонента.

## 9.2 Коэффициент готовности [Кг]

Коэффициент готовности в эксплуатации – это показатель фактического состояния и готовности СЦТ к исправной работе.

$$K_{\bar{a}} = \frac{8760 - z_1 - z_2 - z_3 - z_4}{8760}, \text{ где:}$$

$z_1$  – число часов ожидания неготовности СЦТ в период стояния нерасчетных температур наружного воздуха в данной местности;

$z_2$  – число часов ожидания неготовности источника тепла, принимается по среднестатистическим данным,  $z_2 \leq 50$  часов;

$z_3$  – число часов ожидания неготовности тепловых сетей;

$z_4$  – число часов ожидания неготовности абонента, принимается по среднестатистическим данным,  $z_4 \leq 10$  часов.

$$z_3 = t_{в} \cdot \omega_{E,j}, \text{ ч, где:}$$

$t_{в}$  – среднее время восстановления теплоснабжения, ч<sup>1</sup>;

$\omega_{E,j}$  – поток отказов j-го участка, используемый для вычисления коэффициента готовности.

Среднее время восстановления теплоснабжения,  $t_{в}$ , было принято по СНиП 41-02-2003, табл. 2. Для трубопроводов малых диаметров (меньше 300 мм) среднее время восстановления теплоснабжения было рассчитано по эмпирической формуле, полученной МИСИ в результате исследований<sup>2</sup>.

$$t_{в,j} = 5,06 + 14,93 d_j, \text{ ч, где:}$$

$d_j$  – диаметр j-го участка, м.

$$\omega_{E,j} = \omega_{E,j}^{\text{о\u0430\u0434\u0435\u043b\u044c\u043d\u044b\u0439}} \cdot l_j \cdot \tau, \text{ где:}$$

$\omega_{E,j}^{\text{о\u0430\u0434\u0435\u043b\u044c\u043d\u044b\u0439}}$  – удельный поток отказов j-го участка, используемый для вычисления коэффициента готовности,  $\frac{1}{\text{дл\u0438\u043d\u0430} \cdot \text{в\u0440\u0435\u043c\u044f}}$ ;

$l_j$  – длина j-го участка, км;

$\tau$  – продолжительность отопительного сезона, ч.

$$\omega_{E,j}^{\text{о\u0430\u0434\u0435\u043b\u044c\u043d\u044b\u0439}} = a \cdot m_E \cdot K_{c,j} \cdot d_j^{0,208}, \frac{1}{\text{дл\u0438\u043d\u0430} \cdot \text{в\u0440\u0435\u043c\u044f}}, \text{ где:}$$

<sup>1</sup>СНиП 41-02-2003, табл. 2

<sup>2</sup>Ионин А. А. Надежность систем тепловых сетей. – М.: Стройиздат, 1989. – 268 с.: ил.

$a$  – эмпирический коэффициент. При нормативном уровне безотказности  $a = 0,00003$ ;

$m_E$  – эмпирический коэффициент потока отказов, полученный на основе обработки статистических данных. Принимается равным 1 при расчете коэффициента готовности;

$K_{c,j}$  – коэффициент, учитывающий старение (утрату ресурса)  $j$ -го участка;

$d_j$  – диаметр  $j$ -го участка, м.

$$K_{c,j} = 3 \cdot \left(\frac{n_j}{30}\right)^{2,6}, \text{ где:}$$

$n_j$  – срок службы теплопровода  $j$ -го участка с момента ввода в эксплуатацию (в годах).

Минимально допустимый показатель готовности СЦТ к исправной работе равен  $K_r = 0,97$ .

Результаты расчета для самого удаленного от источника потребителя представлены в таблице 138.

Таблица 81.

Расчет вероятности безотказной работы и коэффициента готовности системы.

Наименование начала участка	Наименование конца участка	Длина участка, км	Внутренний диаметр подающего трубопровода, м	год ввода в эксплуатацию	Коэф. Утраты ресурса $K_{с,j}$	Удельный поток отказов, $\omega_{р,j,уд}$ для расчета P	Поток отказов $\omega_{р,j}$ для расчета P	Вероятность безотказной работы, $P_i$	Удельный поток отказов $\omega_{с,j,уд}$ для расчета $K_r$	поток отказов $\omega_{с,j}$ для расчета $K_r$	Среднее время восстановления теплоснабжения, ч	Число часов ожидания неготовности тепловых сетей Z	коэффициент готовности $K_r$
<b>Котельная «Звезда»</b>													
Котельная "Звезда"	Разветвление	0,001	0,25	2012	0,0004	0,000000	0,000000	1,0000	0,000000	0,000000	8,79	0,000	<b>0,993151</b>
Разветвление	тк4	0,020	0,15	2012	0,0004	0,000000	0,000001	1,0000	0,000000	0,000001	7,30	0,000	<b>0,993151</b>
тк4	тк5	0,026	0,15	2012	0,0004	0,000000	0,000001	1,0000	0,000000	0,000001	7,30	0,000	<b>0,993151</b>
тк5	тк6	0,026	0,15	2012	0,0004	0,000000	0,000001	1,0000	0,000000	0,000001	7,30	0,000	<b>0,993151</b>
тк6	тк7	0,042	0,15	2012	0,0004	0,000000	0,000001	1,0000	0,000000	0,000002	7,30	0,000	<b>0,993151</b>
тк7	Разветвление	0,022	0,15	2012	0,0004	0,000000	0,000001	1,0000	0,000000	0,000001	7,30	0,000	<b>0,993151</b>

Разветвление	Разветвление	0,020	0,1	2012	0,0004	0,000000	0,000001	1,0000	0,000000	0,000001	6,55	0,000	<b>0,993151</b>
Разветвление	тк8	0,022	0,1	2012	0,0004	0,000000	0,000001	1,0000	0,000000	0,000001	6,55	0,000	<b>0,993151</b>
тк8	тк9	0,073	0,1	2012	0,0004	0,000000	0,000002	1,0000	0,000000	0,000004	6,55	0,000	<b>0,993151</b>
тк9	Разветвление	0,040	0,1	2012	0,0004	0,000000	0,000001	1,0000	0,000000	0,000002	6,55	0,000	<b>0,993151</b>
Разветвление	тк11	0,042	0,1	2012	0,0004	0,000000	0,000001	1,0000	0,000000	0,000002	6,55	0,000	<b>0,993151</b>
тк11	Победы, 75	0,014	0,1	2012	0,0004	0,000000	0,000000	1,0000	0,000000	0,000001	6,55	0,000	<b>0,993151</b>
Оценка недоотпуска тепла потребителю, Гкал								-0,0003					
<b>Котельная «Лазо»</b>													
Котельная аэропорт Лазо	тк29	0,021	0,2	1959	13,8302	0,000148	0,020007	0,9802	0,000297	0,040013	8,05	0,322	<b>0,993114</b>
тк29	тк8	0,093	0,2	1959	13,8302	0,000148	0,089164	0,9147	0,000297	0,178328	8,05	1,435	<b>0,992987</b>

TK8	TK57	0,051	0,2	1959	13,8302	0,000148	0,04905 5	0,9521	0,0002 97	0,098109	8,05	0,789	<b>0,993061</b>
TK57	TK30	0,013	0,2	1959	13,8302	0,000148	0,01250 4	0,9876	0,0002 97	0,025008	8,05	0,201	<b>0,993128</b>
TK30	TK31	0,023	0,2	1959	13,8302	0,000148	0,02193 0	0,9783	0,0002 97	0,043861	8,05	0,353	<b>0,993110</b>
TK31	TK32	0,010	0,2	1959	13,8302	0,000148	0,00981 1	0,9902	0,0002 97	0,019622	8,05	0,158	<b>0,993133</b>
TK32	TK33	0,049	0,2	1959	13,8302	0,000148	0,04732 3	0,9538	0,0002 97	0,094647	8,05	0,762	<b>0,993064</b>
TK33	TK9	0,003	0,2	1959	13,8302	0,000148	0,00278 9	0,9972	0,0002 97	0,005579	8,05	0,045	<b>0,993146</b>
TK9	TK11	0,084	0,2	1959	13,8302	0,000148	0,08050 7	0,9226	0,0002 97	0,161015	8,05	1,296	<b>0,993003</b>
TK11	TK60	0,075	0,15	1959	13,8302	0,000140	0,06813 0	0,9341	0,0002 80	0,136261	7,30	0,995	<b>0,993037</b>
TK60	TK14	0,041	0,15	1959	13,8302	0,000140	0,03705 5	0,9636	0,0002 80	0,074110	7,30	0,541	<b>0,993089</b>
TK14	TK15	0,030	0,15	1959	13,8302	0,000140	0,02699 8	0,9734	0,0002 80	0,053997	7,30	0,394	<b>0,993106</b>

тк15	тк34	0,039	0,15	1959	13,8302	0,000140	0,03569 6	0,9649	0,0002 80	0,071392	7,30	0,521	<b>0,993091</b>
тк34	тк35	0,080	0,15	1959	13,8302	0,000140	0,07284 2	0,9297	0,0002 80	0,145683	7,30	1,063	<b>0,993029</b>
тк35	тк16	0,008	0,15	1959	13,8302	0,000140	0,00724 8	0,9928	0,0002 80	0,014496	7,30	0,106	<b>0,993139</b>
тк16	тк36	0,149	0,076	1959	13,8302	0,000121	0,11726 9	0,8893	0,0002 43	0,234538	6,19	1,453	<b>0,992985</b>
тк36	тк38	0,054	0,076	1959	13,8302	0,000121	0,04239 3	0,9585	0,0002 43	0,084786	6,19	0,525	<b>0,993091</b>
тк39	ул. Мирная , 37	0,003	0,04	1959	13,8302	0,000106	0,00220 2	0,9978	0,0002 12	0,004405	5,66	0,025	<b>0,993148</b>
тк38	тк39	0,019	0,05	1959	13,8302	0,000111	0,01398 6	0,9861	0,0002 23	0,027971	5,81	0,162	<b>0,993132</b>
Оценка недоотпуска тепла потребителю, Гкал								-2,6206					
<b>Котельная «НГСС»</b>													
Котельная НГСС	Разветвление	0,001	0,15	1959	13,8302	0,000140	0,00090 6	0,9991	0,0002 80	0,001812	7,30	0,013	<b>0,993149</b>

Разветвление	тк1	0,150	0,15	1959	13,8302	0,000140	0,13589 8	0,8729	0,0002 80	0,271797	7,30	1,984	<b>0,992924</b>
тк1	тк11	0,050	0,15	1959	13,8302	0,000140	0,04529 9	0,9557	0,0002 80	0,090599	7,30	0,661	<b>0,993075</b>
тк11	тк12	0,056	0,15	1959	13,8302	0,000140	0,05073 5	0,9505	0,0002 80	0,101471	7,30	0,741	<b>0,993066</b>
тк12	тк13	0,030	0,15	1959	13,8302	0,000140	0,02718 0	0,9732	0,0002 80	0,054359	7,30	0,397	<b>0,993105</b>
тк13	тк14	0,051	0,15	1959	13,8302	0,000140	0,04575 2	0,9553	0,0002 80	0,091505	7,30	0,668	<b>0,993074</b>
тк14	тк15	0,028	0,1	1959	13,8302	0,000129	0,02331 6	0,9770	0,0002 57	0,046632	6,55	0,306	<b>0,993116</b>
тк15	тк16	0,030	0,1	1959	13,8302	0,000129	0,02514 8	0,9752	0,0002 57	0,050296	6,55	0,330	<b>0,993113</b>
тк16	тк17	0,045	0,1	1959	13,8302	0,000129	0,03772 2	0,9630	0,0002 57	0,075444	6,55	0,494	<b>0,993094</b>
тк17	тк18	0,041	0,1	1959	13,8302	0,000129	0,03372 5	0,9668	0,0002 57	0,067450	6,55	0,442	<b>0,993100</b>
тк18	тк21	0,047	0,1	1959	13,8302	0,000129	0,03913 8	0,9616	0,0002 57	0,078275	6,55	0,513	<b>0,993092</b>

тк21	тк22	0,043	0,1	1959	13,8302	0,000129	0,03547 4	0,9651	0,0002 57	0,070947	6,55	0,465	<b>0,993098</b>
тк22	тк23	0,035	0,1	1959	13,8302	0,000129	0,02914 5	0,9713	0,0002 57	0,058290	6,55	0,382	<b>0,993107</b>
тк23	тк24	0,011	0,1	1959	13,8302	0,000129	0,00874 4	0,9913	0,0002 57	0,017487	6,55	0,115	<b>0,993138</b>
тк24	тк25	0,055	0,05	1959	13,8302	0,000111	0,03965 0	0,9611	0,0002 23	0,079300	5,81	0,460	<b>0,993098</b>
тк25	ул. Науки 30	0,001	0,05	1959	13,8302	0,000111	0,00072 1	0,9993	0,0002 23	0,001442	5,81	0,008	<b>0,993150</b>
Оценка недоотпуска тепла потребителю, Гкал								-4,8129					
<b>Котельная «Телецентр»</b>													
Котельная Телецентр	тк1	0,075	0,082	1959	13,8302	0,000123	0,06000 8	0,9418	0,0002 47	0,120016	6,28	0,754	<b>0,993065</b>
тк1	тк2	0,034	0,082	1959	13,8302	0,000123	0,02684 8	0,9735	0,0002 47	0,053696	6,28	0,337	<b>0,993112</b>
тк2	Разветвление	0,023	0,1	1959	13,8302	0,000129	0,01873 6	0,9814	0,0002 57	0,037472	6,55	0,246	<b>0,993123</b>



Разветвление	тк3	0,034	0,05	1959	13,8302	0,000111	0,024151	0,9761	0,000223	0,048301	5,81	0,280	<b>0,993119</b>
тк3	Разветвление	0,042	0,05	1988	1,8675	0,000015	0,004069	0,9959	0,000030	0,008138	5,81	0,047	<b>0,993145</b>
Разветвление	ул. Селекционная, 163а	0,022	0,032	1997	0,5852	0,000004	0,000609	0,9994	0,000009	0,001218	5,54	0,007	<b>0,993150</b>
Оценка недоотпуска тепла потребителю, Гкал								-0,2726					
<b>Котельная «Техучасток»</b>													
Техучасток	Разветвление	0,001	0,1	1959	13,8302	0,000129	0,000833	0,9992	0,000257	0,001665	6,55	0,011	<b>0,993149</b>
Разветвление	Разветвление	0,031	0,1	1959	13,8302	0,000129	0,025814	0,9745	0,000257	0,051628	6,55	0,338	<b>0,993112</b>
тк12	тк13	0,027	0,1	1959	13,8302	0,000129	0,022067	0,9782	0,000257	0,044134	6,55	0,289	<b>0,993118</b>
Разветвление	Разветвление	0,017	0,1	1959	13,8302	0,000129	0,013990	0,9861	0,000257	0,027979	6,55	0,183	<b>0,993130</b>
тк13	тк14	0,018	0,1	1959	13,8302	0,000129	0,014906	0,9852	0,000257	0,029811	6,55	0,195	<b>0,993128</b>

тк14	Разветвление	0,006	0,1	1959	13,8302	0,000129	0,004580	0,9954	0,000257	0,009160	6,55	0,060	<b>0,993144</b>
Разветвление	Разветвление	0,008	0,089	1959	13,8302	0,000125	0,006502	0,9935	0,000251	0,013004	6,39	0,083	<b>0,993141</b>
Разветвление	Разветвление	0,012	0,089	1959	13,8302	0,000125	0,010078	0,9900	0,000251	0,020157	6,39	0,129	<b>0,993136</b>
Разветвление	Разветвление	0,030	0,089	1959	13,8302	0,000125	0,023977	0,9763	0,000251	0,047954	6,39	0,306	<b>0,993116</b>
Разветвление	тк18	0,057	0,089	1959	13,8302	0,000125	0,045922	0,9551	0,000251	0,091843	6,39	0,587	<b>0,993084</b>
Разветвление	тк12	0,033	0,1	1959	13,8302	0,000129	0,027729	0,9727	0,000257	0,055459	6,55	0,363	<b>0,993109</b>
тк18	Разветвление	0,040	0,05	1959	13,8302	0,000111	0,028981	0,9714	0,000223	0,057961	5,81	0,337	<b>0,993112</b>
тк20	Разветвление	0,024	0,05	1959	13,8302	0,000111	0,017518	0,9826	0,000223	0,035036	5,81	0,203	<b>0,993127</b>
тк22	Разветвление	0,028	0,05	1959	13,8302	0,000111	0,019897	0,9803	0,000223	0,039794	5,81	0,231	<b>0,993124</b>
Разветвление	тк22	0,037	0,05	1959	13,8302	0,000111	0,026818	0,9735	0,000223	0,053636	5,81	0,311	<b>0,993115</b>

Разветвление	Разветвление	0,018	0,05	1959	13,8302	0,000111	0,012616	0,9875	0,000223	0,025232	5,81	0,147	<b>0,993134</b>
Разветвление	тк20	0,032	0,05	1959	13,8302	0,000111	0,022709	0,9775	0,000223	0,045417	5,81	0,264	<b>0,993121</b>
Разветвление	ул. Комсомольская 49	0,013	0,025	1959	13,8302	0,000096	0,007801	0,9922	0,000193	0,015603	5,43	0,085	<b>0,993141</b>
Оценка недоотпуска тепла потребителю, Гкал								-0,2726					
<b>Котельная «Урожай»</b>													
Котельная Урожай	Разветвление	0,007	0,125	1959	13,8302	0,000135	0,005670	0,9943	0,000269	0,011340	6,93	0,079	<b>0,993142</b>
Разветвление	тк8	0,042	0,125	1959	13,8302	0,000135	0,036199	0,9644	0,000269	0,072399	6,93	0,501	<b>0,993093</b>
тк8	тк7	0,045	0,125	1959	13,8302	0,000135	0,039078	0,9617	0,000269	0,078156	6,93	0,541	<b>0,993089</b>
тк7	тк6	0,068	0,1	1959	13,8302	0,000129	0,056874	0,9447	0,000257	0,113749	6,55	0,745	<b>0,993066</b>
тк6	тк5	0,013	0,1	1959	13,8302	0,000129	0,010825	0,9892	0,000257	0,021651	6,55	0,142	<b>0,993134</b>

тк5	тк4	0,035	0,1	1959	13,8302	0,000129	0,028978	0,9714	0,000257	0,057957	6,55	0,380	<b>0,993107</b>
тк4	Разветвление	0,074	0,1	1959	13,8302	0,000129	0,061621	0,9402	0,000257	0,123242	6,55	0,808	<b>0,993058</b>
Разветвление	тк3	0,021	0,1	1959	13,8302	0,000129	0,017820	0,9823	0,000257	0,035640	6,55	0,234	<b>0,993124</b>
тк3	тк2	0,067	0,082	1959	13,8302	0,000123	0,053136	0,9483	0,000247	0,106273	6,28	0,668	<b>0,993074</b>
тк2	тк1	0,010	0,082	1959	13,8302	0,000123	0,007990	0,9920	0,000247	0,015981	6,28	0,100	<b>0,993139</b>
тк1	Пекарня	0,030	0,082	1959	13,8302	0,000123	0,023971	0,9763	0,000247	0,047942	6,28	0,301	<b>0,993116</b>
Оценка недоотпуска тепла потребителю, Гкал								-1,0466					
<b>Котельная «Феникс»</b>													
Котельная Феникс	Разветвление	0,001	0,1	1959	13,8302	0,000129	0,000833	0,9992	0,000257	0,001665	6,55	0,011	<b>0,993149</b>
Разветвление	Разветвление	0,049	0,1	1959	13,8302	0,000129	0,040803	0,9600	0,000257	0,081606	6,55	0,535	<b>0,993090</b>

Разветвление	тк3	0,038	0,1	1959	13,8302	0,000129	0,03164 3	0,9689	0,0002 57	0,063286	6,55	0,415	<b>0,993103</b>
тк3	тк4	0,088	0,1	1959	13,8302	0,000129	0,07286 3	0,9297	0,0002 57	0,145725	6,55	0,955	<b>0,993042</b>
тк4	Разветвление	0,056	0,08	1959	13,8302	0,000123	0,04419 9	0,9568	0,0002 45	0,088398	6,25	0,553	<b>0,993088</b>
Разветвление	тк6	0,075	0,08	1959	13,8302	0,000123	0,05946 2	0,9423	0,0002 45	0,118924	6,25	0,744	<b>0,993066</b>
тк6	ул. Гоголя 162	0,045	0,05	1959	13,8302	0,000111	0,03244 1	0,9681	0,0002 23	0,064882	5,81	0,377	<b>0,993108</b>
Оценка недоотпуска тепла потребителю, Гкал								-0,2961					
<b>Котельная «Школа»</b>													
Котельная Школа	тк1	0,001	0,15	1988	1,8675	0,000019	0,00012 2	0,9999	0,0000 38	0,000245	7,30	0,002	<b>0,993150</b>
тк1	тк3	0,033	0,1	1997	0,5852	0,000005	0,00117 0	0,9988	0,0000 11	0,002340	6,55	0,015	<b>0,993149</b>
тк3	Разветвление	0,065	0,1	2003	0,1724	0,000002	0,00067 6	0,9993	0,0000 03	0,001352	6,55	0,009	<b>0,993150</b>

Разветвление	Разветвление	0,027	0,1	2003	0,1724	0,000002	0,00028 2	0,9997	0,0000 03	0,000565	6,55	0,004	<b>0,993150</b>
Разветвление	тк28	0,038	0,082	2003	0,1724	0,000002	0,00037 4	0,9996	0,0000 03	0,000747	6,28	0,005	<b>0,993150</b>
тк28	Разветвление	0,086	0,082	2003	0,1724	0,000002	0,00085 7	0,9991	0,0000 03	0,001713	6,28	0,011	<b>0,993149</b>
Разветвление	Разветвление	0,064	0,082	2003	0,1724	0,000002	0,00063 3	0,9994	0,0000 03	0,001265	6,28	0,008	<b>0,993150</b>
Разветвление	тк29	0,145	0,082	2003	0,1724	0,000002	0,00144 4	0,9986	0,0000 03	0,002889	6,28	0,018	<b>0,993149</b>
тк29	Разветвление	0,119	0,082	2003	0,1724	0,000002	0,00118 5	0,9988	0,0000 03	0,002371	6,28	0,015	<b>0,993149</b>
Разветвление	тк30	0,094	0,082	2003	0,1724	0,000002	0,00094 0	0,9991	0,0000 03	0,001881	6,28	0,012	<b>0,993149</b>
тк30	ул. Гоголя 64	0,051	0,05	2003	0,1724	0,000001	0,00045 8	0,9995	0,0000 03	0,000917	5,81	0,005	<b>0,993150</b>
Оценка недоотпуска тепла потребителю								-0,0517					
<b>Котельная «Школа №4»</b>													

Котельная Школа №4	тк1	0,039	0,15	1959	13,8302	0,000140	0,03533 4	0,9653	0,0002 80	0,070667	7,30	0,516	<b>0,993092</b>
тк1	Разветвление	0,081	0,125	1959	13,8302	0,000135	0,07065 4	0,9318	0,0002 69	0,141309	6,93	0,979	<b>0,993039</b>
Разветвление	Разветвление	0,043	0,125	1959	13,8302	0,000135	0,03707 2	0,9636	0,0002 69	0,074143	6,93	0,514	<b>0,993092</b>
Разветвление	Гоголя, 132	0,120	0,05	1959	13,8302	0,000111	0,08650 9	0,9171	0,0002 23	0,173019	5,81	1,005	<b>0,993036</b>
Оценка недоотпуска тепла потребителю, Гкал								-3,6056					
<b>Котельная «Геолог»</b>													
Котельная мкр. Геолог	тк1	0,028	0,3	1959	13,8302	0,000161	0,02930 2	0,9711	0,0003 23	0,058604	9,54	0,559	<b>0,993087</b>
тк1	тк2	0,039	0,3	1959	13,8302	0,000161	0,04123 2	0,9596	0,0003 23	0,082464	9,54	0,787	<b>0,993061</b>
тк2	Разветвление	0,011	0,3	1959	13,8302	0,000161	0,01104 1	0,9890	0,0003 23	0,022081	9,54	0,211	<b>0,993127</b>
Разветвление	тк16	0,075	0,3	1959	13,8302	0,000161	0,07848 7	0,9245	0,0003 23	0,156974	9,54	1,497	<b>0,992980</b>

тк16	тк17	0,019	0,15	1959	13,8302	0,000140	0,01748 6	0,9827	0,0002 80	0,034971	7,30	0,255	<b>0,993122</b>
тк17	тк18	0,002	0,15	1959	13,8302	0,000140	0,00181 2	0,9982	0,0002 80	0,003624	7,30	0,026	<b>0,993148</b>
тк18	тк27	0,084	0,15	1959	13,8302	0,000140	0,07583 1	0,9270	0,0002 80	0,151663	7,30	1,107	<b>0,993024</b>
тк27	тк28	0,047	0,1	1959	13,8302	0,000129	0,03938 7	0,9614	0,0002 57	0,078775	6,55	0,516	<b>0,993092</b>
тк28	Разветв ление	0,101	0,1	1959	13,8302	0,000129	0,08381 3	0,9196	0,0002 57	0,167625	6,55	1,098	<b>0,993025</b>
Разветв ление	Разветв ление	0,058	0,1	1959	13,8302	0,000129	0,04863 1	0,9525	0,0002 57	0,097261	6,55	0,637	<b>0,993078</b>
Разветв ление	Разветв ление	0,056	0,1	1959	13,8302	0,000129	0,04679 9	0,9543	0,0002 57	0,093597	6,55	0,613	<b>0,993081</b>
Разветв ление	мкр. Геолог, 8	0,063	0,1	1959	13,8302	0,000129	0,05279 4	0,9486	0,0002 57	0,105588	6,55	0,692	<b>0,993072</b>
Оценка недоотпуска тепла потребителю, Гкал								-24,5128					
<b>Котельная «КОНГРЭ»</b>													



Котельная КОНГР Э	Разветвление	0,003	0,15	1959	13,8302	0,000140	0,002718	0,9973	0,000280	0,005436	7,30	0,040	<b>0,993146</b>
Разветвление	Разветвление	0,069	0,15	1959	13,8302	0,000140	0,062513	0,9394	0,000280	0,125027	7,30	0,913	<b>0,993047</b>
Разветвление	Разветвление	0,025	0,15	1959	13,8302	0,000140	0,022922	0,9773	0,000280	0,045843	7,30	0,335	<b>0,993112</b>
Разветвление	тк1	0,017	0,15	1959	13,8302	0,000140	0,014949	0,9852	0,000280	0,029898	7,30	0,218	<b>0,993126</b>
тк1	Разветвление	0,017	0,15	1959	13,8302	0,000140	0,015402	0,9847	0,000280	0,030804	7,30	0,225	<b>0,993125</b>
Разветвление	Разветвление	0,016	0,15	1959	13,8302	0,000140	0,014677	0,9854	0,000280	0,029354	7,30	0,214	<b>0,993126</b>
Разветвление	Разветвление	0,061	0,15	1959	13,8302	0,000140	0,054903	0,9466	0,000280	0,109806	7,30	0,802	<b>0,993059</b>
Разветвление	Разветвление	0,002	0,15	1959	13,8302	0,000140	0,001812	0,9982	0,000280	0,003624	7,30	0,026	<b>0,993148</b>
Разветвление	Разветвление	0,123	0,076	1959	13,8302	0,000121	0,096741	0,9078	0,000243	0,193482	6,19	1,199	<b>0,993014</b>
Разветвление	Разветвление	0,181	0,076	1959	13,8302	0,000121	0,142359	0,8673	0,000243	0,284717	6,19	1,764	<b>0,992949</b>

Разветвление	ул. Суворова, 1	0,058	0,076	1959	13,8302	0,000121	0,045303	0,9557	0,000243	0,090606	6,19	0,561	<b>0,993087</b>
Оценка недоотпуска тепла потребителю, Гкал								-7,9895					
<b>Котельная «Речников»</b>													
Котельная Речников	Разветвление	0,001	0,2	1959	13,8302	0,000148	0,000962	0,9990	0,000297	0,001924	8,05	0,015	<b>0,993149</b>
Разветвление	тк1	0,006	0,2	1959	13,8302	0,000148	0,005771	0,9942	0,000297	0,011542	8,05	0,093	<b>0,993140</b>
тк1	тк3	0,084	0,2	1959	13,8302	0,000148	0,080796	0,9224	0,000297	0,161592	8,05	1,300	<b>0,993002</b>
тк3	тк4	0,034	0,2	1959	13,8302	0,000148	0,032511	0,9680	0,000297	0,065021	8,05	0,523	<b>0,993091</b>
тк4	Разветвление	0,049	0,15	1959	13,8302	0,000140	0,044303	0,9567	0,000280	0,088606	7,30	0,647	<b>0,993077</b>
Разветвление	тк16	0,095	0,15	1959	13,8302	0,000140	0,086250	0,9174	0,000280	0,172500	7,30	1,259	<b>0,993007</b>
тк16	тк17	0,032	0,15	1959	13,8302	0,000140	0,028992	0,9714	0,000280	0,057983	7,30	0,423	<b>0,993102</b>

тк17	тк18	0,026	0,1	1959	13,8302	0,000129	0,02165 1	0,9786	0,0002 57	0,043301	6,55	0,284	<b>0,993118</b>
тк18	тк19	0,023	0,1	1959	13,8302	0,000129	0,01915 2	0,9810	0,0002 57	0,038305	6,55	0,251	<b>0,993122</b>
тк19	тк20	0,020	0,1	1959	13,8302	0,000129	0,01665 4	0,9835	0,0002 57	0,033309	6,55	0,218	<b>0,993126</b>
тк20	Разветв ление	0,015	0,1	1959	13,8302	0,000129	0,01249 1	0,9876	0,0002 57	0,024981	6,55	0,164	<b>0,993132</b>
Разветв ление	Разветв ление	0,031	0,076	1959	13,8302	0,000121	0,02461 8	0,9757	0,0002 43	0,049236	6,19	0,305	<b>0,993116</b>
Разветв ление	Разветв ление	0,031	0,076	1959	13,8302	0,000121	0,02469 6	0,9756	0,0002 43	0,049393	6,19	0,306	<b>0,993116</b>
Разветв ление	тк21	0,032	0,076	1959	13,8302	0,000121	0,02493 2	0,9754	0,0002 43	0,049865	6,19	0,309	<b>0,993115</b>
тк21	Разветв ление	0,021	0,076	1959	13,8302	0,000121	0,01651 7	0,9836	0,0002 43	0,033033	6,19	0,205	<b>0,993127</b>
Разветв ление	Разветв ление	0,029	0,04	1959	13,8302	0,000106	0,01968 3	0,9805	0,0002 12	0,039366	5,66	0,223	<b>0,993125</b>
Разветв ление	ул. Нефтер азведчи ков, 5	0,008	0,04	1959	13,8302	0,000106	0,00550 6	0,9945	0,0002 12	0,011011	5,66	0,062	<b>0,993144</b>

Оценка недоотпуска тепла потребител.								-0,5985					
<b>Котельная «Педучилище»</b>													
Котельная Педучилище	тк1	0,007	0,2	1988	1,8675	0,000020	0,00084 4	0,9992	0,0000 40	0,001688	8,05	0,014	<b>0,993149</b>
тк1	тк21	0,050	0,2	1988	1,8675	0,000020	0,00649 4	0,9935	0,0000 40	0,012988	8,05	0,104	<b>0,993139</b>
тк21	тк22	0,042	0,2	1988	1,8675	0,000020	0,00545 5	0,9946	0,0000 40	0,010910	8,05	0,088	<b>0,993141</b>
тк22	тк23	0,037	0,2	1988	1,8675	0,000020	0,00480 5	0,9952	0,0000 40	0,009611	8,05	0,077	<b>0,993142</b>
тк23	тк25	0,106	0,2	1988	1,8675	0,000020	0,01376 7	0,9863	0,0000 40	0,027534	8,05	0,222	<b>0,993125</b>
тк25	тк26	0,004	0,15	1988	1,8675	0,000019	0,00051 4	0,9995	0,0000 38	0,001028	7,30	0,008	<b>0,993150</b>
тк26	Разветвление	0,124	0,1	1988	1,8675	0,000017	0,01394 2	0,9862	0,0000 35	0,027885	6,55	0,183	<b>0,993130</b>
Разветвление	тк8	0,054	0,1	1988	1,8675	0,000017	0,00607 2	0,9939	0,0000 35	0,012143	6,55	0,080	<b>0,993142</b>

тк8	Разветвление	0,048	0,1	1959	13,8302	0,000129	0,039970	0,9608	0,000257	0,079941	6,55	0,524	<b>0,993091</b>
Разветвление	Разветвление	0,039	0,1	1959	13,8302	0,000129	0,032476	0,9680	0,000257	0,064952	6,55	0,426	<b>0,993102</b>
Разветвление	Разветвление	0,016	0,1	1959	13,8302	0,000129	0,013323	0,9868	0,000257	0,026647	6,55	0,175	<b>0,993131</b>
Разветвление	Разветвление	0,015	0,1	1959	13,8302	0,000129	0,012491	0,9876	0,000257	0,024981	6,55	0,164	<b>0,993132</b>
Разветвление	Разветвление	0,041	0,1	1959	13,8302	0,000129	0,034141	0,9664	0,000257	0,068283	6,55	0,447	<b>0,993100</b>
Разветвление	Разветвление	0,008	0,1	1959	13,8302	0,000129	0,006662	0,9934	0,000257	0,013323	6,55	0,087	<b>0,993141</b>
Разветвление	тк1	0,008	0,1	1959	13,8302	0,000129	0,006662	0,9934	0,000257	0,013323	6,55	0,087	<b>0,993141</b>
тк1	тк2	0,040	0,1	1959	13,8302	0,000129	0,033309	0,9672	0,000257	0,066617	6,55	0,437	<b>0,993101</b>
тк2	Разветвление	0,037	0,1	1959	13,8302	0,000129	0,030810	0,9697	0,000257	0,061621	6,55	0,404	<b>0,993105</b>
Разветвление	Разветвление	0,073	0,1	1959	13,8302	0,000129	0,060788	0,9410	0,000257	0,121576	6,55	0,797	<b>0,993060</b>

Разветвление	тк4	0,053	0,1	1959	13,8302	0,000129	0,044134	0,9568	0,000257	0,088268	6,55	0,578	<b>0,993085</b>
тк4	Ленина, 37/2	0,024	0,05	1959	13,8302	0,000111	0,017302	0,9828	0,000223	0,034604	5,81	0,201	<b>0,993128</b>
Оценка недоотпуска тепла потребителю, Гкал								-1,2228					
<b>Котельная «ДПО»</b>													
Котельная ДПО	тк1	0,007	0,2	1959	13,8302	0,000148	0,006300	0,9937	0,000297	0,012600	8,05	0,101	<b>0,993139</b>
тк1	Разветвление	0,011	0,2	1959	13,8302	0,000148	0,010099	0,9900	0,000297	0,020199	8,05	0,163	<b>0,993132</b>
Разветвление	Разветвление	0,026	0,2	1959	13,8302	0,000148	0,025393	0,9749	0,000297	0,050786	8,05	0,409	<b>0,993104</b>
Разветвление	Разветвление	0,017	0,2	1959	13,8302	0,000148	0,016736	0,9834	0,000297	0,033473	8,05	0,269	<b>0,993120</b>
Разветвление	тк7	0,026	0,2	1959	13,8302	0,000148	0,025393	0,9749	0,000297	0,050786	8,05	0,409	<b>0,993104</b>
тк7	тк8	0,029	0,2	1959	13,8302	0,000148	0,028279	0,9721	0,000297	0,056557	8,05	0,455	<b>0,993099</b>

тк8	тк15	0,068	0,15	1959	13,8302	0,000140	0,0616 07	0,9403	0,0002 80	0,123215	7,30	0,899	<b>0,993048</b>
тк15	Разветв ление	0,012	0,15	1959	13,8302	0,000140	0,0108 72	0,9892	0,0002 80	0,021744	7,30	0,159	<b>0,993133</b>
Разветв ление	Разветв ление	0,033	0,1	1959	13,8302	0,000129	0,0270 63	0,9733	0,0002 57	0,054126	6,55	0,355	<b>0,993110</b>
Разветв ление	Разветв ление	0,021	0,1	1959	13,8302	0,000129	0,0171 54	0,9830	0,0002 57	0,034308	6,55	0,225	<b>0,993125</b>
Разветв ление	Разветв ление	0,064	0,1	1959	13,8302	0,000129	0,0536 27	0,9478	0,0002 57	0,107254	6,55	0,703	<b>0,993070</b>
Разветв ление	Разветв ление	0,009	0,1	1959	13,8302	0,000129	0,0074 94	0,9925	0,0002 57	0,014989	6,55	0,098	<b>0,993139</b>
Разветв ление	Разветв ление	0,035	0,076	1959	13,8302	0,000121	0,0276 85	0,9727	0,0002 43	0,055370	6,19	0,343	<b>0,993112</b>
Разветв ление	Разветв ление	0,005	0,1	1959	13,8302	0,000129	0,0040 80	0,9959	0,0002 57	0,008161	6,55	0,053	<b>0,993145</b>
Разветв ление	Разветв ление	0,030	0,1	1959	13,8302	0,000129	0,0249 81	0,9753	0,0002 57	0,049963	6,55	0,327	<b>0,993113</b>
Разветв ление	тк16	0,015	0,1	1959	13,8302	0,000129	0,0120 74	0,9880	0,0002 57	0,024149	6,55	0,158	<b>0,993133</b>

тк16	ул. Советск ий Север, 53	0,029	0,05	1959	13,8302	0,000111	0,0207 62	0,9795	0,0002 23	0,041524	5,81	0,241	<b>0,993123</b>
Оценка недоотпуска тепла потребителю, Гкал								-0,6252					
<b>Котельная «ЦРБ»</b>													
Котель ная ЦРБ	Разветв ление	0,001	0,2	1959	13,8302	0,000148	0,00096 2	0,9990	0,0002 97	0,001924	8,05	0,015	<b>0,993149</b>
Разветв ление	тк1	0,024	0,2	1959	13,8302	0,000148	0,02327 7	0,9770	0,0002 97	0,046554	8,05	0,375	<b>0,993108</b>
тк1	тк2	0,025	0,15	1959	13,8302	0,000140	0,02237 8	0,9779	0,0002 80	0,044756	7,30	0,327	<b>0,993113</b>
тк2	тк3	0,028	0,15	1959	13,8302	0,000140	0,02536 8	0,9750	0,0002 80	0,050735	7,30	0,370	<b>0,993108</b>
тк3	тк4	0,032	0,15	1959	13,8302	0,000140	0,02899 2	0,9714	0,0002 80	0,057983	7,30	0,423	<b>0,993102</b>
тк4	Разветв ление	0,001	0,15	1959	13,8302	0,000140	0,00090 6	0,9991	0,0002 80	0,001812	7,30	0,013	<b>0,993149</b>
Разветв ление	Разветв ление	0,001	0,15	1959	13,8302	0,000140	0,00090 6	0,9991	0,0002 80	0,001812	7,30	0,013	<b>0,993149</b>



Разветвление	тк7	0,040	0,15	1959	13,8302	0,000140	0,03642 1	0,9642	0,0002 80	0,072842	7,30	0,532	<b>0,993090</b>
тк7	тк8	0,022	0,15	1959	13,8302	0,000140	0,02020 4	0,9800	0,0002 80	0,040407	7,30	0,295	<b>0,993117</b>
тк8	тк9	0,027	0,15	1959	13,8302	0,000140	0,02419 0	0,9761	0,0002 80	0,048380	7,30	0,353	<b>0,993110</b>
тк9	тк10	0,013	0,15	1959	13,8302	0,000140	0,01186 8	0,9882	0,0002 80	0,023737	7,30	0,173	<b>0,993131</b>
тк10	тк11	0,022	0,1	1959	13,8302	0,000129	0,01790 3	0,9823	0,0002 57	0,035807	6,55	0,235	<b>0,993124</b>
тк11	тк13	0,025	0,1	1959	13,8302	0,000129	0,02040 2	0,9798	0,0002 57	0,040803	6,55	0,267	<b>0,993120</b>
тк13	тк14	0,028	0,1	1959	13,8302	0,000129	0,02348 3	0,9768	0,0002 57	0,046965	6,55	0,308	<b>0,993116</b>
тк14	тк15	0,029	0,08	1959	13,8302	0,000123	0,02313 3	0,9771	0,0002 45	0,046266	6,25	0,289	<b>0,993118</b>
тк15	Разветвление	0,029	0,05	1959	13,8302	0,000111	0,02083 4	0,9794	0,0002 23	0,041669	5,81	0,242	<b>0,993123</b>
Разветвление	тк16	0,025	0,05	1959	13,8302	0,000111	0,01816 7	0,9820	0,0002 23	0,036334	5,81	0,211	<b>0,993127</b>

тк16	ул. Советск ий Север, 23	0,001	0,05	1959	13,8302	0,000111	0,00072 1	0,9993	0,0002 23	0,001442	5,81	0,008	<b>0,993150</b>
Оценка недоотпуска тепла потребителю, Гкал								-1,22					
<b>Котельная «РТП»</b>													
Котель ная РТП	Разветв ление	0,001	0,12	1959	13,8302	0,000133	0,00086 5	0,9991	0,0002 67	0,001730	6,85	0,012	<b>0,993149</b>
Разветв ление	Разветв ление	0,017	0,12	1959	13,8302	0,000133	0,01470 3	0,9854	0,0002 67	0,029407	6,85	0,201	<b>0,993128</b>
Разветв ление	тк5	0,027	0,12	1959	13,8302	0,000133	0,02317 9	0,9771	0,0002 67	0,046359	6,85	0,318	<b>0,993114</b>
тк5	тк2	0,034	0,12	1959	13,8302	0,000133	0,02906 1	0,9714	0,0002 67	0,058121	6,85	0,398	<b>0,993105</b>
тк2	тк1	0,124	0,089	1959	13,8302	0,000125	0,10062 1	0,9043	0,0002 51	0,201243	6,39	1,286	<b>0,993004</b>
тк1	ул. Победы, 111	0,043	0,089	1959	13,8302	0,000125	0,03470 5	0,9659	0,0002 51	0,069411	6,39	0,443	<b>0,993100</b>
Оценка недоотпуска тепла потребителю, Гкал								-1,2735					

Котельная «РММ»													
Котельная РММ	тк2	0,009	0,15	1959	13,8302	0,000140	0,008154	0,9919	0,000280	0,016308	7,30	0,119	<b>0,993137</b>
тк2	Разветвление	0,039	0,15	1959	13,8302	0,000140	0,035334	0,9653	0,000280	0,070667	7,30	0,516	<b>0,993092</b>
Разветвление	тк3	0,017	0,15	1959	13,8302	0,000140	0,014949	0,9852	0,000280	0,029898	7,30	0,218	<b>0,993126</b>
тк3	тк6	0,168	0,1	1959	13,8302	0,000129	0,139896	0,8694	0,000257	0,279792	6,55	1,833	<b>0,992941</b>
тк6	Победы, 117а	0,120	0,1	1959	13,8302	0,000129	0,099926	0,9049	0,000257	0,199851	6,55	1,310	<b>0,993001</b>
Оценка недоотпуска тепла потребителю, Гкал								-0,6381					
Котельная «ТГТ»													
Котельная ТГТ	Разветвление	0,014	0,3	1988	1,8675	0,000022	0,001908	0,9981	0,000044	0,003815	9,54	0,036	<b>0,993147</b>
Разветвление	тк16	0,058	0,3	1988	1,8675	0,000022	0,008125	0,9919	0,000044	0,016250	9,54	0,155	<b>0,993133</b>

тк16	Разветвление	0,015	0,3	1988	1,8675	0,000022	0,00204 9	0,9980	0,0000 44	0,004098	9,54	0,039	<b>0,993146</b>
Разветвление	Разветвление	0,030	0,3	1988	1,8675	0,000022	0,00423 9	0,9958	0,0000 44	0,008478	9,54	0,081	<b>0,993141</b>
Разветвление	тк1	0,062	0,3	1988	1,8675	0,000022	0,00873 3	0,9913	0,0000 44	0,017465	9,54	0,167	<b>0,993132</b>
тк1	тк55	0,054	0,25	1988	1,8675	0,000021	0,00734 7	0,9927	0,0000 42	0,014693	8,79	0,129	<b>0,993136</b>
тк55	тк54	0,024	0,2	1988	1,8675	0,000020	0,00311 7	0,9969	0,0000 40	0,006234	8,05	0,050	<b>0,993145</b>
тк54	Разветвление	0,025	0,2	1988	1,8675	0,000020	0,00324 7	0,9968	0,0000 40	0,006494	8,05	0,052	<b>0,993145</b>
Разветвление	тк51	0,060	0,2	1988	1,8675	0,000020	0,00779 3	0,9922	0,0000 40	0,015585	8,05	0,125	<b>0,993136</b>
тк51	тк52	0,050	0,15	1988	1,8675	0,000019	0,00611 7	0,9939	0,0000 38	0,012233	7,30	0,089	<b>0,993140</b>
тк52	Разветвление	0,008	0,15	1988	1,8675	0,000019	0,00097 9	0,9990	0,0000 38	0,001957	7,30	0,014	<b>0,993149</b>
Разветвление	Разветвление	0,102	0,15	1988	1,8675	0,000019	0,01244 1	0,9876	0,0000 38	0,024883	7,30	0,182	<b>0,993130</b>

Разветвление	тк30	0,005	0,15	1988	1,8675	0,000019	0,000612	0,9994	0,000038	0,001223	7,30	0,009	<b>0,993150</b>
тк30	Разветвление	0,220	0,1	1988	1,8675	0,000017	0,024759	0,9755	0,000035	0,049518	6,55	0,324	<b>0,993114</b>
Разветвление	тк47	0,027	0,1	1988	1,8675	0,000017	0,002980	0,9970	0,000035	0,005959	6,55	0,039	<b>0,993146</b>
тк47	тк48	0,040	0,1	1988	1,8675	0,000017	0,004498	0,9955	0,000035	0,008995	6,55	0,059	<b>0,993144</b>
тк48	ул. Победы, 63	0,048	0,05	1988	1,8675	0,000015	0,004702	0,9953	0,000030	0,009403	5,81	0,055	<b>0,993144</b>
Оценка недоотпуска тепла потребителю, Гкал								-0,6455					
<b>Котельная «Победы»</b>													
Котельная по ул. Победы 21/5	Разветвление	0,011	0,15	1988	1,8675	0,000019	0,001333	0,9987	0,000038	0,002667	7,30	0,019	<b>0,993148</b>
Разветвление	тк1	0,004	0,15	1988	1,8675	0,000019	0,000465	0,9995	0,000038	0,000930	7,30	0,007	<b>0,993150</b>
тк1	тк2	0,024	0,15	1988	1,8675	0,000019	0,002948	0,9971	0,000038	0,005896	7,30	0,043	<b>0,993146</b>

тк2	Разветвление	0,036	0,15	1988	1,8675	0,000019	0,004367	0,9956	0,000038	0,008735	7,30	0,064	<b>0,993143</b>
Разветвление	Разветвление	0,013	0,15	1988	1,8675	0,000019	0,001639	0,9984	0,000038	0,003279	7,30	0,024	<b>0,993148</b>
Разветвление	тк5	0,053	0,15	1988	1,8675	0,000019	0,006471	0,9935	0,000038	0,012943	7,30	0,094	<b>0,993140</b>
тк5	тк7	0,035	0,1	1988	1,8675	0,000017	0,003924	0,9961	0,000035	0,007848	6,55	0,051	<b>0,993145</b>
тк7	тк12	0,148	0,04	1988	1,8675	0,000014	0,013716	0,9864	0,000029	0,027432	5,66	0,155	<b>0,993133</b>
тк12	ул. Толстого, 13	0,033	0,04	1988	1,8675	0,000014	0,003020	0,9970	0,000029	0,006040	5,66	0,034	<b>0,993147</b>
Оценка недоотпуска тепла потребителю, Гкал								-0,0322					
<b>Котельная «Детский дом»</b>													
Котельная Дет. дом	тк1	0,025	0,15	1959	13,8302	0,000140	0,022650	0,9776	0,000280	0,045299	7,30	0,331	<b>0,993113</b>
тк1	Разветвление	0,028	0,076	1959	13,8302	0,000121	0,022022	0,9782	0,000243	0,044045	6,19	0,273	<b>0,993120</b>

Разветвление	Разветвление	0,009	0,076	1959	13,8302	0,000121	0,00676 4	0,9933	0,0002 43	0,013528	6,19	0,084	<b>0,993141</b>
Разветвление	Разветвление	0,039	0,076	1959	13,8302	0,000121	0,03059 5	0,9699	0,0002 43	0,061191	6,19	0,379	<b>0,993107</b>
Разветвление	Разветвление	0,013	0,076	1959	13,8302	0,000121	0,01022 5	0,9898	0,0002 43	0,020449	6,19	0,127	<b>0,993136</b>
Разветвление	Разветвление	0,085	0,076	1959	13,8302	0,000121	0,06646 0	0,9357	0,0002 43	0,132920	6,19	0,823	<b>0,993057</b>
Разветвление	Разветвление	0,014	0,076	1959	13,8302	0,000121	0,01069 7	0,9894	0,0002 43	0,021393	6,19	0,133	<b>0,993136</b>
Разветвление	Разветвление	0,019	0,076	1959	13,8302	0,000121	0,01478 6	0,9853	0,0002 43	0,029573	6,19	0,183	<b>0,993130</b>
Разветвление	Разветвление	0,028	0,076	1959	13,8302	0,000121	0,02186 5	0,9784	0,0002 43	0,043730	6,19	0,271	<b>0,993120</b>
Разветвление	ул. Советская, 84/2	0,007	0,05	1959	13,8302	0,000111	0,00533 5	0,9947	0,0002 23	0,010669	5,81	0,062	<b>0,993144</b>
Оценка недоотпуска тепла потребителю, Гкал								-0,2122					

<b>Котельная «Школьная»</b>													
Котельная Школьная	Разветвление	0,014	0,1	1959	13,8302	0,000129	0,011325	0,9887	0,000257	0,022650	6,55	0,148	<b>0,993134</b>
Разветвление	Разветвление	0,107	0,1	1959	13,8302	0,000129	0,089184	0,9147	0,000257	0,178367	6,55	1,169	<b>0,993017</b>
Разветвление	Разветвление	0,066	0,1	1959	13,8302	0,000129	0,055126	0,9464	0,000257	0,110251	6,55	0,722	<b>0,993068</b>
Разветвление	Разветвление	0,026	0,1	1959	13,8302	0,000129	0,021317	0,9789	0,000257	0,042635	6,55	0,279	<b>0,993119</b>
Разветвление	Разветвление	0,080	0,1	1959	13,8302	0,000129	0,066617	0,9356	0,000257	0,133234	6,55	0,873	<b>0,993051</b>
Разветвление	Разветвление	0,020	0,1	1959	13,8302	0,000129	0,016654	0,9835	0,000257	0,033309	6,55	0,218	<b>0,993126</b>
Разветвление	Разветвление	0,020	0,1	1959	13,8302	0,000129	0,016654	0,9835	0,000257	0,033309	6,55	0,218	<b>0,993126</b>
Разветвление	Разветвление	0,023	0,1	1959	13,8302	0,000129	0,019152	0,9810	0,000257	0,038305	6,55	0,251	<b>0,993122</b>
Разветвление	Разветвление	0,023	0,1	1959	13,8302	0,000129	0,018986	0,9812	0,000257	0,037972	6,55	0,249	<b>0,993122</b>



Разветвление	Разветвление	0,026	0,1	1959	13,8302	0,000129	0,02165 1	0,9786	0,0002 57	0,043301	6,55	0,284	<b>0,993118</b>
Разветвление	Разветвление	0,046	0,1	1959	13,8302	0,000129	0,03788 9	0,9628	0,0002 57	0,075777	6,55	0,497	<b>0,993094</b>
Разветвление	Разветвление	0,032	0,1	1959	13,8302	0,000129	0,02623 1	0,9741	0,0002 57	0,052461	6,55	0,344	<b>0,993111</b>
Разветвление	Разветвление	0,057	0,1	1959	13,8302	0,000129	0,04779 8	0,9533	0,0002 57	0,095596	6,55	0,626	<b>0,993079</b>
Разветвление	Разветвление	0,053	0,1	1959	13,8302	0,000129	0,04413 4	0,9568	0,0002 57	0,088268	6,55	0,578	<b>0,993085</b>
Разветвление	Разветвление	0,127	0,1	1959	13,8302	0,000129	0,10558 8	0,8998	0,0002 57	0,211176	6,55	1,384	<b>0,992993</b>
Разветвление	Разветвление	0,026	0,1	1959	13,8302	0,000129	0,02181 7	0,9784	0,0002 57	0,043634	6,55	0,286	<b>0,993118</b>
Разветвление	Разветвление	0,068	0,1	1959	13,8302	0,000129	0,05695 8	0,9446	0,0002 57	0,113915	6,55	0,746	<b>0,993065</b>
Разветвление	Разветвление	0,108	0,1	1959	13,8302	0,000129	0,08960 0	0,9143	0,0002 57	0,179200	6,55	1,174	<b>0,993017</b>
Разветвление	ул. Октябрьская, 125	0,077	0,1	1959	13,8302	0,000129	0,06370 3	0,9383	0,0002 57	0,127405	6,55	0,835	<b>0,993055</b>

Оценка недоотпуска тепла потребителю, Гкал								-3,908					
<b>Котельная «Совхозная»</b>													
Котельная Совхоз , Мичур ина, 10	тк1	0,008	0,25	2003	0,1724	0,000002	0,00010 3	0,9999	0,0000 04	0,000206	8,79	0,002	<b>0,993150</b>
тк1	тк2	0,052	0,25	2003	0,1724	0,000002	0,00065 3	0,9993	0,0000 04	0,001306	8,79	0,011	<b>0,993149</b>
тк2	тк3	0,040	0,25	2003	0,1724	0,000002	0,00050 2	0,9995	0,0000 04	0,001005	8,79	0,009	<b>0,993150</b>
тк3	тк4	0,075	0,25	2003	0,1724	0,000002	0,00094 2	0,9991	0,0000 04	0,001884	8,79	0,017	<b>0,993149</b>
тк4	Разветвление	0,068	0,2	2003	0,1724	0,000002	0,00081 5	0,9992	0,0000 04	0,001631	8,05	0,013	<b>0,993149</b>
Разветвление	тк17	0,012	0,2	2003	0,1724	0,000002	0,00014 7	0,9999	0,0000 04	0,000295	8,05	0,002	<b>0,993150</b>
тк17	тк18	0,033	0,15	2003	0,1724	0,000002	0,00037 7	0,9996	0,0000 03	0,000755	7,30	0,006	<b>0,993150</b>
тк18	тк19	0,047	0,15	1959	13,8302	0,000140	0,04212 8	0,9587	0,0002 80	0,084257	7,30	0,615	<b>0,993080</b>

тк19	тк20	0,118	0,1	2003	0,1724	0,000002	0,00122 5	0,9988	0,0000 03	0,002450	6,55	0,016	<b>0,993149</b>	
тк20	тк21	0,038	0,1	1988	1,8675	0,000017	0,00429 5	0,9957	0,0000 35	0,008590	6,55	0,056	<b>0,993144</b>	
тк21	тк22	0,032	0,1	1988	1,8675	0,000017	0,00364 3	0,9964	0,0000 35	0,007286	6,55	0,048	<b>0,993145</b>	
тк22	тк23	0,057	0,1	1988	1,8675	0,000017	0,00643 2	0,9936	0,0000 35	0,012863	6,55	0,084	<b>0,993141</b>	
тк23	тк24	0,033	0,1	1988	1,8675	0,000017	0,00368 8	0,9963	0,0000 35	0,007376	6,55	0,048	<b>0,993145</b>	
тк24	тк25	0,035	0,1	1988	1,8675	0,000017	0,00391 3	0,9961	0,0000 35	0,007826	6,55	0,051	<b>0,993145</b>	
тк25	тк26	0,040	0,05	1988	1,8675	0,000015	0,00391 3	0,9961	0,0000 30	0,007826	5,81	0,045	<b>0,993145</b>	
тк26	ул. Весенняя, я,2	0,002	0,032	1988	1,8675	0,000014	0,00015 1	0,9998	0,0000 27	0,000302	5,54	0,002	<b>0,993150</b>	
Оценка недоотпуска тепла потребителю, Гкал								-0,087						

## 10. Обоснование инвестиций в строительство, реконструкцию и техническое перевооружение.

### 10.1. Оценка финансовых потребностей для осуществления строительства, реконструкции и технического перевооружения источников тепловой энергии и тепловых сетей.

Основными мероприятиями по развитию системы теплоснабжения города Колпашево и села Тогур являются:

- Реконструкция системы теплоснабжения микрорайона «Звезда»;
- Реконструкция системы теплоснабжения микрорайона «Победа».

Стоимость материалов и работ, необходимых для осуществления реконструкции приведена в таблицах ниже.

Необходимые материалы для реконструкции системы теплоснабжения микрорайона «Звезда»:

№ п/п	Наименование	кол-во	Цена за ед., Руб с НДС	Сумма, Руб с НДС
1	Труба Изопэкс-12У, 10бар, 160/225 с армирующей системой	57	9 629,22	548 865,44
2	Труба Изопэкс-12У, 10бар, 140/180 с армирующей системой	353	7 231,58	2 552 748,90
3	Труба Изопэкс-1, 6 бар, 110x10,0/160	372	4 279,64	1 592 025,29
4	Труба Изопэкс-1, 6 бар, 75x6,8/140	294	2 913,27	856 500,46
5	Труба Изопэкс-1, 6 бар, 63x5,8/125	609	2 449,20	1 491 562,80
6	Труба Изопэкс-1, 6 бар, 50x4,6/110	170	1 572,65	267 350,53
7	Труба Изопэкс-1, 6 бар, 40x3,7/90	1 375	1 276,17	1 754 726,99
8	Переход на сварное соединение 160 (нерж.сталь)	4	22 381,90	89 527,60
9	Переход на сварное соединение 140 (нерж.сталь)	16	15 260,38	244 166,10
10	Переход на сварное соединение 110 (нерж.сталь)	10	11 888,02	118 880,21
11	Переход на сварное соединение 90 (нерж.сталь)	1	8 649,43	8 649,43
12	Переход на сварное соединение 75 (нерж.сталь)	12	5 512,58	66 151,01
13	Переход на сварное соединение 63 (нерж.сталь)	42	4 551,73	191 172,46

14	Переход на сварное соединение 50 (нерж.сталь)	6	3 508,76	21 052,57
15	Переход на сварное соединение 40 (нерж.сталь)	64	2 726,98	174 526,53
16	Узел перехода через стену 225мм	4	2 534,47	10 137,88
17	Узел перехода через стену 180мм	16	2 098,98	33 583,73
18	Узел перехода через стену 160мм	11	1 941,91	21 361,06
19	Узел перехода через стену 140мм	12	1 941,91	23 302,97
20	Узел перехода через стену 125мм	42	1 656,34	69 566,17
21	Узел перехода через стену 110мм	6	1 656,34	9 938,02
22	Узел перехода через стену 90мм	64	1 656,34	106 005,60
23	Сигнальная лента "Внимание Теплосеть" 250м	7	4 463,80	31 246,59
24	Термоусаживающая заглушка ТЗИ-1	12	928,10	11 137,15
25	Термоусаживающая заглушка ТЗИ-2	75	1 249,39	93 704,51
26	Термоусаживающая заглушка ТЗИ-3	76	1 534,95	116 656,30
27	Монтажная гильза 110 (латунь)	10	4 284,48	42 844,80
28	Монтажная гильза 140 АМТ (латунь)	16	14 297,66	228 762,51
29	Монтажная гильза 160 АМТ (латунь)	4	16 865,57	67 462,27
30	Монтажная гильза 40 (латунь)	64	435,20	27 851,85
31	Монтажная гильза 50 (латунь)	6	565,22	3 391,31
32	Монтажная гильза 63 (латунь)	42	1 202,63	50 509,78
33	Монтажная гильза 75 (латунь)	12	2 347,45	28 169,34
34	Монтажная гильза 90 (латунь)	1	3 430,76	3 430,76
	<b>ИТОГО</b>		<b>10 9569 68,92</b>	

## 10.2. Расчеты эффективности инвестиций.

Основные этапы оценки эффективности инвестиций

1. Оценка финансовых возможностей предприятия.
2. Прогнозирование будущего денежного потока.
3. Выбор ставки дисконтирования.
4. Расчет основных показателей эффективности.
5. Учет факторов риска.

Основные показатели (критерии) эффективности

### *Период окупаемости.*

В общем случае искомой величиной является значение РР, для которого выполняется:

$$PP = \min N, \text{ при котором } \sum INV_t / (1 + i)^t = \sum CF_k / (1 + i)^k$$

где  $i$  – выбранная ставка дисконтирования

*Критерий принятия решения* при использовании метода расчета периода окупаемости может быть сформулирован двумя способами:

а) проект принимается, если окупаемость в целом имеет место;

б) проект принимается, если найденное значение РР лежит в заданных пределах.

Этот вариант всегда применяется при анализе проектов, имеющих высокую степень риска.

Существенным недостатком данного показателя, как критерия привлекательности проекта, является игнорирование им положительных величин денежного потока, выходящих за пределы рассчитанного срока.

Также данный метод не делает различия между проектами с одинаковым значением РР, но с различным распределением доходов в пределах рассчитанного срока. Тем самым частично игнорируется принцип временной стоимости денег при выборе наиболее предпочтительного проекта.

#### **Чистый приведенный доход NPV.**

Разность между приведенной стоимостью будущего денежного потока и стоимостью первоначальных вложений называется чистым приведенным доходом проекта (чистой приведенной стоимостью).

Показатель NPV отражает непосредственное увеличение капитала компании, поэтому для акционеров предприятия он является наиболее значимым. Расчет чистого приведенного дохода осуществляется по следующей формуле:

$$NPV = \sum CF_k / (1 + i)^k - \sum INV_t / (1 + i)^t$$

*Критерием принятия проекта является положительное значение NPV.* В случае, когда необходимо сделать выбор из нескольких возможных проектов, предпочтение должно быть отдано проекту с большей величиной чистого приведенного дохода.

В то же время, нулевое или даже отрицательное значение NPV не свидетельствует об убыточности проекта как такового, а лишь об его убыточности при использовании данной ставки дисконтирования. Тот же проект, реализованный при инвестировании более дешевого капитала или с меньшей требуемой доходностью, т.е. с меньшим значением  $i$ , может дать положительное значение чистого приведенного дохода.

Необходимо иметь в виду, что показатели РР и NPV могут давать противоречивые оценки при выборе наиболее предпочтительного инвестиционного проекта.

#### **Внутренняя норма доходности IRR.**

Универсальным инструментом сравнения эффективности различных способов вложения капитала, характеризующим доходность операции и независимым от ставки дисконтирования (от стоимости вкладываемых средств) является показатель внутренней нормы доходности IRR.

Внутренняя норма доходности соответствует ставке дисконтирования, при которой текущая стоимость будущего денежного потока совпадает с величиной вложенных средств, т.е. удовлетворяет равенству:

$$\sum CF_k / (1 + IRR)^k = \sum INV_t / (1 + IRR)^t$$

Для расчета данного показателя можно использовать компьютерные средства либо следующую формулу приближенного вычисления:

$$IRR = i_1 + NPV_1 (i_2 - i_1) / (NPV_1 - NPV_2)$$

Здесь  $i_1$  и  $i_2$  – ставки, соответствующие некоторым положительному ( $NPV_1$ ) и отрицательному ( $NPV_2$ ) значениям чистого приведенного дохода. Чем меньше интервал  $i_1 - i_2$ , тем точнее полученный результат (при решении задач допустимой считается разница между ставками не более 5 %).

*Критерием принятия инвестиционного проекта является превышение показателя IRR выбранной ставки дисконтирования ( $IRR > i$ ).* При сравнении нескольких проектов, более предпочтительными являются проекты с большими значениями IRR.

К несомненным достоинствам показателя IRR относится его универсальность в качестве инструмента оценки и сравнения доходности различных финансовых операций. Его преимуществом является и независимость от ставки дисконтирования – это чисто внутренний показатель.

Недостатками IRR являются сложность расчета, невозможность применения данного критерия к нестандартным денежным потокам (проблема множественности IRR), а также необходимость реинвестирования всех получаемых доходов под ставку доходности, равную IRR, подразумеваемую правилом расчета данного показателя. К недостаткам следует отнести и возможное противоречие с критерием NPV при сравнении двух и более проектов.

#### ***Модифицированная внутренняя норма доходности MIRR.***

Для нестандартных денежных потоков решение уравнения, соответствующего определению внутренней нормы доходности, в подавляющем большинстве случаев (возможны нестандартные потоки с единственным значением IRR) дает несколько положительных корней, т.е. несколько возможных значений показателя IRR. При этом критерий  $IRR > i$  не работает: величина IRR может превышать используемую ставку дисконтирования, а рассматриваемый проект оказывается убыточным (его NPV оказывается отрицательным).

Для решения данной проблемы в случае нестандартных денежных потоков рассчитывают аналог IRR – модифицированную внутреннюю норму доходности MIRR (она может быть рассчитана и для проектов, генерирующих стандартные денежные потоки).

MIRR представляет собой процентную ставку, при наращении по которой в течение срока реализации проекта  $n$  общей суммы всех дисконтированных на начальный момент вложений получается величина, равная сумме всех притоков денежных средств, наращенных по той же ставке  $d$  на момент окончания реализации проекта:

$$(1 + MIRR)^n \sum INV / (1 + i)^t = \sum CF_k (1 + i)^{n-k}$$

*Критерий принятия решения - MIRR > i.* Результат всегда согласуется с критерием NPV и может применяться для оценки как стандартных, так и нестандартных денежных потоков. Помимо этого, у показателя MIRR есть еще одно важное преимущество перед IRR: его расчет предполагает реинвестирование получаемых доходов под ставку, равную ставке дисконтирования (близкой или равной ставке среднерыночной доходности), что более соответствует реальной ситуации и потому точнее отражает доходность оцениваемого проекта.

#### ***Норма рентабельности и индекс рентабельности P.***

Рентабельность – важный показатель эффективности инвестиций, поскольку он отражает соотношение затрат и доходов, показывая величину полученного дохода на каждую единицу (рубль, доллар и т.д.) вложенных средств.

$$P = NPV / INV \times 100 \%$$

Индекс рентабельности (коэффициент рентабельности) PI - отношение приведенной стоимости проекта к затратам, показывает во сколько раз увеличиться вложенный капитал в ходе реализации проекта.

$$PI = [ \sum CF_k / (1 + i)^k ] / INV = P / 100\% + 1$$

*Критерием принятия положительного решения при использовании показателей рентабельности является соотношение  $P > 0$  или, что то же самое,  $PI > 1$ .* Из нескольких проектов предпочтительнее те, где показатели рентабельности выше.

Данный показатель особенно информативен при оценке проектов с различными первоначальными вложениями и различными периодами реализации.

Критерий рентабельности может давать результаты, противоречащие критерию чистого приведенного дохода, если рассматриваются проекты с разными объемами вложенного капитала. При принятии решения нужно учитывать инвестиционные

возможности предприятия, а также то соображение, что показатель NPV более отвечает интересам акционеров в плане увеличения их капитала.

### **10.3. Расчет ценовых последствий для потребителей при реализации программ строительства, реконструкции и технического перевооружения систем теплоснабжения.**

Данные отсутствуют.

## **11. Обоснование предложения по определению единой теплоснабжающей организации.**

На территории города Колпашево и села Тогур в настоящее время функционируют две теплоснабжающие организации, а именно, МУП «Пламя» и ООО «КТК». В дальнейшем планируется их объединение в единую организацию ООО «КТК».

## **12. Приложения:**

Приложение 1 - Потребители, на которых следует произвести качественно-количественную регулировку диаметров шайб для повышения качества и надежности теплоснабжения.



Требуется произвести качественную и количественную регулировку для следующих потребителей:

**Город Колпашево**

Адрес узла ввода	Расчетная нагрузка на отопление, Гкал/ч	Температура внутреннего воздуха СО, °С	Диаметр шайбы на под. тр-де перед СО, мм	Количество шайб на под. тр-де перед СО, шт
	0,01	18,5	3,994	1
Кирпичная, 72/4	0,01	20,4	3,97	1
ул. Кирпичная, 72	0,127	20,1	15,733	1
ул. Кирпичная, 73	0,134	20,4	15,21	1
ул. Кирпичная, 74	0,06	19,4	10,826	1
ул. Ленина, 51	0,069	20,2	0	0
	0,005	18,7	3,517	3
	0,04	20,8	7,262	1
ул. Обская 44/3	0,17	20,2	20,025	1
ул. Ленина, 49	0,054	19,7	0	0
пер. Юбилейный, 12	0,013	17,9	3,834	1
	0,01	19,4	3,879	1
ул. Гоголя 174	0,01	18,3	3,443	1
	0,01	16,2	3,459	1
ул. Гоголя 172	0,006	17,1	3,45	2
ул. Портовая, 24	0,13	20,1	11,784	1
ул. Портовая, 24/2	0,02	20,6	4,493	1

ул. Портовая, 22	0,131	20,7	12,476	1
ул. Портовая, 22/2	0,067	20,5	8,244	1
Портовая, 22/3	0,048	19,8	6,953	1
ул. Строителей, 16	0,483	20,8	27,543	1
ул. Портовая, 20	0,098	20,3	10,803	1
ул. Речников, 14	0,177	20,6	16,436	1
ул. Портовая, 16	0,102	20,2	11,94	1
ул. Портовая, 18	0,105	20,4	21,916	1
ул. Речников, 9	0,094	20,7	11,944	1
ул. Речников, 12	0,175	20,6	15,392	1
ул. Речников, 5	0,061	19,9	8,984	1
ул. Речников, 3	0,0254	19	5,772	1
ул. Речников, 3	0,0254	18,1	5,795	1
ул. Портовая, 14	0,114	20,1	12,64	1
ул. Речников, 7	0,096	20,2	19,759	1
ул. Речников, 1	0,051	18,7	8,254	1
	0,28	20,6	21,872	1
мкр. Геолог, 6	0,35	20,7	22,667	1
ул. Речников, 10	0,006	18,1	4,09	2

ул. Речников, 8	0,013	18,7	4,777	1
Строителей, 5	0,015	18,2	5,734	1
ул. Речников, 6	0,015	18,4	5,432	1
ул. Строителей, 1	0,005	14,9	3,015	1
	0,1	19,5	12,144	1
ул. Речников, 4	0,015	17,9	5,693	1
ул. Речников, 2	0,014	16,8	5,258	1
ул. Нефтеразведчиков, 3	0,013	15,8	5,182	1
ул. Нефтеразведчиков, 5	0,013	13,1	4,376	1
ул. Строителей, 2	0,012	15,5	6,047	1
ул. Строителей, 4	0,012	16,7	4,41	1
Кирпичная, 75	0,01	15,8	4,093	1
ул. Гроховского, 80	0,042	20,4	7,732	1
ул. Победы, 111	0,056	19,6	8,983	1
ул. Строителей, 6	0,012	18,1	4,209	1
ул. Строителей, 8	0,013	18,3	4,627	1
ул. Строителей, 10	0,005	17,2	3,566	2
ул. Строителей, 12	0,03	19,7	7,351	1

ул. Строителей, 12	0,03	20,4	6,548	1
ул. Строителей, 11	0,059	20,1	9,468	1
Профсоюзная, 7а	0,12	19,9	13,466	1
ул. Строителей, 7	0,013	16,5	4,357	1
Строителей, 9	0,02	16,8	5,428	1
ул. Профсоюзная, 7	0,12	20,4	13,429	1
ул. Профсоюзная, 8	0,0275	19,2	7,053	1
ул. Профсоюзная, 8	0,0275	19	7,251	1
ул. Профсоюзная, 10	0,0253	17,5	7,3	1
ул. Профсоюзная, 10	0,0253	18,1	7,276	1
ул. Суворова, 1	0,171	18,2	15,404	1
Профсоюзная, 6	0,014	14,4	4,167	1
ул. Профсоюзная, 4	0,017	17,3	4,606	1
Профсоюзная, 2	0,06	19,9	9,489	1
Профсоюзная, 1	0,04	19,8	7,491	1
ул. Нефтеразведчиков, 11	0,132	20,5	12,803	1
ул. Нефтеразведчиков, 9	0,121	20,6	16,828	1
ул. Нефтеразведчиков, 7	0,009	20,4	3,263	1

ул. Портовая, 10	0,082	19,4	12,306	1
ул. Нефтеразведчиков, 2	0,058	19,3	8,38	1
ул. Портовая, 6	0,087	20,4	10,434	1
Портовая, 26	0,1	19,3	10,872	1
ул. Науки 24	0,054	19,4	9,402	1
ул. Портовая, 30	0,104	20	12,24	1
ул. Портовая, 42	0,108	19,8	10,488	1
ул. Портовая, 40	0,206	20,6	16,466	1
ул. Портовая, 38	0,133	20,7	11,583	1
Ленина, 37/2	0,031	17	6,975	1
Ленина, 37	0,023	17,6	6,046	1
Ленина, 41	0,086	19,6	11,91	1
ул. Коммунистическая, 16	0,01	7,5	3,307	1
ул. Коммунистическая, 11	0,013	18,3	3,774	1
ул. Коммунистическая, 11	0,013	18,3	3,774	1
ул. Ленина, 52	0,073	19,5	8,802	1
	0,018	17,5	4,919	1
ул. Ленина, 45	0,02	17,6	4,709	1
	0,008	-12	3,841	1

	0,01	18,4	3,312	1
ул. Профсоюзная, 1/1	0,021	18	5,326	1
ул. Нефтеразведчиков, 6	0,086	20,5	10,018	1
ул. Нефтеразведчиков, 4	0,083	19,9	9,859	1
ул. Портовая, 2	0,085	19,9	28,607	1
ул. Портовая, 4	0,081	20	10,296	1
ул. Портовая, 8	0,02	19,8	5,322	1
Портовая, 26	0,1	19,3	11,105	1
Портовая, 28	0,047	19,8	7,176	1
	0,01	19,4	3,515	1
ул. Портовая, 36	0,172	20,4	13,123	1
ул. Портовая, 32	0,05645	20,7	7,504	1
	0,186	20,5	23,542	1
ул. Портовая, 34	0,183	20,4	14,236	1
ул. Ленина, 39/1	0,042	18,8	8,14	1
ул. Ленина, 39/1	0,042	18,1	8,146	1
пер. Красный, 30/1	0,008	17,9	3,11	1
ул. Коммунистическая, 11	0,013	18,8	3,762	1
ул. Белинского, 1	0,098	20,2	10,366	1

ул. Советский Север, 21	0,08	19,4	0	0
Ленина, 48	0,087	19,1	9,873	1
Белинского, 17	0,035	18,9	6,358	1
ул. Советский Север, 6/1	0,086	19,9	13,254	1
ул. Советский Север, 4	0,052	19,1	9,91	1
ул. Советский Север, 6	0,099	20,4	15,005	1
ул. Советский Север, 8	0,102	20,3	16,931	1
Белинского, 16	0,033	19,4	6,889	1
ул. Комсомольская, 9	0,187	19,9	15,242	1
ул. Белинского, 3	0,084	20	0	0
Советский Север, 20	0,041	20,3	0	0
ул. Ленина, 60	0,039	20,3	6,44	1
Белинского, 17/1	0,031	18,6	6,069	1
ул. Коммунистическая, 4	0,141	20	23,651	1
ул. Коммунистическая, 8	0,046	18,5	13,797	1
Коммунистическая, 10/1	0,053	17,4	15,824	1
ул. Советский север, 12	0,06	19,3	10,511	1

ул. Советский Север, 10	0,036	19,7	7,973	1
	0,06	20,2	8,545	1
Советский Север, 16	0,059	20,3	9,539	1
ул. Комсомольская, 3а	0,186	20,8	0	0
ул. Советский Север, 14/2	0,161	20	19,078	1
	0,078	15,3	9,411	1
	0,02	18,4	4,424	1
	0,02	18,5	4,447	1
Обская, 14	0,101	20,4	12,397	1
Обская, 14/1	0,1	20,3	11,289	1
ул. Кирова, 33/2	0,181	20,6	15,369	1
	0,004	4,5	3,552	1
	0,018	14,8	4,878	1
Белинского, 14	0,203	20,2	0	0
ул. Коммунистическая, 11 (гар)	0,039	20,4	6,499	1
пер. Юбилейный, 5	0,014	20,5	0	0
Советский Север, 22	0,059	20,2	9,182	1
ул. Советский Север, 2	0,129	19,7	16,126	1
ул. Советский Север, 7	0,044	19,8	9,533	1
ул. Коммунистическая, 10	0,003	-15,1	3,077	1



Советский Север, 15	0,1	20,6	12,365	1
ул. Кедровая, 5	0,01	7,7	6,057	1
ул. Советский Север, 19	0,304	20,5	24,389	1
ул. Обская, 1а	0,1	20,5	11,204	1
	0,07	18,6	17,416	1
Советский Север, 18	0,006	20,5	0	0
ул. Советский Север, 14/1	0,15	19,7	18,752	1
	0,07	19,7	19,436	1
	0,02	19,6	4,397	1
	0,08	20,5	12,309	1
ул. Обская, 12а	0,005	4,2	4,057	3
ул. Обская, 12	0,08	20,3	10,026	1
ул. Кирова, 35/2	0,135	19,9	13,27	1
ул. Кирова, 31	0,012	19	4,275	1
ул. Кирова, 33/1	0,132	20,3	14,073	1
ул. Кирова, 35/1	0,135	19,8	14,541	1
29	0,12	20,9	12,13	1
ул. Кирова, 29	0,02	19,9	4,992	1
ул. Комсомольская, 4/1	0,059	20,6	8,368	1

ул. Коммунистическая, 3	0,077	20,1	12,212	1
Коммунистическая, 5	0,06	19,8	10,824	1
	0,02	19	6,242	1
ул. Кирова, 23	0,165	20,1	14,698	1
ул. Советский Север, 53	0,016	10,3	4,569	1
Кирова, 36/3	0,05	20	9,061	1
Кирова, 36	0,11	20,2	13,676	1
Кирова, 40	0,061	19,9	10,758	1
ул. Советская, 9	0,02	17,7	5,18	1
ул. Советская, 9/1	0,006	12,6	4,195	2
	0,02	19,6	4,506	1
ул. Советский Север, 25	0,015	18,6	3,86	1
ул. Советский Север, 23	0,036	19,7	8,045	1
ул. Советский Север, 51	0,015	11,2	4,395	1
пер. Кооперативный, 1	0,052	19,5	9,415	1
	0,02	20,4	5,433	1
ул. Горького, 15/3	0,01	18	4,279	1
ул. Комсомольская 47/1	0,009	14,8	5,027	1
	0,009	15,1	4,926	1

ул. Кирова, 25	0,055	20,1	8,552	1
ул. Комсомольская, 33	0,038	20,8	0	0
ул. Комсомольская, 4	0,059	20,7	8,584	1
ул. Коммунистическая, 7	0,081	19,1	13,36	1
ул. Советский Север, 45	0,199	20,4	16,063	1
ул. Советский Север, 33	0,096	20,4	9,634	1
ул. Кирова, 39	0,02	18,1	5,578	1
Кирова, 38	0,131	20,6	14,335	1
ул. Кирова, 36/2	0,08	20,1	11,563	1
ул. Кирова, 36/1	0,084	19,5	11,518	1
Мира, 2	0,106	19,8	13,081	1
	0,02	17,8	5,172	1
ул. Комсомольская, 7	0,1075	20,7	10,38	1
пер. Юбилейный, 6	0,1	20,1	9,999	1
ул. Советский Север, 21	0,081	19,1	9,305	1
ул. Кирова, 33	0,171	20,5	16,603	1
ул. Кирова, 35	0,29	20,3	20,914	1
	0,02	19,6	5,189	1

пер. Красный, 23	0,01	12,5	4,349	1
ул. Горького, 15	0,01	14,1	4,287	1
ул. Комсомольская 41/2	0,007	16,3	4,223	1
ул. М. Горького, 5а	0,012	19,9	4,516	1
ул. Коммунистическая, 28	0,06	19,5	13,921	1
ул. Коммунистическая, 26	0,062	19,4	14,653	1
ул. Комсомольская 19	0,01	14,2	4,323	1
пер. Кооперативный 7	0,059	20,7	9,259	1
ул. Комсомольская 27	0,043	20,5	8,006	1
пер. Пристанский 2	0,009	16,9	4,853	1
пер. Пристанский 1	0,014	16,5	6,167	1
ул. Обская, 5	0,167	20,1	13,797	1
ул. Обская, 9/1	0,111	20,7	11,124	1
ул. Обская, 13/1	0,166	20,6	13,689	1
ул. Обская, 7/2	0,027	19,9	6,461	1
ул. Мира, 4/1	0,12	20	20,242	1

ул. Коммунистическая, 24	0,04	18,5	11,937	1
ул. Комсомольская, 33	0,008	19,3	4,073	1
ул. Комсомольская, 35	0,008	19,4	4,024	1
ул. Обская, 13	0,011	20,1	3,709	1
Трифонова, 54	0,293	20,7	18,399	1
Победы, 85	0,189	20,7	18,36	1
Трифонова, 61	0,045	17,7	7,591	1
	0,07	17,7	11,232	1
ул. Комсомольская 31/1	0,016	19	5,93	1
ул. Ленина 21/2	0,02	19,4	6,895	1
Победы, 81	0,189	20,5	25,322	1
ул. Комсомольская 49	0,008	11,5	4,714	1
ул. Комсомольская 28/1	0,068	19,4	12,196	1
пер. Пристанский 2/1	0,035	18,6	9,465	1
ул. Обская, 9	0,283	20,1	18,606	1
ул. Обская, 5/1	0,018	19,8	4,62	1
ул. Обская, 9/2	0,114	20	11,467	1
ул. Мира, 4	0,163	20	27,336	1
ул. Мира, 10	0,009	18	5,252	1

ул. Сов. Север ,63	0,024	18,9	8,467	1
пер. Коммунальный, 6	0,062	18,3	16,241	1
ул. Коммунистическая, 21	0,09	19,2	16,632	1
ул. Комсомольская, 33	0,008	18,7	3,672	1
ул. Обская, 11	0,06	20,3	9,515	1
ул. Обская, 15	0,054	20,2	9,499	1
Победы, 87	0,209	20,6	16,207	1
Победы, 83	0,169	20,5	17,123	1
Победы, 84 стр 52	0,09	20,5	17,458	1
ул. Селекционная 107	0,008	16,6	3,221	1
	0,07	19,6	12,387	1
ул. Школьная, 22	0,01	20,2	3,273	1
ул. Комсомольская 29/1	0,007	9,6	3,416	1
Победы, 81/1	0,175	20,4	18,265	1
Чехова, 48	0,183	20,4	26,203	1
Победы, 75	0,245	20,1	30,751	1
Победы, 77	0,16	20,3	22,602	1
ул. Селекционная 109	0,008	12	3,219	1
ул. Ленина 21/1	0,016	19	6,203	1
ул. Трифонова, 52	0,11	20,1	15,465	1

ул. Школьная, 31	0,008	19,5	8,826	2
ул. Школьная, 29	0,007	19	5,198	2
ул. Сергея Лазо, 5	0,004	18,1	4,18	2
ул. Сергея Лазо, 1	0,04	18,8	9,671	1
ул. Восточный, 26	0,04	18,2	13,483	1
ул. Сергея Лазо, 10/1	0,01	18,6	4,111	1
	0,04	19,3	8,525	1
ул. Челюскина, 125	0,04	18,3	9,339	1
ул. Ленина 23	0,008	12,4	4,243	1
ул. Комсомольская, 45	0,013	17,9	5,475	1
ул. Комсомольская 41/1	0,007	16,9	4,137	1
	0,04	20,2	7,971	1
	0,04	20,6	8,01	1
	0,04	20,6	7,996	1
пер. Ракетный 18	0,008	14,4	4,638	2
ул. Ракетный, 16	0,04	19,2	7,645	1
ул. Ракетный, 14	0,04	19	7,928	1
Чапаева, 48/1	0,005	19,4	3,23	3
	0,005	15,5	3,287	3
пер. Новый 1	0,04	19,7	8,494	1
	0,03	18,9	8,118	1
ул. Ленина 23/1	0,008	13,3	4,206	1
Победы, 79	0,237	20,4	28,375	1

ул. Школьная, 20	0,007	18,6	5,235	2
ул. Базарная, 64	0,205	20,6	23,232	1
ул. Сергея Лазо, 7	0,245	20,6	25,095	1
ул. Весенний, 1	0,04	20,5	7,877	1
ул. Сергея Лазо, 16	0,009	15,8	3,735	1
ул. Весенний, 2	0,04	20,2	7,89	1
	0,04	18,8	6,373	1
	0,04	20,6	6,357	1
	0,04	20,6	6,425	1
ул. Школьная, 27	0,04	20	7,529	1
ул. Школьная, 25	0,04	19,9	7,544	1
ул. Школьная, 23	0,04	19,4	12,454	1
ул. Сибирская, 25	0,04	18,5	9,75	1
ул. Сибирская, 24	0,04	18,3	9,799	1
ул. Сибирская, 22	0,007	13	4,029	1
	0,06	19,4	14,281	1
	0,04	19,1	7,687	1
	0,04	17,9	7,171	1
ул. Ленина, 58	0,006	20	5,431	3
ул. Ленина, 56	0,006	19,9	0	0
ул. Белинского, 9	0,1075	20,6	0	0



ул. Школьная, 18	0,04	19,7	8,213	1
ул. Крылова, 5	0,007	19,2	3,105	1
ул. Крылова, 3	0,04	20,8	12,779	1
ул. Сибирская, 21	0,006	9,7	3,73	1
	0,04	19,4	8,552	1
	0,04	18,5	8,569	1
	0,04	18,2	7,145	1
	0,04	17,8	8,572	1
ул. Мирная, 38	0,0195	17,1	5,439	1
ул. Толстого, 2	0,013	18,7	5,398	1
ул. Комсомольская, 5	0,041	20,8	0	0
	0,002	9,3	3,055	3
ул. Сергея Лазо, 20	0,006	17,9	3,016	1
ул. Сергея Лазо, 24	0,04	20,3	12,917	1
ул. З. Пивоваровой, 40	0,04	19,1	8,696	1
ул. Сергея Лазо, 4	0,04	15,7	8,562	1
	0,04	20,8	6,322	1
ул. Энгельса, 36	0,04	19,4	7,29	1
ул. Мирная, 37	0,039	15,7	7,802	1
ул. Чапаева, 48	0,04	20,4	6,621	1
пер. Новый 7	0,065	20,5	10,807	1
ул. Науки 30	0,091	18,1	13,642	1
ул. Науки 9/2	0,105	20	11,309	1

ул. Сергея Лазо, 26	0,04	19,4	8,849	1
ул. Сергея Лазо, 12	0,04	19,6	8,057	1
ул. З. Пивоваровой, 37	0,04	19,6	8,483	1
ул. З. Пивоваровой, 46	0,04	19,4	8,507	1
ул. Ракетный, 12	0,04	17,8	8,896	1
	0,04	18	6,513	1
пер Новый 3	0,05	20,3	9,451	1
Чапаева, 52/1	0,007	14,2	3,855	2
пер. Новый 5	0,059	20,4	10,091	1
ул. Победы, 114	0,156	20,4	14,751	1
Победы, 117/1	0,177	20,7	27,84	1
ул. Крылова, 1	0,04	20,8	12,152	1
ул. З. Пивоваровой, 29	0,04	18,3	8,716	1
ул. З. Пивоваровой, 27	0,04	17,4	8,723	1
ул. Сергея Лазо, 25	0,04	15,9	8,56	1
	0,13	19,8	14,067	1
ул. Энгельса, 34	0,04	19,6	7,549	1
ул. Мирная, 38	0,0195	17	5,332	1
пер. Клубный 2	0,05	20	10,349	1
пер. Клубный 3	0,04	19,4	21,561	1
ул. Науки 28	0,097	18,6	13,28	1

ул. Сергея Лазо, 7/1	0,095	20,5	13,596	1
	0,19	20,9	16,853	1
ул. Энгельса, 33	0,052	19	8,805	1
ул. Мичурина, 68	0,04	18	8,029	1
пер. Клубный 4	0,05	20,2	9,987	1
пер. Клубный 6	0,05	20	9,83	1
	0,07	19,6	11,244	1
ул. Нефтеразведчиков, 4/1	0,032	19,3	6,094	1
	0,02	20	4,854	1
ул. Ленина, 41/1	0,077	19,7	11,105	1
	0,008	18,9	8,644	2
ул. Комсомольская, 8	0,047	20,2	8,717	1
ул. Крылова, 2	0,04	20,3	7,489	1
	0,04	20,3	7,589	1
ул. Сергея Лазо, 18	0,04	19,2	7,575	1
пер. Клубный 7	0,05	19,6	8,014	1
пер. Клубный 7/1	0,098	20,4	13,394	1
пер. Клубный 8	0,06	20,5	9,491	1
ул. Лугинца, 33	0,061	20	8,025	1
ул. Чапаева, 46	0,091	20,7	9,69	1

ул. Чапаева, 38	0,389	20,5	20,751	1
ул. Лугинца, 21	0,005	16	5,565	4
ул. Лугинца, 31	0,083	19,7	10,496	1
ул. Лугинца, 23	0,005	15,3	3,039	3
ул. Советский Север, 11	0,047	20,5	9,066	1
	0,05	20,1	9,255	1
	0,014	18,6	5,081	1
пер. Клубный 5	0,035	19,4	10,234	1
Сосновая, 8	0,01	16,1	3,663	1
Сосновая, 8	0,01	16	3,664	1
	0,02	20,2	5,378	1
	0,02	20,4	5,373	1
ул. Нефтеразведчиков, 13	0,124	20,4	12,494	1
пер. Юбилейный, 2	0,051	20,7	8,107	1
пер. Юбилейный, 9	0,065	20	0	0
пер. Юбилейный, 7	0,08	19,8	0	0
ул. Кольцова, 71	0,04	18,8	7,55	1
ул. Энгельса, 32	0,04	19,2	7,665	1
ул. Энгельса, 30	0,043	18,6	8,175	1
ул. Науки 9/1	0,115	19,2	11,839	1

	0,04	20,9	6,227	1
	0,005	18,5	3,956	4
ул. Лугинца, 15	0,007	19,2	3,35	2
ул. Лугинца, 17	0,015	19,7	3,907	1
ул. Лугинца, 19	0,006	18,9	4,878	3
ул. Лугинца, 29	0,086	19,5	9,551	1
	0,01	18,7	3,255	1
	0,009	17,6	3,087	1
	0,015	20,4	4,983	1
	0,02	20,2	4,483	1
	0,007	17,6	3,695	1
ул. Совестький Север, 43	0,25	20,4	15,612	1
	0,11	19,6	10,542	1
ул. Кирова, 47	0,02	19,6	6,42	1
ул. Обская, 44/2	0,255	20,5	33,305	1
ул. Обская, 48	0,026	19	8,06	1
ул. Обская, 52	0,009	14,4	4,582	1
ул. Обская, 53	0,013	15,5	5,528	1
ул. Обская, 44	0,172	19,8	21,41	1
ул. Обская, 27	0,158	18,2	20,909	1
	0,01	15,8	3,319	1
ул. Сосновая 7	0,071	20,4	10,008	1

ул. Сосновая 9	0,047	20,3	8,052	1
Сосновая, 3	0,056	19,9	12,902	1
ул. Толстого, 16	0,007	13,9	4,038	1
Сосновая, 1	0,01	17,3	3,889	1
ул. Сосновая, 2	0,01	11,1	3,644	1
	0,01	16,1	3,664	1
ул. Тимирязева, 1/4	0,311	20,6	27,26	1
ул. Победы, 21/1	0,007	19,5	3,021	1
ул. Толстого, 8	0,284	20,6	26,878	1
ул. Кирова, 49	0,29	20,4	32,147	1
ул. Кирова, 43/1	0,46	20,5	36,164	1
ул. Кирова, 43	0,146	19,7	17,22	1
ул. Обская, 55	0,051	15,1	11,92	1
ул. Обская, 61	0,01	10,3	4,853	1
ул. Обская, 61/1	0,01	7,5	4,845	1
ул. Горького, 15/2	0,01	15,9	4,301	1
	0,01	9,9	3,304	1
ул. Сосновая, 11/1	0,019	16,7	4,554	1
ул. Сосновая 5	0,07	20,3	10,145	1

ул. Толстого, 1	0,008	16,5	4,188	1
ул. Толстого, 1а	0,008	16,5	4,253	1
ул. Победы 135	0,119	19,3	14,967	1
ул. Победы, 133	0,03	17,8	6,994	1
Сосновая, 10	0,012	18,7	3,997	1
ул. Сосновая, 11	0,036	18,9	6,298	1
ул. Победы, 27	0,288	20,7	22,882	1
ул. Победы, 25	0,292	20,8	20,167	1
ул. Победы, 23	0,008	19,2	3,241	1
ул. Победы, 28	0,009	14,6	3,452	1
ул. Толстого, 14	0,378	20,8	66,709	1
ул. Толстого, 12	0,275	20,8	26,333	1
ул. Толстого, 10	0,105	20,6	10,544	1
ул. Тимирязева, 1/3	0,178	20,9	15,048	1
ул. Тимирязева, 1/1	0,192	20,9	19,631	1
ул. Тимирязева, 1/2	0,188	20,9	19,143	1
ул. Энгельса, 28	0,043	17,1	8,239	1
	0,04	20,1	8,388	1

пер. Клубный 9	0,049	20,6	9,071	1
Чапаева, 32	0,01	16,8	3,252	1
Чапаева, 34	0,011	13,5	3,433	1
	0,005	14,4	3,081	3
ул. Чапаева, 20/1	0,096	20,5	10,422	1
ул. Чапаева, 18/1	0,072	20,5	8,963	1
	0,09	20,4	10,149	1
	0,005	17,4	6,833	3
	0,009	17,4	3,203	1
	0,05	20,8	7,453	1
пер. Клубный 11	0,047	20,5	8,846	1
пер. Клубный 13	0,059	20,4	10,9	1
ул. Мичурина, 3	0,014	15,3	3,98	1
ул. Мира, 36	0,047	20,3	7,321	1
мкр. Геолог, 16	0,171	20,4	14,026	1
мкр. Геолог, 15	0,154	20	13,841	1
ул. Кирова, 48/2	0,196	20,9	19,779	1
ул. Кирова. 50	0,09	20,8	9,965	1
ул. Кирова, 48/1	0,251	20,8	23,069	1
мкр. Геолог, 1	0,234	20,8	17,456	1
ул. Энгельса, 29	0,042	18	8,088	1
пер. Клубный 10	0,062	20,3	10,546	1



пер. Клубный 12	0,059	20	10,605	1
	0,007	17,8	3,777	2
	0,015	20,5	4,027	1
	0,01	20,6	3,281	1
	0,07	20,7	8,764	1
ул. Чапаева, 16/1	0,071	20,2	10,237	1
ул. Чапаева, 14/1	0,074	20,3	9,754	1
ул. К.Маркса, 11	0,095	19,8	10,45	1
ул. Чапаева, 23	0,08	20,7	9,302	1
	0,009	18,6	3,112	1
	0,005	8	3,296	3
ул. Парковая, 22	0,007	15,5	4,052	2
ул. Парковая, 26	0,015	10,3	4,119	1
мкр. Геолог, 17	0,296	20,5	18,951	1
ул. Мичурина, 14	0,236	20,2	17,956	1
мкр. Геолог, 13	0,168	19,6	15,98	1
мкр. Геолог, 18	0,298	20,7	18,194	1
мкр. Геолог, 21	0,287	20,5	18,598	1
мкр. Геолог, 19	0,29	20,4	18,31	1
мкр. Геолог, 20	0,573	20,4	33,51	1
	0,199	20,4	16,936	1
ул. Победы, 12	0,106	20,3	10,298	1
	0,019	20,2	4,376	1
пер. Клубный 11/1	0,046	20,2	10,973	1

пер. Клубный 11/2	0,048	20,2	11,214	1
ул. Чапаева, 18	0,08	20,3	9,37	1
ул. Чапаева, 16	0,057	20	8,309	1
ул. Чапаева, 17	0,041	20,1	6,751	1
	0,007	17,6	3,815	2
ул. К.Маркса, 7	0,008	18,4	5,353	2
ул. Геофизическая, 3	0,192	20,8	14,755	1
ул. Геофизическая, 2	0,156	20,7	13,867	1
ул. Геофизическая, 5	0,182	20,7	14,864	1
ул. Лугинца, 14	0,074	20,4	9,396	1
пер. Клубный 13/1	0,14	19,9	21,435	1
ул. Победы, 68/2	0,2	20,7	15,447	1
ул. Победы, 68/1	0,086	20,6	10,077	1
	0,015	20	4,165	1
ул. Победы, 65	0,044	18,8	7,697	1
ул. Победы, 63	0,053	18,2	8,388	1
ул. Лугинца, 18	0,007	18,8	4,617	2
мкр. Геолог, 10	0,239	20,1	33,829	1
мкр. Геолог, 22	0,169	20,3	16,373	1

ул. Базарная, 44	0,035	19,9	6,428	1
ул. Победы, 10/1	0,118	20	10,801	1
ул. Победы, 5	0,149	20,4	12,53	1
пер. Клубный 15	0,085	20,1	14,709	1
ул. Чапаева, 21	0,06	20,5	8,335	1
ул. Чапаева, 19	0,059	20,4	8,762	1
ул. Чапаева, 14	0,057	20,1	7,939	1
ул. К.Маркса, 9	0,073	19,5	9,836	1
	0,006	17,3	3,04	2
30	0,007	17,3	3,703	2
ул. Лугинца, 12	0,163	20,5	14,82	1
ул. Геофизическая, 1	0,159	20,7	13,945	1
ул. К.Марска, 7	0,228	20,2	16,739	1
ул. Чапаева, 42	0,224	20,2	15,917	1
ул. Жданова 14	0,009	18,4	3,486	1
ул. Победы, 68	0,37	20,6	22,05	1
	0,09	20,6	10,268	1
ул. Победы, 69	0,052	19,2	8,404	1
ул. Победы, 67	0,044	19,1	7,697	1

ул. Лугинца, 20	0,009	18,5	3,279	1
ул. Лугинца, 22	0,007	17,8	4,649	2
ул. Лугинца, 24	0,009	17,2	3,282	1
ул. Лугинца, 26	0,004	15,9	3,352	4
ул. Лугинца, 28	0,01	15,7	3,469	1
ул. Лугинца, 30	0,004	13,6	3,36	4
ул. Новосибирская 92	0,048	20,2	8,836	1
ул. Жданова 11/а	0,041	20,1	8,197	1
ул. Сергея Лазо 9	0,272	20,8	24,41	1
ул. Сергея Лазо 11	0,919	20,7	48,581	1
	0,01	19,9	3,682	1
	0,04	19,3	7,925	1
	0,04	18,6	10,54	1
	0,04	18,3	10,589	1
	0,04	18,4	10,533	1
ул. Светлая,25а	0,018	18,6	4,927	1
ул. Чапаева, 40	0,005	11,1	3,287	3
ул. Жданова 32/б	0,013	19	4,23	1
	0,02	19,8	4,617	1
	0,013	18,5	3,747	1
	0,1	19,5	10,68	1
ул. Победы, 11/1	0,062	19	8,125	1
мкр. Геолог, 2	0,33	20,8	20,444	1

ул. Победы, 6	0,316	20,7	20,023	1
ул. Победы, 6/1	0,005	11,7	3,5	3
мкр. Геолог, 1/1	0,006	19,7	3,61	2
ул. Кирова, 26	0,28	20,4	27,296	1
ул. Лугинца, 32	0,005	11,9	4,031	3
ул. Лугинца, 34	0,005	8,4	4,037	3
ул. Жданова 12	0,006	17,1	4,121	2
32б	0,016	18,2	5,83	1
пер. Клубный 14	0,016	19,7	5,646	1
32а	0,016	18,8	5,777	1
	0,04	20,1	8,227	1
	0,04	16	11,047	1
	0,04	18	10,726	1
	0,018	18,4	4,698	1
ул. Подгорная, 42	0,018	17,5	4,781	1
ул. Светлая, 27	0,018	18,5	5,099	1
ул. Папанина 54	0,054	18,8	17,934	1
ул. Победы, 3	0,108	20,1	10,813	1
	0,05	20,1	7,296	1
ул. Кирова, 30	0,213	20	15,616	1
ул. Победы, 7	0,064	20,1	8,214	1
ул. Победы, 9	0,126	19,9	11,624	1
ул. Победы, 8	0,314	20,7	20,566	1

ул. Победы, 4	0,285	20,8	18,842	1
ул. Победы, 4а	0,011	16,1	3,511	1
мкр. Геолог, 4	0,501	20,6	31,089	1
мкр. Геолог, 5	0,288	20,7	18,031	1
мкр. Геолог, 6	0,367	20,3	25,347	1
мкр. Геолог, 8	0,45	20,3	31,203	1
ул. Гоголя 64	0,053	16,6	10,716	1
ул. Гоголя 80	0,041	18	8,432	1
ул. Светлая, 26	0,018	11,9	4,717	1
	0,04	20,3	6,516	1
	0,04	18,8	7,058	1
Кирпичная, 72/1	0,01	16,2	3,989	1
	0,01	19,3	4,021	1
ул. Победы, 10	0,108	20,8	10,298	1
ул. Гоголя 87	0,05	19,3	11,051	1
ул. Науки 26	0,011	18,7	4,121	1
ул. Науки 26	0,086	18,8	12,779	1
ул. Гоголя 172/1	0,018	19,7	4,772	1
ул. Гоголя 170/1	0,057	19,9	8,563	1
ул. Гоголя 170	0,049	19,1	11,877	1
	0,011	20,1	3,366	1
Гоголя, 132	0,146	19	16,78	1
ул. Гоголя, 91/1	0,374	20,1	21,988	1
	0,04	20	7,309	1
	0,04	19,3	7,285	1

73	0,04	18,8	7,403	1
ул. М. Горького 22	0,003	14,6	3,594	1
ул. Ленина 27	0,042	19	16,434	1
ул. Ленина 25	0,051	18,7	31,766	1
ул. Гоголя 59	0,003	16,9	3,172	3
ул. Светлая, 29	0,009	17,5	3,378	1
ул. Светлая, 31	0,008	17,1	3,153	1
	0,04	19,1	7,14	1
мкр. Геолог, 4а	0,047	20,7	7,305	1
мкр. Геолог, 9	0,238	20,6	16,378	1
	0,01	18	4,067	1
ул. Обская, 93/1	0,071	17,4	11,259	1
	0,01	19,6	3,98	1
ул. Ленина, 55	0,171	20,7	0	0
ул. Ленина, 53	0,089	20,6	0	0
ул. Гоголя 168	0,048	19,1	10,526	1
ул. Гоголя 164	0,041	17,5	7,56	1
ул. Гоголя 162	0,01	13,2	3,668	1
ул. Кирова, 45	0,181	20,8	16,56	1
	0,04	19,7	7,248	1
	0,04	20,5	7,297	1
82	0,04	18,6	7,4	1
	0,04	19,4	7,351	1
	0,04	20,4	7,414	1

ул. М. Горького 24	0,035	19,2	14,681	1
ул. Ленина 26	0,038	18,7	17,681	1
ул. Ленина 28	0,036	18,4	17,714	1
ул. Ленина 30	0,05	17,2	0	0
ул Селекционная 169/1	0,038	20,1	7,137	1
ул. Селекционная 167	0,092	20,3	11,514	1
ул Селекционная 169	0,08	18,2	12,182	1
	0,01	16,1	3,179	1
	0,01	15,5	3,18	1
ул. Науки 7/2	0,022	17,9	5,389	1
ул. Науки 7/1	0,015	16,6	4,363	1
ул. Науки 14	0,018	17,7	4,682	1
ул. Науки 22	0,1	20,2	10,799	1
ул. Селекционная 103	0,023	19,5	5,408	1
ул. Селекционная 105	0,023	19,2	5,708	1
	0,04	20,6	6,325	1
ул. Селекционная 165	0,032	19,5	7,19	1
ул. Селекционная, 163а	0,018	18,7	9,138	1
ул. Селекционная 163	0,033	19,1	9,365	1
ул. Селекционная, 97	0,03	19,6	5,614	1
ул. Науки 7/3	0,086	19,1	22,41	1
ул. Науки 16	0,019	18,5	4,736	1



ул. Науки 12	0,02	15,9	5,012	1
ул. Науки 20	0,147	20	13,823	1
ул. Пушкина, 20	0,087	20,1	16,39	1
ул. Кедровая, 6	0,01	9,9	5,597	1
	0,01	7,8	5,747	1

**Село Тогур**

	0,02	17,7	4,238	1
ул. Дзержинского, 5	0,02	19,9	5,477	1
ул. Дзержинского, 3	0,02	20,3	5,519	1
	0,02	20,3	5,53	1
ул. Дзержинского, 4	0,02	20,3	5,64	1
ул. Дзержинского, 2	0,02	20	5,62	1
ул. Дзержинского, 6	0,02	20,8	5,38	1
ул. Ленина, 18	0,02	20,2	5,326	1
ул. Свердлова, 15	0,354	10,6	0	0
ул. Ленина, 17	0,007	20,8	3,133	1
ул. Ленина, 15	0,02	20,8	5,354	1
	0,02	19,7	5,39	1
ул. Ленина, 11	0,02	19,2	5,569	1
пер. Заводской, 10	0,02	18,2	4,272	1

ул. Ленина, 7	0,0275	19,8	6,566	1
ул. Ленина, 7	0,0275	18,9	5,93	1
	0,02	20	4,773	1
пер. Клубный, 9/4	0,02	20,8	5,214	1
ул. Ленина, 10	0,055	20,7	9,407	1
ул. Свердлова, 9	0,016	20,2	4,717	1
ул. Свердлова, 9/2	0,02	20,1	5,278	1
ул. Свердлова, 9/1	0,006	18,9	4,419	2
ул. Ленина, 8	0,105	20,4	11,958	1
ул. Ленина, 6	0,105	20,9	12,724	1
ул. Ленина, 5	0,111	20,5	13,735	1
ул. Свердлова, 5	0,264	8,1	0	0
	0,02	20	4,249	1
	0,02	20,6	4,234	1
	0,02	20,2	4,68	1
	0,02	20,8	4,714	1
ул. Ленина, 3	0,108	20,9	12,507	1
ул. Ленина, 4	0,107	19,4	0	0
ул. Свердлова, 3	0,02	20,4	4,951	1
ул. Свердлова, 4	0,288	20,8	19,949	1
ул. Советская, 47	0,171	16,6	0	0
ул. Советская, 47	0,171	17,8	0	0

ул. Свердлова, 2	0,293	19,5	0	0
ул. Советская, 45	0,262	14,1	0	0
43	0,02	20,9	6,039	1
ул. Лермонтова, 2	0,02	20,1	0	0
ул. Советская, 47/1	0,165	20,1	0	0
ул. Советская, 47/1	0,165	20,5	0	0
ул. Советская, 44	0,02	20,1	4,664	1
ул. Советская, 38/2	0,02	18,6	4,563	1
ул. Советская, 31	0,297	20,8	18,191	1
ул. Сибирская, 46	0,02	17,7	4,574	1
	0,02	11,9	4,571	1
ул. Советская, 49	0,01	19,8	3,451	1
	0,02	20,2	5,036	1
ул. Советская, 53	0,016	19,9	4,494	1
ул. Советская, 55	0,015	20,2	4,274	1
ул. Советская, 57	0,018	20,4	4,748	1
ул. Лермонтова, 4	0,02	4,8	0	0
ул. Лермонтова, 6	0,02	13,8	0	0
ул. Лермонтова, 8	0,02	12,4	0	0

ул. Некрасова, 11	0,032	18,3	8,886	1
ул. Некрасова, 9	0,019	18,7	5,408	1
ул. Некрасова, 8	0,06	0	0	0
ул. Некрасова, 6	0,056	19,6	8,732	1
ул. Некрасова, 4	0,043	19,8	7,853	1
ул. Некрасова, 2	0,057	0	0	0
ул. Чапаева, 9	0,034	20,2	6,268	1
ул. Чапаева, 10	0,034	20,5	6,475	1
ул. Чапаева, 17	0,027	19	7,319	1
ул. Чапаева, 2	0,049	19,7	7,515	1
ул. Чапаева, 4	0,056	20,4	8,192	1
ул. Чапаева, 6	0,056	20,7	7,892	1
ул. Чапаева, 8	0,054	20,3	7,641	1
ул. Чапаева, 7	0,056	20,5	7,671	1
ул. Чапаева, 5	0,056	20,2	8,88	1
ул. Чапаева, 3	0,055	20,2	8,453	1
ул. Чапаева, 1	0,056	19,5	8,636	1
ул. Советская, 75/1	0,006	13,6	3,999	3
ул. Советская, 71	0,02	20,2	5,21	1
ул. Советская, 64	0,048	19,7	10,218	1

ул. Некрасова, 20	0,066	0	0	0
ул. Некрасова, 24	0,12	0	0	0
ул. Некрасова, 12	0,057	18,3	11,156	1
ул. Чапаева, 14	0,02	18,8	5,194	1
ул. Чапаева, 14/1	0,02	19,5	5,18	1
ул. Чапаева, 15	0,037	19,6	7,287	1
ул. Чапаева, 13	0,02	19,6	5,122	1
	0,02	19,9	4,279	1
ул. Советская, 84/7	0,016	18	3,767	1
ул. Советская, 84/6	0,019	16,3	4,155	1
ул. Советская, 84/5	0,015	19,2	3,643	1
	0,02	19,7	4,31	1
ул. Советская, 84	0,02	16,3	4,19	1
	0,02	19,5	4,267	1
	0,02	19,9	4,253	1
	0,02	15,5	4,337	1
ул. Советская, 84/1	0,012	16,5	3,303	1
ул. Мичурина, 3	0,077	19,6	9,809	1
ул. Мичурина, 5	0,094	19,9	11,114	1
ул. Мичурина, 4	0,094	19,7	10,755	1

ул. Советская, 73	0,363	20,2	22,557	1
ул. Советская, 69	0,483	20,5	35,888	1
ул. Некрасова, 1	0,177	19,8	15,682	1
ул. Некрасова, 18	0,065	0	0	0
ул. Некрасова, 16	0,098	0	0	0
ул. Некрасова, 14	0,028	17,1	6,533	1
ул. Некрасова, 10	0,056	19,3	10,459	1
ул. Чапаева, 12	0,035	19,6	6,782	1
ул. Чапаева, 11	0,012	19,4	3,858	1
ул. Советская, 84/9	0,015	19,2	3,681	1
ул. Советская, 84/8	0,014	15,4	3,561	1
ул. Советская, 84/7а	0,015	17,1	3,671	1
ул. Советская, 84/4	0,011	18,2	3,117	1
ул. Советская, 84/3	0,01	15,8	6,383	2
	0,02	11,6	4,199	1
	0,02	19,3	4,272	1
	0,02	19,1	4,229	1
	0,02	20,3	4,228	1
ул. Советская, 84/2	0,009	12,7	4,364	2
	0,02	19,5	5,853	1
	0,02	19,4	5,986	1

ул. Мичурина, 2а	0,005	13,4	6,465	5
ул. мичурина, 6	0,093	19,5	22,812	1
ул. Мичурина. 7	0,085	19,9	10,952	1
ул. Мичурина, 9	0,05	20,4	6,829	1
ул. Мичурина, 11	0,051	20,5	6,857	1
ул. Мичурина, 13	0,05	20,3	7,055	1
ул. Мичурина, 14	0,019	20,4	4,155	1
ул. Весенняя, 2	0,01	13,6	10,737	2
ул. Весенняя, 4	0,014	15,5	3,555	1
ул. Весенняя, 12	0,009	18,7	4,25	2
ул. Весенняя, 14	0,007	19,3	5,728	3
ул. Весенняя, 16	0,01	19,1	18,42	2
ул. Весенняя, 20	0,01	18,2	3,011	1
ул. Весенняя. 5	0,01	17,6	3,021	1
ул. Весенняя, 7	0,01	17,1	3,023	1
ул. Мичурина, 19	0,009	17,3	4,263	2
ул. Мичурина, 18	0,01	17	8,657	2

ул. Мичурина, 21	0,009	16,4	4,273	2
ул. Сибирская, 4	0,183	0	0	0
ул. Сибирская, 5	0,17	19,9	16,306	1
ул. Сибирская, 6	0,167	19,6	16,46	1
ул. Октябрьская, 113	0,056	16,5	11,025	1
	0,02	14,3	4,303	1
32	0,02	18	6,337	1
ул. Мичурина, 15	0,051	20,7	6,88	1
ул. Мичурина, 17	0,09	20,4	31,705	1
ул. Мичурина, 12	0,004	17,6	3,49	7
ул. Весенняя, 6	0,005	15,9	6,369	5
ул. Весенняя, 8	0,009	16,9	4,275	2
ул. Весенняя, 10	0,009	18,2	4,254	2
ул. Весенняя, 1	0,01	18,2	3,012	1
ул. Весенняя, 18	0,01	18,7	3,007	1
ул. Весенняя, 3	0,01	17,9	3,018	1
ул. Весенняя, 22	0,01	17,7	3,013	1
ул. Весенняя, 9	0,01	16,3	3,023	1



ул. Мичурина, 8	0,15	20,6	34,026	1
ул. Мичурина, 23	0,009	14,8	4,274	2
ул. Мичурина, 20	0,009	15,4	4,23	2
ул. Сибирская, 3	0,181	0	0	0
ул. Весенняя, 24	0,01	16,9	3,013	1
ул. Весенняя, 26	0,01	15,2	3,025	1
ул. Октябрьская, 125	0,056	15,4	11,215	1
	0,02	18,8	5,024	1
	0,02	15,9	4,236	1
	0,02	12	4,24	1
	0,02	17,9	4,288	1
	0,02	13,3	4,456	1
	0,02	16,9	4,248	1
ул. Советская, 37	0,02	18,3	4,767	1
ул. Советская, 48	0,079	20,1	12,778	1
ул. Советская, 42	0,02	19,6	4,43	1
ул. Советская, 40	0,02	19,1	4,703	1
ул. Сибирская, 52	0,022	17,6	4,8	1
ул. Дзержинского, 8	0,02	19,5	5,329	1
ул. Дзержинского, 1	0,02	19,5	5,514	1
ул. Ленина, 16	0,02	18,3	5,443	1

	0,02	19,1	4,27	1
	0,02	14,8	0	0
ул. Советская, 75	0,054	19,2	7,904	1
ул. Чапаева, 17/1	0,02	0	0	0
ул. Чапаева, 17/2	0,02	20,1	7,635	1
ул. Лермонтова, 40	0,369	20,2	0	0
ул. Тургенева, 36	0,165	0	0	0
ул. Тургенева, 34	0,166	0	0	0
32/1	0,02	0	0	0
ул. Тургенева, 32	0,161	0	0	0
ул. Лермонтова, 42	0,098	0	0	0
	0,01	20,1	3,69	1
ул. Тургенева, 25	0,011	18,9	3,096	1
ул. Тургенева, 27	0,01	14,9	5,792	2
ул. Лермонтова, 46	0,035	20,3	5,67	1
ул. Лермонтова, 48	0,037	20,3	5,858	1
ул. Октябрьская, 100а	0,01	18	3,024	1
ул. Октябрьская, 106	0,008	13,3	3,671	2
ул. Октябрьская, 108	0,008	13,1	3,71	2

ул. Восточная, 13	0,007	13,6	3,126	2
ул. Октябрьская, 112	0,007	12,8	3,353	2
ул. Восточная, 25	0,008	16,2	3,001	1
ул. Октябрьская, 116	0,059	18,9	9,184	1
ул. Октябрьская, 118	0,058	18,8	9,125	1
ул. Октябрьская, 120	0,03	18,3	6,505	1
ул. Октябрьская, 103	0,058	0	0	0
ул. Октябрьская, 107	0,056	18,1	11,926	1
ул. Октябрьская, 126	0,056	17,2	10,806	1
ул. Октябрьская, 111	0,055	17,7	12,709	1
	0,02	20,2	7,279	1
ул. Тургенева, 38	0,13	20,4	17,711	1
ул. Тургенева, 23	0,107	20,5	10,56	1
ул. Октябрьская, 104	0,008	13,5	3,643	2
ул. Октябрьская, 102	0,008	13,3	3,624	2